

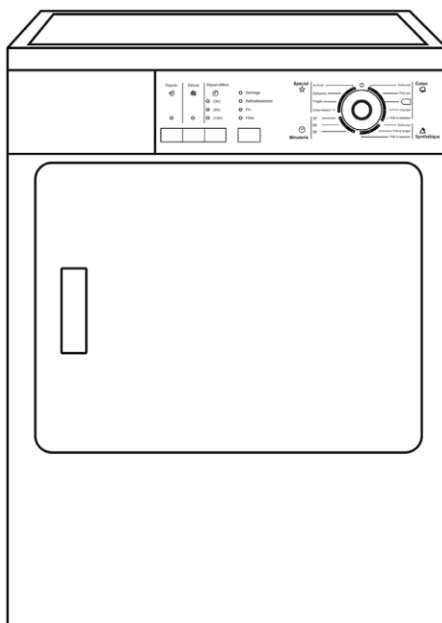

# California

## SÈCHE LINGE À ÉVACUATION

MODÈLE : DV-60Q5I



### NOTICE D'UTILISATION

Avant l'installation ou la première utilisation de cet appareil, lire attentivement cette notice. La conserver soigneusement par la suite.

# TABLE DES MATIÈRES

TABLE DES MATIÈRES.....	1
AVERTISSEMENTS .....	2
CONSIGNES DE SÉCURITÉ.....	3
DESCRIPTION DU PRODUIT .....	12
INSTALLATION.....	14
UTILISATION .....	22
CONSEILS DE SÉCHAGE.....	27
PROGRAMMES DE SÉCHAGE .....	30
ENTRETIEN ET NETTOYAGE .....	31
PANNES ET SOLUTIONS .....	33
CARACTÉRISTIQUES TECHNIQUES .....	35
PROTECTION DE L'ENVIRONNEMENT .....	37
SCHÉMA ÉLECTRIQUE.....	38

## AVERTISSEMENTS

Le fabricant décline toute responsabilité en cas de blessure causée à des personnes ou de dégât matériel dus à la non-observation des instructions d'entretien et à l'usage inadéquat de l'appareil. Après avoir retiré l'emballage des différentes pièces de l'appareil, vérifiez que celui-ci se trouve en parfait état. Si vous avez des doutes à ce sujet, n'utilisez pas l'appareil et adressez-vous à un vendeur ou à un technicien qualifié.

Veillez également à ce que les différents types d'emballage (cartons, sacs en plastique, polystyrène, bandes collantes, liens, etc.) soient hors de portée des enfants. Ces éléments comportent un risque potentiel. Avant d'utiliser l'appareil, vérifiez si le courant de votre secteur correspond à celui qui est indiqué sur la plaque signalétique. Quand vous utilisez cet appareil, veuillez suivre les consignes de sécurité suivantes.

**MISES EN GARDE IMPORTANTES. LIRE ATTENTIVEMENT ET CONSERVER POUR RÉFÉRENCE ULTÉRIEURE.**

## CONSIGNES DE SÉCURITÉ

Avant l'utilisation de cet appareil, lisez attentivement la notice d'utilisation. Conservez cette notice avec soin.

1. Vérifiez premièrement si la tension indiquée sur le produit correspond à votre alimentation électrique.
2. Avertissement : afin d'éviter tout risque d'incendie, d'électrocution ou de blessure, veillez à toujours suivre les principales consignes de sécurité suivantes quand vous utilisez un appareil électrique.
3. Vérifiez régulièrement l'état de votre appareil. N'utilisez pas l'appareil si ce dernier est endommagé.
4. Ne manipulez ni l'appareil, ni la prise avec les mains mouillées.
5. N'utilisez pas l'appareil si le cordon d'alimentation ou la prise est endommagé(e). N'utilisez pas l'appareil s'il est tombé, s'il est endommagé, s'il est resté dehors ou s'il est tombé dans l'eau. Retournez l'appareil au service après-vente le plus proche pour qu'il soit réparé ou ajusté.
6. Ne tirez et ne portez pas l'appareil par le cordon d'alimentation, n'utilisez pas le cordon comme poignée, ne coincez pas le fil dans la porte et ne le tirez pas le long de bords ou angles acérés.
7. Ne placez pas l'appareil sur le cordon d'alimentation. Ne laissez en aucune façon le cordon s'enrouler ou

s'emmêler. Tenez le cordon éloigné des surfaces chaudes.

8. Ne retirez pas la prise en tirant sur le cordon. Pour la retirer, prenez-la en main et retirez-la prudemment de la prise murale.

9. Utilisez uniquement une rallonge certifiée avec l'ampérage en vigueur dans votre pays. Des rallonges certifiées avec un ampérage inférieur risquent de surchauffer. Veillez à ce que personne ne trébuche sur le cordon ou la prise.

10. Attention : débranchez toujours le cordon d'alimentation ou coupez le disjoncteur avant de procéder au nettoyage.

11. Si le cordon d'alimentation est endommagé, il doit être remplacé par le fabricant, son service après-vente ou une personne de qualification similaire, afin d'éviter tout danger.

12. Toute réparation doit être effectuée par le service après-vente ou des personnes de qualification similaire.

13. Tous travaux électriques requis dans le cadre de l'installation de cet appareil doivent être effectués par un électricien qualifié ou une personne compétente.

14. Éteignez et débranchez l'appareil lorsque vous ne l'utilisez pas.

15. N'utilisez pas l'appareil près de matériaux inflammables.

16. N'utilisez pas d'autres accessoires que ceux étant fournis avec l'appareil.

17. Cet appareil peut être utilisé par des enfants âgés d'au moins 8 ans et par des personnes ayant des capacités physiques, sensorielles ou mentales réduites ou dénuées d'expérience ou de connaissance, s'ils (si elles) sont correctement surveillé(e)s ou si des instructions relatives à l'utilisation de l'appareil en toute sécurité leur ont été données et si les risques encourus ont été appréhendés. Les enfants ne doivent pas jouer avec l'appareil. Le nettoyage et l'entretien par l'utilisateur ne doivent pas être effectués par des enfants sans surveillance.

18. Il convient de surveiller les enfants pour s'assurer qu'ils ne jouent pas avec l'appareil.

19. Cet appareil n'est pas un jouet. Ayez une stricte surveillance quand vous utilisez l'appareil en présence d'enfants ou d'animaux domestiques.

20. Ne nettoyez jamais l'appareil avec des produits liquides inflammables. Les vapeurs risqueraient de provoquer un incendie ou une explosion.

21. Ne stockez pas et n'utilisez pas d'essence ou toute autre vapeur ou liquide inflammable à proximité de cet appareil. Les fumées peuvent entraîner un incendie ou une explosion.

22. Cet appareil est destiné à être utilisé dans des applications domestiques et analogues telles que :

- les coins cuisine réservés au personnel des magasins, bureaux et autres environnements professionnels ;
- les fermes ;
- l'utilisation par les clients des hôtels, motels et autres environnements à caractère résidentiel ;
- les environnements du type chambres d'hôtes.

23. Toutes interventions ou nettoyage sur le produit doivent se faire hors alimentation. Pour cela la fiche d'alimentation doit être déconnectée de la prise de courant.

24. Pour éviter tout risque d'incendie, d'électrocution ou autres blessures aux personnes, ne plongez jamais le cordon d'alimentation ou la prise dans de l'eau ou tout autre liquide.

25. Les enfants de moins de trois ans doivent être tenus à l'écart de l'appareil à moins d'être constamment surveillés.

26. Le collecteur de bourre doit être nettoyé après chaque usage. On ne doit pas laisser de la bourre s'accumuler autour du sèche-linge à tambour.

27. Une ventilation appropriée doit être fournie afin d'éviter un refoulement, à l'intérieur de la pièce, de gaz



provenant d'appareils brûlant d'autres combustibles, y compris les feux ouverts.

28. Si la machine est installée sur de la moquette ou un tapis, veillez à ce que les ouvertures de ventilation ne soient pas obstruées.

29. L'air rejeté ne doit pas être évacué dans une évacuation utilisée pour les fumées rejetées provenant des appareils brûlant du gaz ou d'autres combustibles.

30. L'appareil ne doit pas être installé derrière une porte à verrouillage, une porte coulissante ou une porte ayant une charnière du côté opposé à celle du sèche-linge, empêchant ainsi l'ouverture totale du sèche-linge à tambour.

31. Masse maximale de linge à l'état sec, en kilogrammes, pour laquelle l'appareil est conçu : 6 kg.

32. MISE EN GARDE : ne jamais arrêter un sèche-linge à tambour avant la fin du cycle de séchage, à moins que tous les articles ne soient retirés rapidement et étalés, de telle sorte que la chaleur soit dissipée.

33. Ne pas sécher dans le sèche-linge à tambour des articles non lavés.

34. Il convient que les articles qui ont été salis avec des substances telles que l'huile de cuisson, l'acétone, l'alcool, l'essence, le kérosène, les détachants, la térébenthine, la cire et les substances pour retirer la cire soient lavés dans de l'eau chaude avec une quantité

supplémentaire de détergent avant d'être séchés dans le sèche-linge à tambour.

35. Il convient que les articles comme la mousse de caoutchouc (mousse de latex), les bonnets de douche, les textiles étanches, les articles doublés de caoutchouc et les vêtements ou les oreillers comprenant des parties en caoutchouc ne soient pas séchés dans le sèche-linge à tambour.

36. Il convient d'utiliser les produits assouplissants, ou produits similaires, conformément aux instructions relatives aux produits assouplissants.

37. La partie finale d'un cycle de sèche-linge à tambour se produit sans chaleur (cycle de refroidissement) afin de s'assurer que les articles sont soumis à une température garantissant qu'ils ne seront pas endommagés.

38. Retirer des poches tous les objets tels que briquets et allumettes.

39. Important : «  » correspond au programme « coton standard ». Ce programme convient au séchage du linge en coton humide et il est le plus efficace en termes de consommation d'énergie et d'eau pour sécher ce type de linge.

40. Ne pas installer le sèche-linge dans un endroit en contact direct avec les rayons du soleil, pour éviter que les composants plastiques ou en caoutchouc ne s'usent prématurément.

41. Ne pas utiliser de jet d'eau sur l'appareil lors de son nettoyage.

42. Afin d'éviter tout risque d'incendie causé par un séchage excessif, ne pas utiliser l'appareil pour sécher les objets suivants : les coussins, couettes et autres (ce type d'objets accumule la chaleur).

43. Les éléments qui ont été tachés ou imbibés par de l'huile de cuisson ou végétale constituent un risque d'incendie et ne doivent en aucun cas être placés dans le sèche-linge.

44. Si vous avez lavé votre linge avec un détachant, vous devez effectuer un cycle supplémentaire de rinçage avant de charger le linge dans votre sèche-linge.

45. Avertissement : ne jamais interrompre un sèche-linge avant la fin du cycle de séchage à moins que tous les éléments soient alors rapidement retirés et éparpillés de façon à ce que la chaleur se dissipe.

46. Ne pas toucher le linge placé dans le sèche-linge, avant que celui-ci ne soit complètement arrêté.

47. Ne pas laisser des enfants ou des animaux près d'un sèche-linge en fonctionnement.

48. Ne laver que les tissus qui ont été conçus pour être séchés en machine. Suivre les instructions sur les étiquettes de chaque vêtement.

49. Ne pas grimper sur le sèche-linge ou laisser des objets lourds, des appareils chauffants ou encore des

objets avec de l'eau ou ayant des fuites de liquides sur le sèche-linge, afin d'éviter les risques de déformation du plateau avant ou des composants plastiques.

50. Tout objet comme les pièces, épingles, punaises, vis, pierres ou autres matières dures ou effilées peut entraîner des dommages considérables et ne doit pas être placé dans la machine.

51. Après avoir installé l'appareil, vérifiez qu'il n'y ait pas de pression ou d'obstruction sur le cordon d'alimentation ou le tuyau d'évacuation.

52. Ne pas surcharger l'appareil. Voir la section de référence dans cette notice d'utilisation.

53. Les vêtements mouillés dégoulinants ne doivent pas être placés dans le sèche-linge.

54. Les adoucissants ou produits similaires doivent être utilisés comme spécifié dans les instructions de ce sèche-linge.

55. Les filtres doivent être nettoyés après chaque utilisation.

56. Une bonne ventilation est nécessaire au bon fonctionnement du sèche-linge. Son conduit d'évacuation ne doit strictement pas être placé à côté des autres tuyaux de conduit évacuant les matières combustibles (gaz, essence) des autres appareils. Cela entraînerait des risques d'incendie.

57. Le sèche-linge ne doit pas être utilisé si des produits chimiques industriels ont été utilisés pour le lavage.

58. Il ne faut pas laisser les peluches s'accumuler dans le sèche-linge.

59. Les enfants de moins de trois ans doivent être tenus à l'écart de l'appareil à moins d'être constamment surveillés.

En ce qui concerne les informations pour l'installation, la manipulation, l'entretien, le nettoyage et la mise au rebut de l'appareil, référez-vous aux paragraphes ci-après de la notice.

# DESCRIPTION DU PRODUIT

Référence	DV-60Q5I
Alimentation	220-230 V ~ 50 Hz
Volume net	6 kg

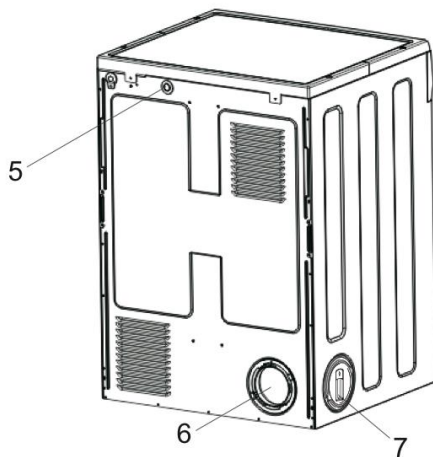
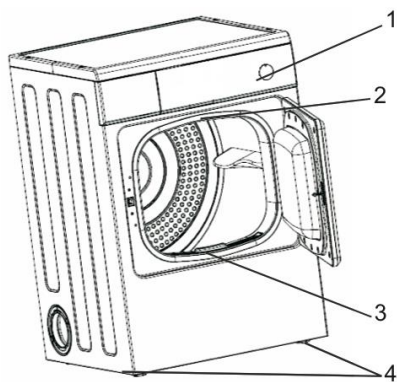

1. Panneau de contrôle
2. Façade
3. Filtre
4. Pieds réglables
5. Bouton de réinitialisation du thermostat
6. Sortie ventilation arrière
7. Couvercle tuyau ventilation

## Panneau de contrôle

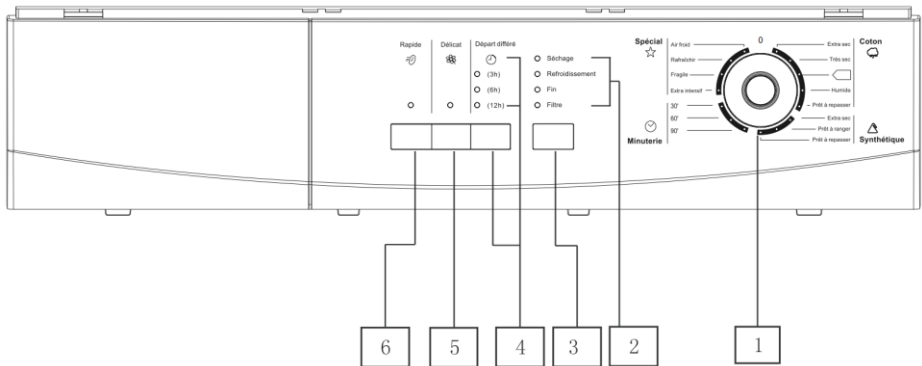

1. Cadran de sélection
2. Indicateurs lumineux séquentiels
  - Séchage
  - Refroidissement
  - Fin
  - Filtre
3. Départ/Pause
4. Départ différé et indicateurs lumineux
5. Délicat
6. Rapide

# INSTALLATION

## Positionnement

- Il est recommandé de positionner l'appareil près de votre machine à laver.
- Durant le séchage, le sèche-linge expulsera une certaine quantité de chaleur, d'air très humide, qui devra être expulsé de la pièce rapidement pour éviter la condensation. Cela se fera naturellement dans une pièce bien ventilée ou près d'une fenêtre ouverte.
- Il est préférable d'évacuer les échappements directement dehors via le tuyau de ventilation fourni avec cet appareil, en l'amenant temporairement près d'une fenêtre ouverte, ou de façon permanente en le fixant à une grille de ventilation, attachée à un mur ou à une fenêtre externe.
- Le sèche-linge doit être installé dans un endroit propre, où la saleté ne s'accumule pas. Assurez-vous qu'il n'y ait pas d'objet ou matière obstruant près des lucarnes d'entrée d'air présentes à l'arrière (par exemple papiers, chiffons, etc.)
- Vous devez placer l'appareil sur une surface solide et plane pour réduire et maintenir au minimum les vibrations et les bruits lorsque le sèche-linge est en fonctionnement.



- L'appareil étant doté de capteurs d'humidité, nous vous déconseillons d'ajouter un kit de condensation afin de ne pas perturber son bon fonctionnement.

Attention !

L'appareil doit être transporté par 2 personnes.

## **Ajustement du niveau**

1. Ajuster le niveau pour éviter les vibrations et bruits. L'appareil doit être placé dans une pièce propre, sans eau, glace ou matériaux combustibles. Pour éviter vibrations et bruits, l'appareil doit être placé sur une surface plate et solide.
2. Si le sèche-linge n'est pas à niveau, vous pouvez effectuer la mise à niveau avec les pieds ajustables avant :
  - Pour abaisser le sèche-linge, tournez les pieds ajustables dans le sens inverse des aiguilles d'une montre jusqu'à ce que l'appareil ne bouge plus.
  - Pour remonter le sèche-linge, tournez les pieds ajustables dans le sens des aiguilles d'une montre jusqu'à ce que l'appareil ne bouge plus.

## Vérifier les coins

- Lorsque vous appuyez sur le bord, le sèche-linge ne devrait pas bouger ou trembler d'avant en arrière (veuillez vérifier des deux côtés). Si le sèche-linge tremble lorsque vous appuyez sur les coins, il faut réajuster les pieds ajustables.
- Ne pas empiler de couettes ou de cordes sur le sol, qui pourraient générer de la chaleur et affecter le fonctionnement du sèche-linge.
- Ne pas retirer les pieds.

## IMPORTANT

L'air chaud émis par le sèche-linge peut atteindre des températures allant jusqu'à 60°C. Cet appareil ne doit donc pas être installé sur des sols qui ne sont pas résistants à des températures élevées. Lors de l'utilisation du sèche-linge, la température de la pièce ne doit pas dépasser +35°C ; au-delà cela pourrait influencer sur les performances de l'appareil.

## Ajustement du tuyau de ventilation

**ATTENTION** : pour simplifier l'installation, il y a un choix possible entre différentes sorties de ventilation : une à l'arrière, l'autre sur le côté gauche. Tenez l'extrémité du tube (A), avec la flèche dirigée en face de la flèche de la sortie d'air de l'appareil. Insérez l'extrémité du tube et

vissez-le dans le sens des aiguilles d'une montre. L'orifice de ventilation non utilisé doit être maintenu scellé avec le couvercle à pression (B) fourni.

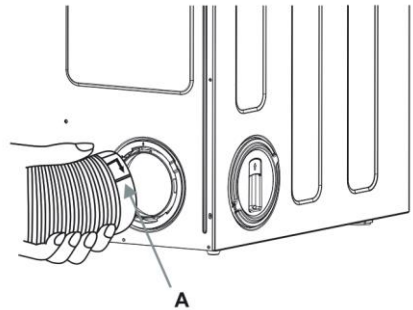
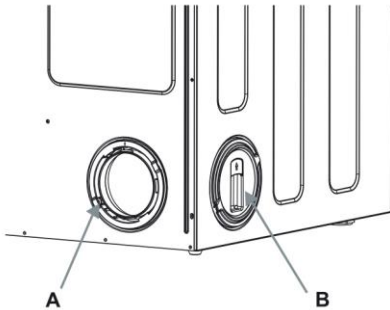

## CONSEIL

Si le tuyau s'avère trop long et que la température est basse, l'humidité peut se condenser dans le tuyau. C'est un phénomène naturel et inévitable.

Pour éviter de laisser cette eau stagner dans le tuyau ou retourner dans le sèche-linge, il est recommandé de percer un petit trou ( $\varnothing$  3 mm) au point le plus bas du tuyau et de placer un petit récipient en dessous (voir image, point C). Une fois connecté au sèche-linge, faire passer le tuyau de ventilation jusqu'au point de sortie désiré, il ne faut pas qu'il y ait plus de deux courbes. Concernant la sortie elle-

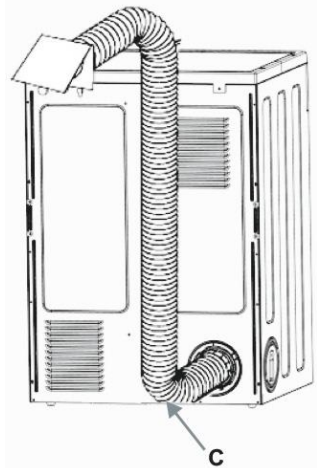

même, si vous avez décidé de fixer le tuyau à une grille murale / de fenêtre, un bon fournisseur d'équipement de construction devrait être à même de vous fournir les matériaux et les conseils d'installation nécessaires.

**ATTENTION** : il est important de ne pas connecter le tuyau de ventilation, par exemple, à une hotte, une cheminée ou un tuyau à gaz conçu pour transporter les émanations d'un appareil de chauffage. Il est à noter qu'afin d'éviter les problèmes de condensation, il est essentiel que le sèche-linge soit branché avec le tuyau flexible pour transporter la vapeur au moins au-delà des appareils de cuisine ; de préférence hors de la cuisine.

Afin d'éviter la surchauffe de l'appareil, il est important que la chaleur expulsée ne soit pas obstruée. Si le sèche-linge est placé près d'appareils de cuisine, assurez-vous que le tuyau de ventilation ne soit pas écrasé. Si le tuyau est partiellement écrasé, l'efficacité de séchage sera diminuée, ce qui entraînera des temps de séchage plus long et une consommation d'énergie plus importante. Si le tuyau est complètement écrasé, le coupe-circuit de sécurité avec lequel l'appareil est équipé se mettra en fonctionnement. L'évacuation de l'air ne doit pas se faire via un conduit / carneau servant à évacuer la fumée provenant de la combustion (gaz, essence) des

autres appareils. Le sèche-linge ne doit être en aucun cas placé derrière ou à côté d'une porte. Le sèche-linge doit être placé le long d'un mur. Lors de l'utilisation du sèche-linge, la température de la pièce ne doit pas être inférieure à 5°C, du fait que cela pourrait influencer sur les performances de l'appareil.

**AVERTISSEMENT : CET APPAREIL DOIT ÊTRE MIS À LA TERRE.**

## **Emboîtement**

### Inversion de la porte

Pour rendre le chargement et le déchargement du linge plus facile, le sens d'ouverture de la porte peut être inversé. Cette opération doit être réalisée par un professionnel qualifié. Veuillez contacter notre service le plus proche. Cette option est facturable.

### Branchement électrique

Toute opération de branchement électrique pour installer cet appareil doit être réalisée par un électricien qualifié ou par une personne compétente.

Cet appareil doit être mis à la terre. En cas de coupure de courant ou de dommages, la mise à la terre fournit une résistance qui permet de réduire le risque d'électrocution. Le câble d'alimentation est équipé d'une

fiche de mise à la terre et d'un câble d'alimentation avec une prise. La fiche secteur doit être branchée dans une prise murale appropriée, installée et mise à la terre en accord avec tous les codes et règles locaux.

Le fabricant décline toute responsabilité en cas de non-respect des mesures de sécurité.

Avant d'allumer l'appareil, assurez-vous que la tension de l'alimentation électrique soit la même que celle indiquée sur la plaque signalétique de l'appareil.

Si la prise doit être remplacée pour quelque raison que ce soit, faites comme décrit ci-dessous :

Les fils des prises d'alimentations sont colorés en respect du code suivant :

- Vert et Jaune - Terre
- Bleu - Neutre
- Marron ou noir - Phase

Les fils colorés en vert et jaune doivent être connectés au terminal :

- marqué du symbole «  »
- symbole de terre.
- coloré en vert et jaune.

Toute opération électrique pour installer cet appareil doit être réalisée par un électricien qualifié ou une personne compétente.

## **Première utilisation**

Assurez-vous que les raccordements électriques sont conformes au guide d'installation.

- Retirez tout autre matériel qui se trouverait à l'intérieur du tambour.
- Avant d'utiliser le sèche-linge pour la première fois, il est conseillé d'y faire sécher quelques chiffons humides pendant 30 minutes afin d'éliminer toute trace de poussière pouvant se trouver dans le tambour à linge.

# UTILISATION

## Utilisation quotidienne

### Remplir l'appareil

- Ouvrez la porte (voir image).
- Placez un à un votre linge dans le tambour, afin de le disperser le plus possible.
- Fermez la porte. Veuillez vérifier que le linge ne soit pas coincé entre la porte et le filtre.

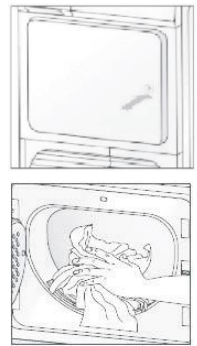

### Choisir le programme requis

Tournez le cadran sélecteur de programme sur le programme requis. L'indicateur lumineux Démarrer/ Pause commence à clignoter. Le programme s'éteindra si vous n'avez pressé aucune touche dans les 10 minutes.

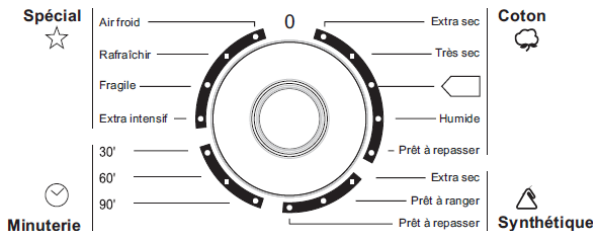

Le cadran de sélection :

- Coton
- Synthétique
- Minuterie
- Spécial

## IMPORTANT

«  » correspond au programme coton standard et convient au séchage du linge normalement humide. Il est le plus efficace en termes de consommation d'énergie pour le séchage de textiles en coton normalement humides.

### Séchage automatique contrôlé

Vous pouvez choisir différents programmes selon le type de vêtement. L'appareil détecte automatiquement l'humidité dans le tambour et ajuste le temps de séchage pour un séchage optimal. Il vous suffit juste de sélectionner le programme correspondant au tissu. Ce système de séchage est parfaitement adapté pour les fonctions suivantes : « Coton », « Synthétique », « Intensif », « Fragile ».



### Temps de séchage contrôlé

Peut être utilisé pour arrêter un programme de séchage. Sélectionnez un programme de 60 ou 90 minutes pour des vêtements en coton ou 30 minutes pour des vêtements synthétiques. Pour arrêter le programme en cours, appuyez sur le bouton « Départ/Pause ». Attendez la fin du cycle anti-froissage pour enlever les vêtements après le processus complet de séchage. Appuyez sur le bouton « Marche/Arrêt » pour éteindre le sèche-linge avant de retirer le linge.

### Options de programmation

Selon le programme, différentes fonctions peuvent être combinées. Elles doivent être sélectionnées après avoir choisi le programme souhaité et avant de relâcher le bouton « Départ/Pause ». Lorsque ces boutons sont pressés, les indicateurs lumineux correspondants s'allument. Lorsqu'ils sont pressés à nouveau, les indicateurs s'éteignent.

### Sélection Rapide

Cette option peut être choisie dans les programmes suivants : « Extra sec », « Très sec », «  ». En relâchant cette touche, le temps de séchage sera réduit de 3-5 minutes. L'indicateur lumineux correspondant s'allumera. Cette fonction ne peut pas être choisie avec l'option « délicat ».

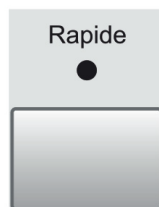

### Sélection Délicat

Cette option peut être sélectionnée dans les sections suivantes : « Coton », « Synthétique ». Pressez cette touche pour effectuer le séchage à une température plus basse pour les éléments délicats. L'indicateur lumineux correspondant s'allume. Cette option peut également être utilisée pour le séchage à durée contrôlée.

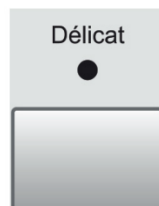

### Sélection Départ différé

Cette touche vous permet de retarder le démarrage de votre programme, cela jusqu'à 12 heures au plus. Cette option doit être choisie après avoir sélectionné le programme et avant de presser la touche « Départ/Pause » pour démarrer le programme. Le programme peut être décalé de 3h, 6h ou 12h.



L'option peut être choisie avant ou après avoir sélectionné un programme optionnel (rapide, délicat). Ce compte à rebours démarre après avoir pressé la touche « Départ/Pause » et l'indicateur lumineux correspondant s'allume. Si vous avez sélectionné un temps différé (3/6/12) par l'intermédiaire de la touche correspondante, le voyant l'indique. Le compte à rebours est calculé automatiquement lorsque vous appuyez sur la touche « Départ/Pause ». L'appareil commence alors le processus de départ différé.

Si vous :

- appuyez à nouveau sur « Départ/Pause », l'appareil ne se mettra pas en pause et commencera le décompte.
- tournez le bouton de rotation sur « 0 », le programme sera annulé.
- souhaitez modifier le programme, vous devez tourner le bouton sur « 0 », et effectuer à nouveau la sélection de programme.

### Sélection Départ/Pause

Pressez cette touche pour démarrer le sèche-linge après avoir sélectionné le programme et les options.

Si la porte de l'appareil est ouverte alors que le programme est en cours, il faut de nouveau appuyer sur ce bouton après avoir fermé la porte afin de redémarrer le programme depuis le point de son interruption.

Dans ce genre de situation, l'indicateur lumineux « Départ/Pause » clignote pour vous rappeler que le bouton de démarrage doit être pressé de nouveau.

### Réinitialisation du thermostat

Pendant qu'un programme est en cours, si le système chauffant s'arrête de fonctionner, le thermostat peut être en cause. Tournez le cadran sélecteur de programme sur le programme « air froid » et appuyez sur le bouton « Départ/Pause ». Une vingtaine de minutes plus tard, appuyez sur le bouton de réinitialisation du thermostat. Si le système chauffant s'arrête de fonctionner trop souvent, contactez votre revendeur ou faites intervenir un professionnel.

Réinitialisation du thermostat

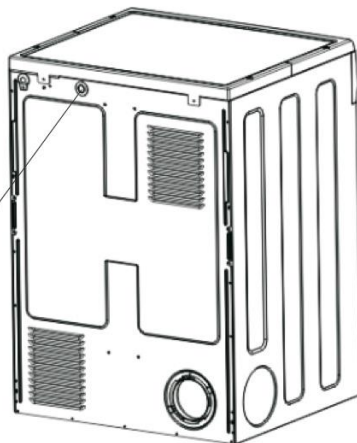

## **Indicateurs lumineux**

### Indicateur « Séchage »

Cet indicateur s'allume lorsque le cycle de séchage est en cours. À la fin du cycle de séchage, il y a un cycle de refroidissement de 10 minutes qui permet de refroidir le linge.

### Indicateur « Refroidissement »

Cet indicateur lumineux s'allume lorsque le cycle de refroidissement est en cours. À la fin du cycle de séchage, il y a un cycle de refroidissement de 10 minutes qui permet de refroidir le linge.

### Indicateur « Fin »

Cet indicateur s'allume à la fin du cycle de refroidissement, durant la phase de défouillage, qui a une action anti-froissage.

### Indicateur « Filtre »

Cet indicateur s'allume après chaque chargement, et vous rappelle de nettoyer le filtre, et ainsi assurer une meilleure performance de l'appareil. Si vous ne nettoyez pas le filtre après plusieurs utilisations, l'efficacité de séchage sera moindre.

### À la fin du programme

- Tous les programmes de séchage terminent avec une phase de refroidissement de 5 à 10 minutes. Un signal sonore est émis à la fin de tous les programmes de séchage.
- Pendant la phase de refroidissement, le témoin « Refroidissement » est allumé.
- Si le linge n'est pas retiré 10 minutes après la fin de la phase de refroidissement, le sèche-linge exécutera une phase de défoulage anti-froissage (durée : 30 minutes maximum).
- L'écran affichera « 0 » et les témoins lumineux « Filtre » et « Fin » s'allumeront (lorsque le témoin lumineux « Filtre » est allumé, cela veut dire qu'il faut nettoyer le filtre). À la fin de la phase de défoulage anti-froissage, le témoin lumineux « Filtre » restera allumé. À tout moment, vous pourrez arrêter la phase de refroidissement ou la phase de défoulage en ouvrant la porte. Lorsque vous tournez le cadran de sélection sur « 0 », tous les indicateurs lumineux s'éteindront.

### Après chaque utilisation

Nettoyer le filtre. Voir le paragraphe « Nettoyage du filtre ».

### **IMPORTANT**

Si le programme de séchage doit être arrêté avant son terme, nous vous recommandons de placer le sélecteur de programmes sur position « Air froid » et d'attendre jusqu'à la fin de la phase de refroidissement avant de retirer le linge. Cela évitera une concentration de chaleur trop importante dans l'appareil. Pour faire cela, il faut d'abord tourner le cadran sur « 0 » puis sur « Air froid » puis appuyer sur la touche « Démarrer ».

### Modification du programme

Pour changer un programme qui est en cours, il faut d'abord l'annuler en tournant le cadran de sélection sur « 0 ». Choisir le nouveau programme et presser la touche « Démarrer ».

# CONSEILS DE SÉCHAGE

## Avant de charger le linge

Ne jamais passer au sèche-linge ce qui suit : les éléments particulièrement délicats comme les rideaux maillés, en laine, en soie, en tissu avec des garnitures en métal, en nylon serré, les pièces encombrantes comme les anoraks, les couvertures, les duvets, les sacs de couchages ou tout autre élément contenant de la mousse de caoutchouc ou matières similaires.

Il faut toujours suivre les instructions sur les étiquettes des vêtements :



Peut être passé au sèche-linge



Séchage normal (haute température)



Séchage délicat (basse température)



Ne pas passer au sèche-linge

- Fermez les taies d'oreillers et couvertures à fermeture afin d'éviter que de petits éléments de linge ne se retrouvent emmêlés avec. Fermez les boutons pression, fermetures Éclair, crochets, lacets ou ficelle de tabliers. Triez le linge en fonction du type et du degré de séchage requis.
- Ne pas sécher exagérément le linge, cela évitera la formation de faux plis et économisera de l'énergie.
- Évitez de sécher les vêtements de couleurs sombres avec les éléments de couleur claire et pelucheux comme les serviettes, pour éviter de mettre des peluches.
- Le linge doit être essoré consciencieusement avant d'être passé au sèche-linge. Il faut également brièvement essorer les éléments d'entretien facile avant de les sécher.
- Les articles tissés peuvent rétrécir un peu durant le séchage. Veuillez ne pas sécher excessivement les articles de ce genre. Il est recommandé de

prendre en compte une marge de rétrécissement durant le choix d'achats de nouveaux vêtements.

- Vous pouvez également placer des vêtements amidonnés dans votre sèche-linge. Cependant, pour obtenir l'effet amidonné désiré, choisir le programme « Repassage ». Pour retirer les résidus d'amidon, nettoyez l'intérieur du tambour après le séchage avec un chiffon humide puis le frotter au sec.
- Pour éviter les charges statiques une fois le séchage terminé, utilisez soit un adoucissant lorsque vous lavez du linge, ou un conditionneur de tissu spécialement conçu pour sèche-linge.
- Retirez le linge lorsque le sèche-linge a accompli le séchage.
- Si certains éléments sont toujours humides après le séchage, configurez une durée post-séchage brève, mais d'au moins 30 minutes. Cela sera nécessaire, en particulier pour les éléments à couches multiples (par exemple les cols, les poches, etc.).

**Assurez-vous qu'aucun objet en métal ne soit laissé dans le linge (par exemple, les pinces à cheveux, les épingles, les broches)**

- Boutonnez les taies, fermez les fermetures à glissière, crochets et boutons-pression. Attachez les ceintures ou les longs rubans.
- Pour éviter que le linge ne s'emmêle : fermez les fermetures à glissière, boutonnez les draps de duvet et attachez les rubans lâches (par exemple, pour les tabliers).
- Retournez les éléments à tissus double couche (par exemple pour un anorak en coton molletonné, la couche en coton doit être à l'extérieur). Ces tissus sècheront alors mieux.

### **Charges maximales**

Les charges recommandées sont indiquées sur les chartes de programme.

Règles générales :

- Coton, lin : le tambour est complètement rempli, mais pas trop étroitement.
- Synthétique : le tambour ne peut au maximum être rempli qu'à la moitié.
- Lainage et tissus délicats : le tambour ne peut au maximum être rempli qu'à la moitié.

Essayez de charger au maximum des capacités de l'appareil selon ces règles générales, car les petites charges ne sont pas économiques. Pour les vêtements qui froissent facilement, réduisez la quantité de vêtements.

### **Poids du linge**

Ces poids sont donnés à titre indicatif :

<b>Linge</b>	<b>Poids</b>
Peignoir de bain	1600 g
Serviette de table	130 g
Housse de couette	930 g
Draps	665 g
Taie d'oreiller	266 g
Nappe	330 g
Serviette de bain	265 g
Chemise de nuit	265 g
Sous-vêtements	130 g
Chemise de travail	800 g
Chemisier	265 g
Pyjama	130 g
Blouse	665 g
Chiffon	130 g

## PROGRAMMES DE SÉCHAGE

Section	Type	Charge max.	Description du programme	Temps du programme (min.)
Coton	Extra sec	6 kg	Peignoirs de bain, jeans, vêtements de travail, etc.	150-170
	Sec	6 kg	Peignoirs de bain, jeans, vêtements de travail, etc.	140-160
		6 kg	Chemises, t-shirts, pantalon en coton, etc.	130-150
	Humide	6 kg	Lainages, les chemises en coton.	110-130
	Prêt à repasser	6 kg	Couvertures, linge de lit, linge de table, linge amidonné.	105-125
Synthétique	Extra sec	3 kg	Couvertures, nappes et textiles synthétiques.	65-80
	Prêt à ranger		Textiles synthétiques.	55-70
	Prêt à repasser		Lainages, chemises.	45-60
Minuterie	30'	6 kg	Tissus multicouches, serviettes de bain, torchons de vaisselle.	30
	60'			60
	90'			90
Spécial	Intensif	3 kg	Textiles épais.	115-135
	Fragile	1,5 kg	Vêtements fragiles (soie).	-
	Rafraîchir	3 kg	Pour rafraîchir les textiles.	60-80
	Air froid	2 kg	Pour rafraîchir doucement les textiles.	-



## ENTRETIEN ET NETTOYAGE

Vous devez débrancher l'appareil, avant de pouvoir effectuer tout travail de nettoyage ou d'entretien.

### **Nettoyage extérieur**

Utilisez du savon et de l'eau, puis séchez consciencieusement.

Important : ne pas utiliser d'alcool à brûler, de diluants ou de produits similaires.

### **Nettoyage de la porte**

Nettoyez périodiquement la partie interne de la porte et retirez toutes les peluches. Un nettoyage précis assure un séchage correct.

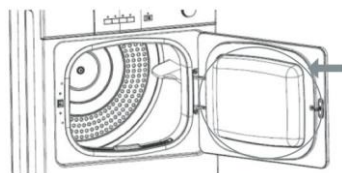

### **Nettoyage du filtre**

Votre sèche-linge ne fonctionnera correctement que si le filtre est propre.

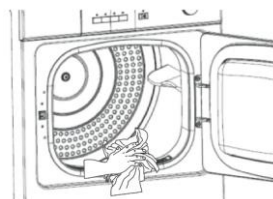

Ce filtre collecte toutes les peluches qui s'accumulent durant le séchage et doit par conséquent être nettoyé à la fin de chaque

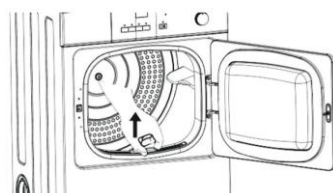

programme, avant de retirer le linge, avec un chiffon humide. Le filtre doit être retiré pour le nettoyage (voir image).

**AVERTISSEMENT** : ne pas utiliser l'appareil sans filtre.

# PANNES ET SOLUTIONS

Certains problèmes sont dus à un manque d'entretien ou de supervision simple, pouvant être facilement résolus sans avoir à appeler un réparateur. Avant de contacter votre service après-vente, veuillez parcourir la liste de vérifications ci-dessous.

Durant le fonctionnement de cet appareil, il est possible que l'indicateur lumineux « Départ/Pause » clignote pour indiquer que l'appareil ne fonctionne pas. Une fois que le problème a été éliminé, pressez la touche « Départ/Pause » pour redémarrer le programme. Si après toutes ces vérifications, le problème persiste, veuillez contacter votre service après-vente local.

Dysfonctionnement	Causes	Solutions
Le sèche-linge ne fonctionne pas.	<ul style="list-style-type: none"><li>• La prise d'alimentation n'est pas branchée.</li><li>• La porte de chargement est ouverte.</li><li>• Avez-vous pressé la touche « Départ/Pause » ?</li></ul>	<ul style="list-style-type: none"><li>• Brancher le courant.</li><li>• Fermer la porte de chargement.</li><li>• Presser la touche « Départ/Pause » à nouveau.</li></ul>
Les résultats de séchage ne sont pas satisfaisants.	<ul style="list-style-type: none"><li>• Le mauvais programme a été choisi.</li><li>• Le filtre est obstrué.</li><li>• Le volume du linge est incorrect.</li><li>• Il y a des dépôts de sédiment sur le capteur d'humidité.</li></ul>	<ul style="list-style-type: none"><li>• Choisir un programme différent au prochain séchage (voir la section « Programmes de séchage »).</li><li>• Nettoyer le filtre à peluches.</li><li>• Respecter le volume de chargement recommandé.</li><li>• L'utilisation de kit de condensation est déconseillée.</li><li>• Nettoyer le capteur d'humidité.</li></ul>

<p>Le cycle de séchage s'arrête rapidement après le départ du programme. L'indicateur « Fin » s'allume.</p>	<ul style="list-style-type: none"> <li>• Pas assez de linge chargé ou le linge chargé est trop sec pour le programme choisi.</li> </ul>	<ul style="list-style-type: none"> <li>• Choisir un niveau de séchage adapté (par exemple « Extra sec » au lieu de « Très sec »).</li> </ul>
<p>Le cycle de séchage dure un temps anormalement long.</p>	<ul style="list-style-type: none"> <li>• Le volume chargé est trop important.</li> </ul>	<ul style="list-style-type: none"> <li>• Réduire le volume chargé.</li> </ul>

Si vous n'êtes pas en mesure d'identifier ou de résoudre un problème, contactez le service après-vente. Avant d'appeler, prenez note : du modèle, du numéro de série et de la date d'achat de votre appareil. Le service après-vente aura besoin de ces informations.

**IMPORTANT** : si vous souhaitez faire appel à un technicien pour résoudre l'un des problèmes cités dans la liste ci-dessus ou pour une réparation ayant pour origine une mauvaise utilisation, son intervention vous sera facturée même si l'appareil se trouve encore sous garantie.

# CARACTÉRISTIQUES TECHNIQUES

MARQUE	California
RÉFÉRENCE	DV-60Q5I
CAPACITÉ NOMINALE DE COTON POUR LE PROGRAMME COTON STANDARD EN CHARGE PLEINE (kg)	6
TYPE D'APPAREIL	à évacuation d'air
CLASSE D'EFFICACITÉ ÉNERGÉTIQUE	C
CONSOMMATION D'ÉNERGIE ANNUELLE PONDÉRÉE (kWh/an), sur la base de 160 cycles de séchage pour le programme « coton standard » à pleine charge, à demi-charge et de la consommation des modes à faible puissance. La consommation réelle d'énergie dépend des conditions d'utilisation de l'appareil.	437
SÈCHE-LINGE À TAMBOUR AUTOMATIQUE	Oui
CONSOMMATION D'ÉNERGIE À PLEINE CHARGE (kWh), pour le programme « coton standard ».	3,65
CONSOMMATION D'ÉNERGIE À DEMI-CHARGE (kWh), pour le programme « coton standard ».	2,02
CONSOMMATION D'ÉLECTRICITÉ EN MODE « ARRÊT » (W), pour le programme « coton standard » À pleine charge.	0
CONSOMMATION D'ÉLECTRICITÉ EN MODE « VEILLE » (W), pour le programme « coton standard » À pleine charge.	0,36
DURÉE PONDÉRÉE DU PROGRAMME POUR LE PROGRAMME « COTON STANDARD » À PLEINE CHARGE ET À DEMI-CHARGE (Min.)	96
DURÉE DU PROGRAMME « COTON STANDARD » À PLEINE CHARGE (Min.)	123
DURÉE DU PROGRAMME « COTON STANDARD » À DEMI-CHARGE (Min.)	75
NIVEAU SONORE (dB)	68
ENCASTRABLE	Non
Le « programme coton standard » à pleine charge et à demi-charge est le cycle de séchage standard auquel se rapportent les informations qui figurent sur l'étiquette et sur la fiche. Ce programme convient pour le séchage de textiles en coton normalement humides et constitue le programme le plus efficace en termes de consommation d'énergie pour le coton.	

**Remarque :**

1. La consommation d'énergie « 437 » kWh par an est basée sur 160 cycles de séchage des programmes coton en charge totale et partielle, la consommation par cycle dépendra de la façon dont l'appareil est utilisé.
2. Il est dangereux d'altérer les spécifications au d'essayer de modifier ce produit de quelque façon que ce soit.
3. Une attention particulière doit être accordée pour s'assurer que l'appareil ne soit pas posé sur un câble d'alimentation électrique.
4. Tout travail électrique requis pour l'installation de l'appareil doit être effectué par un électricien qualifié ou par une personne compétente.

**IMPORTANT :** l'appareil ne doit pas être encastré.



- Déballage

Tous les éléments d'emballage doivent être retirés avant tout usage de l'appareil.

- Vérifier les accessoires

Ouvrez le sac des accessoires et vérifiez les accessoires.

Si l'appareil doit être déplacé, il doit être transporté verticalement.

Accessoires	Nom	Quantité
	Tuyau de drainage	1
	Guide d'utilisation	1

# PROTECTION DE L'ENVIRONNEMENT

## PROTECTION DE L'ENVIRONNEMENT - DIRECTIVE 2012/19/EU

Afin de préserver notre environnement et notre santé, l'élimination en fin de vie des appareils électriques et électroniques doit se faire selon des règles bien précises et nécessite l'implication de chacun, qu'il soit fournisseur ou utilisateur. C'est pour cette raison que votre appareil, tel que le signale le symbole apposé sur sa plaque signalétique ou sur l'emballage, ne doit en aucun cas être jeté dans une poubelle publique ou privée destinée aux ordures ménagères.

L'utilisateur a le droit de déposer l'appareil dans des lieux publics de collecte procédant à un tri sélectif des déchets pour être soit recyclé, soit réutilisé pour d'autres applications conformément à la directive.



### Mise au rebut

Rendez l'appareil inutilisable immédiatement. Débranchez la prise d'alimentation et coupez le câble électrique. Retirez ou détruisez les fermetures à bascule ou à ressort avant de vous débarrasser de l'appareil. Ceci permet d'éviter aux enfants de s'enfermer dans l'appareil et de mettre ainsi leur vie en danger. Informez-vous auprès des services de votre commune sur les endroits autorisés pour la mise au rebut de l'appareil.

**Importé par WESDER SAS**  
**67 bis, rue de Seine**  
**94140 Alfortville**  
**France**

**Cette notice est aussi disponible sur le site suivant**

**<http://notices.wesder.net>**

**© Copyright WESDER SAS France**

**Droits de reproduction réservés**

# SCHÉMA ÉLECTRIQUE

