

home



CLV526W-11



Mini Lave-vaisselle

Notice d'utilisation

Merci d'avoir choisi la qualité Carrefour. Ce produit a été élaboré avec soin par une équipe d'experts et selon la réglementation en vigueur. Pour plus de confort dans l'utilisation de votre nouvel appareil, nous vous recommandons de lire attentivement cette notice et de la conserver.

TABLES DES MATIERES

CONSEILS DE SECURITE.....	2
CONTENU DE L'EMBALLAGE.....	4
CARATERISTIQUES.....	5
SPÉCIFICATIONS TECHNIQUES.....	5
Attention!.....	6
Système de filtrage.....	9
Mettre le détergent.....	15
Chargement du lave-vaisselle.....	17
Recommandation.....	18
Entretien du lave-vaisselle.....	22
GUIDE DE DÉPANNAGE.....	23
DENI DE RESPONSABILITE.....	26
MARQUES COMMERCIALES.....	26
MISE AU REBUT DU PRODUIT.....	26

CONSEILS DE SECURITE

ATTENTION !

Lorsque vous utilisez votre lave-vaisselle, suivez les consignes de sécurité élémentaires, y compris:



CONSIGNES DE MISE A LA TERRE

- Cet appareil doit être mis à la terre. En cas de dysfonctionnement ou de panne, la mise à la terre réduit le risque de choc électrique en offrant au courant électrique un passage de moindre résistance.

- Cet appareil est pourvu d'un conducteur de terre et d'une fiche de terre. La fiche doit être impérativement connectée à une prise comportant une terre de protection, conformément aux règlements et normes nationales en vigueur.

⚠ AVERTISSEMENT !

- Un mauvais branchement de l'équipement de conducteur de terre peut provoquer un risque de choc électrique.

- Si vous n'êtes pas certain que la prise est correctement mise à la terre, consultez un électricien ou un technicien d'entretien. Ne changez pas la fiche fournie avec l'appareil. Si elle ne peut pas être insérée dans la prise, faites installer une prise adéquate par un électricien qualifié.









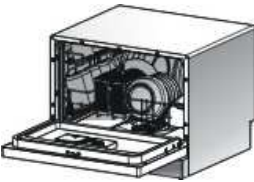

ATTENTION!

- Cet appareil n'est pas conçu pour être utilisé par des personnes aux capacités physiques, mentales, sensorielles réduites, ou manquant d'expérience et de connaissances (y compris les enfants), sauf si une personne responsable de leur sécurité les surveille afin d'éviter qu'ils ne jouent avec l'appareil.
- Les enfants doivent rester sous surveillance afin de garantir qu'ils ne jouent pas avec l'appareil.
- Cet appareil est conçu pour une utilisation exclusivement domestique.
- Ne tirez pas sur le fil pour débrancher l'appareil, tirez toujours sur la prise mâle.
- Ne pas utiliser en extérieur.
- Pour des raisons de sécurité, ne laissez jamais l'appareil sans surveillance pendant qu'il fonctionne.
- L'appareil doit être placé sur une table ou sur une surface plane.
- Si le câble d'alimentation est endommagé, il doit être remplacé par le fabricant, son service après vente ou une personne de qualification similaire afin d'éviter un danger.
- Evitez de malmener la porte ou les paniers du lave-vaisselle, de vous asseoir ou de vous appuyer dessus.
- Ne touchez pas les commandes de chauffage pendant ou juste après l'utilisation de l'appareil.
(Cette consigne ne vaut que pour les machines munies d'une signalisation visuelle de chauffage.)
- N'utilisez votre lave-vaisselle qu'une fois tous les panneaux externes bien en place. Lorsque le lave-vaisselle est en marche, ouvrez la porte avec précaution, de l'eau risque de gicler.
- Ne posez pas d'objets lourds sur la porte lorsqu'elle est ouverte, l'appareil pourrait basculer vers l'avant.
- Lorsque vous chargez le lave-vaisselle d'articles à laver:
Repérez les articles coupants et assurez-vous qu'ils ne risquent pas d'abîmer l'étanchéité de la porte.
- Attention: Les couteaux et autres articles à bouts pointus doivent être placés dans le panier la pointe vers le bas ou à l'horizontale.

- Lorsque vous utilisez votre lave-vaisselle, évitez que les articles en plastique ne touchent les éléments de chauffage (cette consigne ne vaut que pour les machines munies d'une signalisation visuelle de chauffage).
- Une fois que le cycle de lavage est terminé, vérifiez que le distributeur de détergent est vide.
- Ne lavez pas les articles en plastique, à moins qu'ils ne portent la mention "va au lave-vaisselle", ou toute autre mention équivalente. Si les articles en plastique ne portent pas de mention particulière, reportez-vous aux recommandations du fabricant.
- N'utilisez que des détergents et des produits de rinçage conçus pour les lave-vaisselle automatiques.
- Pour votre lave-vaisselle, n'utilisez ni savon, ni lessive pour laver le linge en machine ou à la main. Conservez tous ces produits hors de portée des enfants.
- Maintenez les enfants à l'écart des détergents et des produits de rinçage. Maintenez les enfants à l'écart de la porte du lave-vaisselle, car du détergent peut rester à l'intérieur de l'appareil.
- Ne laissez pas la porte ouverte, vous risqueriez de trébucher.
- Les détergents pour lave-vaisselle sont fortement alcalins, les avaler peut donc être très dangereux. Evitez tout contact avec la peau ou avec les yeux, et maintenez les enfants à distance du lave-vaisselle, lorsque la porte de celui-ci est ouverte.
- Utilisez un tuyau neuf pour brancher l'appareil à l'alimentation en eau. Les vieux tuyaux ne doivent pas être réutilisés.
- L'appareil a une capacité de 6 couverts maximum.
- Lorsque vous désinstallez ou jetez un vieux lave-vaisselle, enlevez le clapet du compartiment de lavage.
- Veuillez jeter les emballages proprement.
- Toute utilisation autre que celle pour laquelle le lave-vaisselle a été conçu est fortement déconseillée.
- Au cours de l'installation de l'appareil, l'alimentation électrique ne doit pas être tordue ou aplatie de manière excessive ou dangereuse. Ne trafiquez pas les commandes.
- La pression maximale de l'alimentation en eau autorisée est de 1 MPa.
- La pression minimale de l'alimentation en eau autorisée est de 0.04 MPa.

CONTENU DE L'EMBALLAGE

 lave-vaisselle X 1	 tuyau d'arrivée d'eau X 1	 Crochet tuyau d'évacuation X 1	 tuyau d'évacuation X 1	 verre doseur X 1
 cuillère doseuse X 1	 entonnoir pour le sel X 1	 panier à couverts X 1	 serre-joint X 1	Notice d'utilisation X 1

Elimination des produits d'emballage

Veillez jeter les produits d'emballage proprement. Tous les produits d'emballage peuvent être recyclés.

Les pièces en plastique sont dotées des abréviations internationales suivantes :

PE – pour polyéthylène (ex.: un matériau d'emballage)

PS – pour polystyrène (ex.: un matériau de rembourrage)

POM – pour polyoxyméthylène (ex.: des pinces en plastique)

PP – pour polypropylène (ex.: l'entonnoir pour le sel)

ABS – pour acrylonitrile butadiène styrène (ex.: le panneau de commande)

⚠ ATTENTION!

- Les produits d'emballage peuvent être dangereux pour les enfants.
- Pour vous débarrasser des produits d'emballage et de l'appareil, veuillez vous rendre dans un centre de recyclage.
- L'emballage en carton est fabriqué à partir de papier recyclé et doit donc être jeté dans une poubelle de recyclage du papier.
- En faisant en sorte que ce produit soit jeté proprement, vous aidez à prévenir les nuisances potentielles qu'un mauvais recyclage pourrait provoquer sur l'environnement et sur la santé humaine.
- Pour plus d'informations concernant le recyclage de ce produit, veuillez contacter votre municipalité et votre service de collecte des ordures ménagères.

MISE AU REBUT: Ne jetez pas cet appareil dans les bennes à ordures ordinaires. Ce type de déchet nécessite une collecte spécifique.

CARATERISTIQUES

Vue frontale

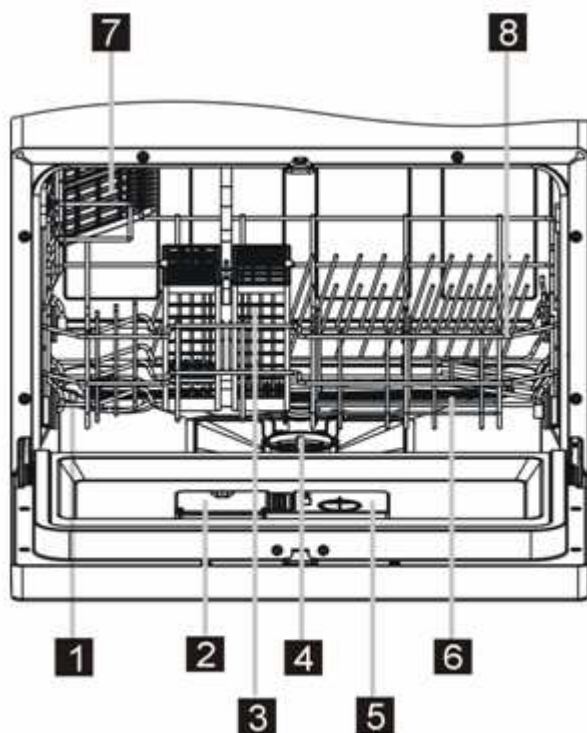

Vue arrière

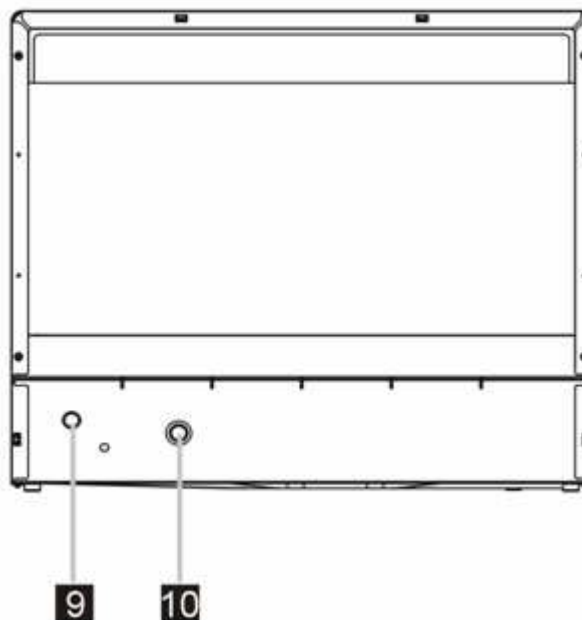

- | | | |
|------------------------------|---------------------------------------|---|
| 1) Compartiment à sel | 5) Distributeur de produit de rinçage | 9) Connecteur du tuyau d'évacuation de l'eau |
| 2) Distributeur de détergent | 6) Bras gicleurs | 10) Connecteur du tuyau d'alimentation en eau |
| 3) Panier à couverts | 7) Egouttoir à ustensiles | |
| 4) Filtre combine | 8) Panier | |

SPÉCIFICATIONS TECHNIQUES

Tension nominale	220-240V~ 50Hz
Puissance nominale	1224-1336W
Classe de protection	I
Pression hydraulique	0.04-1.0MPa
Source d'eau chaude	Max 60°C
Capacité	6 couverts
Protection contre les égouttements	IP21
Dimensions	500mm(profondeur) x 550mm (largeur) x 438mm(hauteur)
Bruit dB(A)	52

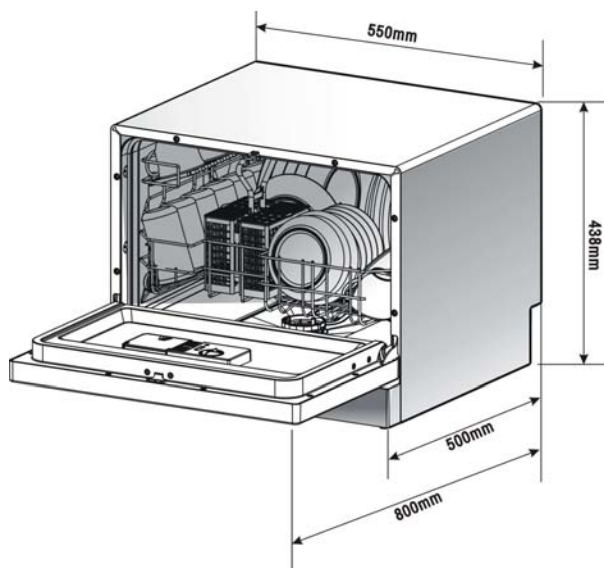

INSTALLATION ET ENTRETIEN

⚠ Attention!

L'installation des tuyaux et des équipements électriques doit être réalisée par des professionnels.

⚠ Attention!



Risque de choc électrique. Débranchez l'électricité avant d'installer le lave-vaisselle. Tout manquement à cette consigne peut provoquer un choc électrique ou la mort.

Préparatifs d'installation

Le lave-vaisselle doit être placé à proximité des tuyaux existants d'alimentation et d'évacuation en eau, mais aussi d'un cordon d'alimentation électrique. Afin de faciliter le branchement des tuyaux d'évacuation sur le lave-vaisselle, choisissez d'installer l'appareil sur un côté du placard situé sous l'évier.

Placement de l'appareil

Placez l'appareil où vous le souhaitez. L'arrière de l'appareil doit reposer contre le mur du fond, et les côtés doivent reposer contre les placards ou les murs latéraux. Le lave-vaisselle est équipé d'une alimentation en eau et de tuyaux d'évacuation. Pour une installation optimale, ces derniers doivent être placés sur les côtés gauche ou droit.

A propos de l'alimentation électrique

⚠ ATTENTION!

Pour votre sécurité:

- N'UTILISEZ PAS DE RALLONGE OU D'ADAPTATEUR AVEC CET APPAREIL.
- NE COUPEZ OU NE RETIREZ LA PRISE DE TERRE DU CABLE D'ALIMENTATION SOUS AUCUN PRETEXE.

Normes électriques

Veuillez vérifier la tension nominale sur la plaque signalétique de l'appareil et brancher le lave-vaisselle à une alimentation électrique adéquate. Utilisez le fusible 10 A, le fusible temporisé ou le disjoncteur requis, et réservez un circuit dédié à l'utilisation de cet appareil.

Branchements électriques

⚠ CET APPAREIL DOIT ETRE MIS A LA TERRE AVANT UTILISATION

Assurez-vous que le voltage et la fréquence de l'alimentation électrique correspondent à ceux de la plaque signalétique de l'appareil. Branchez la fiche dans une prise de terre uniquement. Si la prise électrique sur laquelle l'appareil doit être branché n'est pas adaptée à la fiche, remplacez la prise, plutôt que d'utiliser un adaptateur ou autre, ce qui pourrait provoquer une surchauffe et des brûlures.

Instructions de mise à la terre

Cet appareil doit être mis à la terre. En cas de dysfonctionnement ou de panne, la mise à la terre réduit le risque de choc électrique en offrant au courant électrique un passage de moindre résistance. Cet appareil est muni d'un cordon électrique comportant un conducteur de terre et une prise de mise à la terre. La fiche doit être branchée dans une prise adéquate et mise à la terre, conformément à tous les codes et règlements locaux.

⚠ ATTENTION!

- Un mauvais raccordement de l'appareil au conducteur de terre peut causer un choc électrique.
- En cas de doute, faites vérifier l'installation de mise à la terre par un électricien ou un technicien qualifié.
- Ne modifiez pas la fiche de branchement fournie avec l'appareil. Si la fiche ne correspond pas à la configuration de la prise de courant, demandez à un électricien qualifié d'installer une prise de courant adéquate.

Branchement à la source d'eau

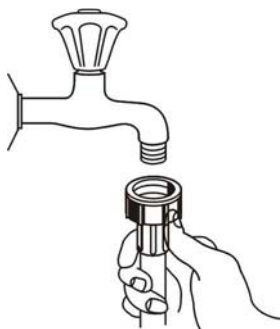

Branchement à une source d'eau froide

Branchez le tuyau d'alimentation en eau à un embout fileté de 7.6/10.2 cm et assurez-vous qu'il est bien fixé. Si les tuyaux d'alimentation en eau sont neufs, ou n'ont pas été utilisés pendant un bon moment, laissez l'eau couler jusqu'à ce qu'elle soit claire et débarrassée des impuretés. Sans cette précaution, l'alimentation en eau peut se bloquer et endommager l'appareil.

Branchement à une source d'eau chaude

L'alimentation en eau de l'appareil peut également être branchée à la source d'eau chaude de votre domicile (système centralisé, chauffe-eau), tant que la température de l'eau ne dépasse pas 60°C. Dans ce cas là, le cycle de lavage raccourcit d'environ 15 minutes et l'efficacité du lavage diminue quelque peu. Le branchement sur la source d'eau chaude de votre domicile se fait en suivant les mêmes procédures que

celles du branchement à une source d'eau froide.

⚠ ATTENTION!

Veillez fermer la prise d'eau après utilisation de l'appareil, pour éviter que trop d'eau ne s'accumule dans le tuyau d'alimentation,

Branchement des tuyaux d'évacuation

Veillez insérer le tuyau d'évacuation dans une valve d'évacuation de 4 cm de diamètre minimum, ou laissez couler dans l'évier, en évitant que le tuyau ne se plie. Utilisez la pièce de soutien plastique spéciale fournie avec l'appareil. L'embout du tuyau doit être placé à une hauteur située entre 400 et 1000 mm et ne doit pas être immergé dans l'eau, afin de ne pas bloquer l'écoulement de cette dernière.

⚠ Attention!

La pièce de soutien plastique spéciale doit être bien fixée au mur, afin d'empêcher que la valve d'évacuation ne bouge et que l'eau ne se répande à côté de la valve.

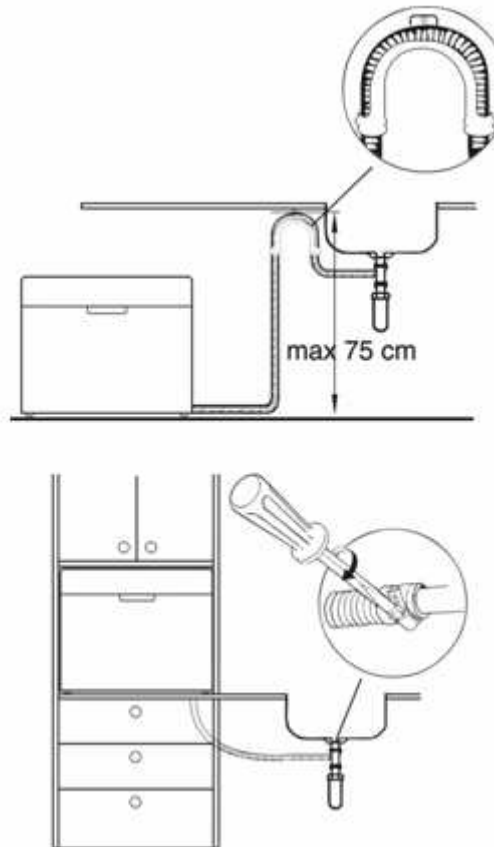

Comment vidanger l'excédent d'eau des tuyaux

Si l'évier se situe à 1000 mm au-dessus du sol, l'excédent d'eau situé dans les tuyaux ne peut pas se vidanger directement dans l'évier. Il faut vidanger l'excédent d'eau des tuyaux dans un bol ou dans un récipient adéquat, que vous placerez à l'extérieur et en contrebas de l'évier.

Evacuation d'eau

Branchez le tuyau d'évacuation d'eau. Afin d'éviter les fuites d'eau, le tuyau d'évacuation doit être correctement branché. Assurez-vous que le tuyau d'évacuation d'eau ne fait pas de nœud ou n'est pas aplati d'une quelconque manière.

Rallonge du tuyau

Si vous avez besoin d'une rallonge de tuyau d'évacuation d'eau, utilisez un tuyau identique. Il ne doit pas être plus de 4 mètres de long, au risque de nuire à l'efficacité du lavage du lave-vaisselle.

Système de filtrage

Le filtre évite que de grosses particules de nourriture, ou tout autre objet, ne se coincent dans la pompe.

Le système de filtrage se compose d'un filtre épais, d'un filtre plat (filtre principal) et d'un filtre fin (micro-filtre).

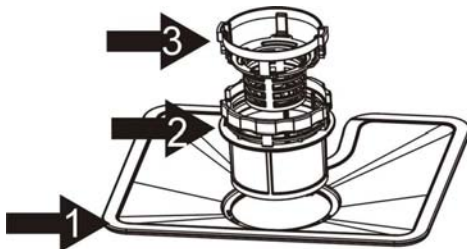

Filtre principal 1

Les particules de nourriture et de terre filtrées par ce filtre sont pulvérisées par le jet du bras gicleur et évacuées par l'évacuation.

Filtre fin 2

Ce filtre retient les résidus de terre et de nourriture dans le fond de la cuve de lavage et les empêche de se redéposer sur la vaisselle pendant le cycle de lavage.

Filtre épais 3

Ce filtre filtre les corps étrangers de taille plus importante, comme les os ou le verre cassé, qui pourraient obstruer l'évacuation. Pour retirer les éléments récupérés par le filtre, pressez délicatement la bonde située au sommet du filtre et soulevez.

Filtre triple

Le filtre triple supprime les particules de nourriture de l'eau de lavage avec efficacité, ce qui permet de la recycler pendant le cycle de lavage. Pour de meilleurs résultats, le filtre triple doit être nettoyé régulièrement. Ainsi, il vaut mieux enlever les particules solides de nourriture coincées dans le filtre après chaque lavage, en rinçant le filtre et son réservoir sous l'eau courante. Pour enlever le filtre triple, tirez l'anse du réservoir vers le haut.

⚠ ATTENTION!

- N'utilisez jamais le lave-vaisselle si les filtres ne sont pas bien installés.
- Le lave-vaisselle ne doit jamais être utilisé sans les filtres.
- Un mauvais remplacement du filtre peut nuire à l'efficacité de l'appareil et abîmer plats et ustensiles.

Ouvert



Etape 1: tournez le filtre fin dans le sens inverse des aiguilles d'une montre
Etape 2: soulevez-le

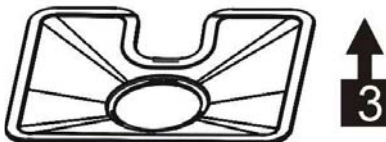

Etape 3: soulevez le filtre principal

REMARQUE: Si vous suivez les étapes de 1 à 3, vous enlevez le système de filtrage, tandis que si vous suivez les étapes de 3 à 1, vous installez le système de filtrage.

Fonctionnement

Mise en marche du lave-vaisselle

Veillez vérifier les détails suivants avant de démarrer le lave-vaisselle:

1. Le lave-vaisselle est posé sur une surface plane et fixé correctement.
2. La valve d'alimentation est ouverte.
3. Il n'y a pas de fuite au niveau du branchement des conduits.
4. Les câbles sont bien branchés.
5. L'alimentation électrique est allumée.
6. Les tuyaux d'alimentation et d'évacuation sont branchés.
7. Tous les matériaux d'emballage et les documents imprimés sont retirés du lave-vaisselle.

Attention: conservez ce manuel une fois la machine installée. Le contenu de ce manuel peut être très utile aux utilisateurs.

- 1 Touche marche/ arrêt: pour allumer ou éteindre l'alimentation électrique.
- 2 Voyant d'alimentation électrique: doit être allumé quand la touche marche/arrêt est enclenchée.
- 3 Sélectionneur de programme de lavage: tournez la molette pour sélectionner les programmes de lavage.
- 4 Touche marche/remise à zéro: appuyez sur cette touche pour mettre en route ou interrompre le lave-vaisselle.
- 5 Bouton interrupteur: appuyez sur le bouton pour interrompre le programme de lavage.
- 6 Voyant de l'interrupteur
- 7 Voyant d'alerte de l'adoucisseur: doit être allumé quand l'adoucisseur doit être rechargé en sel.
- 8 Voyant du produit de rinçage: doit être allumé quand le distributeur de produit de rinçage doit être rechargé.
- 9 Voyant de l'interrupteur et des phases de lavage: lorsque vous interrompez le lavage (pendant 2, 4, 6 ou 8 heures), les voyants lumineux restent allumés pour indiquer le nombre d'heures d'interruption. Lorsque la machine est en marche, les voyants sont allumés pour indiquer la phase de lavage.

IMPORTANT!

Avant de mettre votre lave-vaisselle en marche pour la première fois et afin d'optimiser son fonctionnement, lisez toutes les consignes d'utilisation.



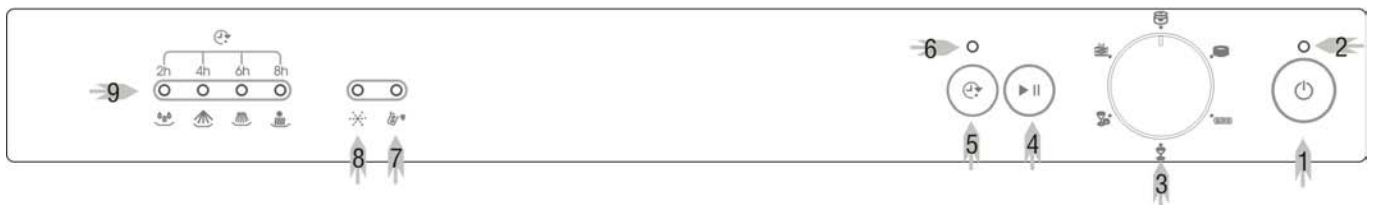



Panneau de commande



Guide des programmes de lavage

REMARQUE: ★ signifie qu'il faut recharger le distributeur de produit de rinçage en liquide de rinçage.

·*En50242: ce programme est un cycle de test, nous vous recommandons de régler le distributeur de produit de rinçage sur la position 6.

Programme	Information sur le cycle sélectionné	Description du cycle	Déterge- nt pré- lavage /principal	Durée (min)	Energie (Kwh)	Eau (l)	Produit de rinçage
 Intensif	Pour la vaisselle la plus sale, comme les casseroles, les poêles, les cocottes et les plats sales restés sans être lavés pendant un bon moment.	Pré-lavage (50°C) Lavage (70 °C) Rinçage Rinçage Rinçage (70 °C) Séchage	$\frac{3}{15g}$ (ou 3 en 1)	145	0.94	11.0	★
 Normal	Pour la vaisselle normalement sale, comme les casseroles, les assiettes, les verres et les poêles légèrement sales. Cycle standard.	Pré-lavage Lavage (60 °C) Rinçage Rinçage (70 °C) Séchage	$\frac{3}{15g}$ (ou 3 en 1)	125	0.70	8.4	★
 Eco (*EN 50242)	Pour la vaisselle peu sale, comme les assiettes, les verres, les bols et les poêles peu sales.	Pré-lavage Lavage (55 °C) Rinçage Rinçage (70 °C) Séchage	$\frac{3}{15g}$ (ou 3 en 1)	170	0.63	8.4	★
 Verre	Pour la vaisselle peu sale, comme les verres, le cristal et la porcelaine fine.	Lavage (45 °C) Rinçage Rinçage (60 °C) Séchage	15g.	75	0.48	6.8	★
 Rapide	Programme rapide pour la vaisselle qui ne nécessite pas de séchage.	Lavage (40 °C) Rinçage Rinçage	15g.	30	0.30	6.0	
 Rinçage	Pour rincer les plats que vous comptez laver ultérieurement (le même jour).	Pré-lavage	/	14	0.01	2.1	

Pour initialiser un programme

Sortez le panier (voir la rubrique intitulée “chargement du lave-vaisselle”).

Versez le détergent (voir la rubrique intitulée “sel, détergent et produit de rinçage”).

Insérez la fiche dans la prise. L'alimentation électrique est de 220-240VAC 50 Hz, le standard de la prise est 10 A 250 VAC.

Assurez-vous que l'alimentation en eau est à pleine pression.

Tournez la molette pour modifier le programme de lavage comme suit :

Intensif → **Normal** → **Eco** → **Verre** → **Rapide** → **Rinçage**; puis appuyez sur la touche marche/remise à zéro et le lave-vaisselle se met en marche.

REMARQUE:

Lorsque vous appuyez sur la touche marche/remise à zéro pour interrompre le cycle de lavage, le voyant du programme s'arrête de clignoter et le lave-vaisselle émet un bruit toutes les minutes, à moins que vous n'appuyiez sur la touche marche/remise à zéro pour relancer la machine.

Changer de programme

Vous pouvez modifier le programme de lavage, mais uniquement au cours des premières minutes de fonctionnement. Sinon, le détergent peut déjà être libéré à l'intérieur de la machine et l'appareil peut déjà avoir vidangé l'eau de lavage. Si c'est le cas, le distributeur de détergent doit de nouveau être rempli (voir la rubrique intitulée “mettre le détergent”).

Appuyez sur la touche marche/remise à zéro pendant plus de trois secondes et la machine se met sur pause. Vous pouvez alors changer le programme en choisissant le cycle désiré (voir la rubrique “pour initialiser un programme”).

REMARQUE:

Si vous ouvrez la porte du lave-vaisselle pendant le lavage, la machine se met sur pause. Lorsque vous fermez la porte et appuyez sur la touche marche/remise à zéro, la machine continue de fonctionner pendant 10 secondes.

Les voyants des phases de lavage indiquent l'état de la machine:

- a) Tous les voyants sont éteints..... En attente
- b) L'un des voyants est allumé..... En pause
- c) L'un des voyants clignote..... En marche

Mettre le sel dans l'adoucisseur

N'utilisez que le sel formulé pour les lave-vaisselle.

Le compartiment à sel est situé sous l'égouttoir à vaisselle du bas et doit être rempli comme suit:

Attention!

·N'utilisez que le sel spécifiquement formulé pour les lave-vaisselle! Tous les autres types de sel qui ne sont pas spécifiquement formulés pour les lave-vaisselle, en particulier le sel de table, abîment l'adoucisseur d'eau. En cas de dégât, le fabricant ne fournit aucune garantie et ne peut être jugé responsable des dommages causés par l'utilisation de ces sels.

Ne remplissez le compartiment à sel qu'avant de démarrer l'un des programmes complets de lavage. Cela empêche les grains de sel ou à l'eau salée, qui aurait pu s'échapper, de stagner dans le fond de la machine pour une durée trop longue, ce qui pourrait être corrosif.

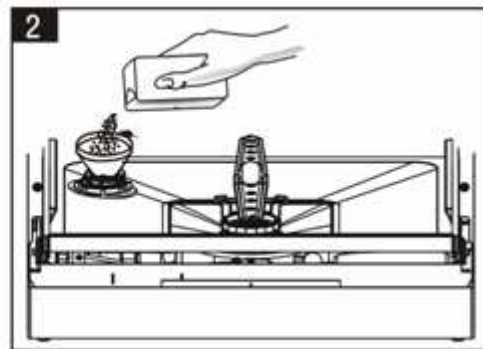
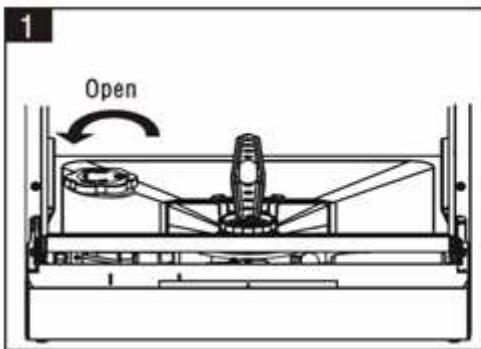

A. Retirez le panier, puis dévissez et retirez le bouchon du compartiment à sel. **1**

B. Avant le premier lavage, ajoutez 1 litre d'eau dans le compartiment à sel de votre machine.

C. Placez l'extrémité de l'entonnoir (fourni) dans le trou et versez 1 kg de sel environ. Il est normal qu'un peu d'eau remonte du compartiment à sel. **2**

D. Après avoir rempli le compartiment, revissez bien le bouchon en place, en tournant dans le sens des aiguilles d'une montre.

E. En général, le voyant du sel cesse de s'illuminer entre 2 et 6 jours après avoir rempli le compartiment à sel.

F. Un programme de lavage doit être lancé immédiatement après avoir rempli le compartiment à sel (nous suggérons le programme rapide). Sinon, le système de filtrage, la pompe, ou d'autres pièces importantes de la machine pourraient être endommagés par l'eau salée. Ce problème n'est pas couvert par la garantie.

▲ REMARQUE:

Le compartiment à sel doit uniquement être rempli lorsque le voyant du sel, situé sur le panneau de commande, s'allume. En fonction de la capacité de dissolution du sel, le voyant d'alerte peut resté allumé, quand bien même le compartiment à sel a été rechargé. S'il n'y a pas de voyant d'alerte sur le panneau de commande (pour certains modèles), vous pouvez déterminer quand remettre du sel dans l'adoucisseur, en fonction du nombre de cycles déjà opéré par la machine.

Si le sel se répand dans la machine, lancez un programme de rinçage ou un programme rapide, afin de débarrasser la machine de cet excédent de sel.

Détergents

Fonction du détergent

Grâce à leurs composants chimiques, les détergents permettent d'éliminer la saleté et de l'évacuer du lave-vaisselle. La plupart des détergents vendus dans le commerce conviennent.

Il y a 3 sortes de détergents:

1. Avec phosphate et avec chlore
2. Avec phosphate et sans chlore
3. Sans phosphate et sans chlore

Normalement, les nouveaux détergents pulvérisés sont sans phosphate. Dans ce cas là, nous recommandons de remplir de sel le compartiment à sel, même quand la dureté de l'eau n'équivaut qu'à 6°dH. Si vous utilisez des détergents sans phosphate avec de l'eau dure, des traces blanches risquent d'apparaître sur la vaisselle et les verres. Dans ce cas là, veuillez rajouter du détergent pour obtenir de meilleurs résultats.

Détergent concentré

En fonction de leur composition chimique, les détergents pour lave-vaisselle peuvent être divisés en deux catégories:

- les détergents alcalins standards, avec composants caustiques
- les détergents concentrés faiblement alcalins, avec enzymes naturelles

L'utilisation d'un programme de lavage "normal" avec des détergents concentrés réduit la pollution et convient bien à votre vaisselle. Ces programmes de lavage sont spécialement conçus en fonction des propriétés nettoyantes des enzymes contenus dans les détergents concentrés. Pour cette raison, le programme de lavage "normal", qui utilise des détergents concentrés, est utilisé pour obtenir les mêmes résultats que ceux du programme "intensif".

Tablettes détergentes

Les tablettes détergentes se dissolvent différemment en fonction des marques. Ainsi, au cours des programmes courts, certaines tablettes détergentes ne se dissolvent pas et restent donc inactives. Lorsque vous utilisez des tablettes détergentes, veuillez utiliser des programmes longs, afin que l'intégralité des résidus de détergent puisse disparaître.

REMARQUE:

Les tablettes détergentes ne conviennent qu'aux modèles pourvus de la fonction 3 en 1 ou du programme 3 en 1.

Distributeur de détergent

Le distributeur doit être rechargé avant le début de chaque cycle de lavage, en suivant les consignes fournies dans le guide des programmes de lavage. Votre lave-vaisselle utilise moins de détergent et de produit de rinçage qu'un lave-vaisselle ordinaire. Généralement, une cuillère à soupe de détergent suffit pour un remplissage normal de la machine. Cependant, les éléments plus sales requièrent plus de détergent. Ajoutez toujours le détergent avant de lancer le lave-vaisselle, sinon, il s'humidifie et ne se dissout pas correctement.

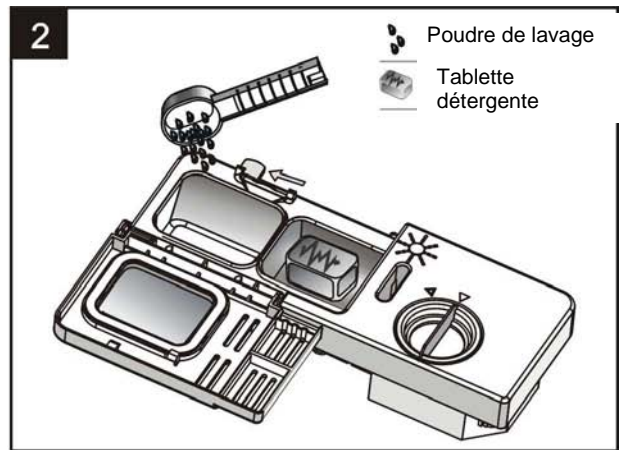
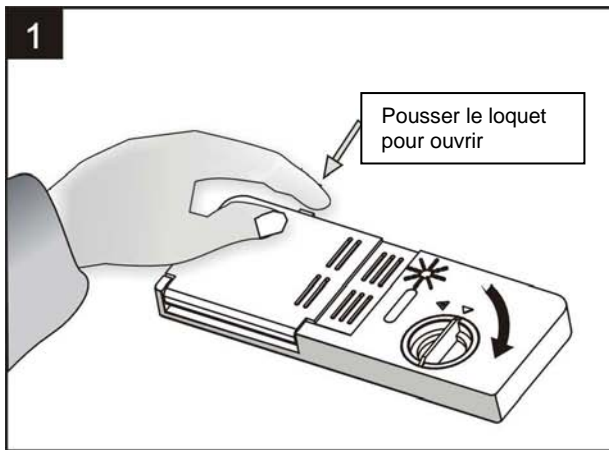

REMARQUE:

- Si le clapé est rabattu, appuyez sur le bouton qui permet de l'ouvrir. Le clapet s'ouvre.
- Ajoutez toujours le détergent juste avant de commencer un cycle de lavage.
- N'utilisez que du produit de rinçage formulé pour les lave-vaisselle.

⚠ ATTENTION!

Le détergent pour lave-vaisselle est corrosif! Faites attention de le maintenir hors de portée des enfants.

Pour un bon usage du détergent

N'utilisez que du détergent formulé pour les lave-vaisselle. Conservez votre détergent au frais et au sec. Tant que vous n'êtes pas prêt à laver votre vaisselle, ne mettez pas de produit détergent dans le distributeur.

Mettre le détergent

Remplissez de détergent le distributeur de détergent. La marque indique les niveaux de dosage, comme illustré à droite:

- A** Emplacement du détergent pour le cycle de lavage principal.
- B** Emplacement du détergent pour le cycle de pré-lavage.

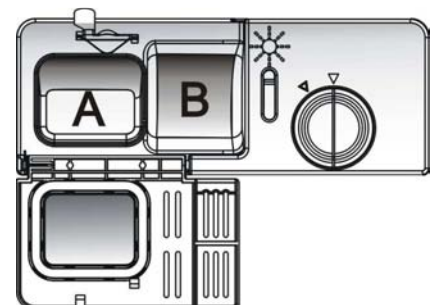

Veillez observer les consignes du fabricant concernant le dosage et le stockage, telles qu'elles sont indiquées sur l'emballage du détergent. Baissez le clapet et appuyez, jusqu'à ce qu'il soit correctement enclenché.

Si la vaisselle est très sale, ajoutez une dose supplémentaire de détergent dans le distributeur de détergent de pré-lavage. Ce détergent fera effet pendant la phase de pré-lavage.

REMARQUE:

- A la dernière page de ce manuel, vous trouverez des informations concernant la quantité de détergent nécessaire pour chaque programme.
- Sachez que des différences peuvent être notées en fonction du degré de saleté et de la dureté de l'eau.
- Veillez respecter les consignes du fabricant, mentionnées sur l'emballage du détergent.

Rinçage

Distributeur de produit de rinçage

Le produit de rinçage se déverse pendant le rinçage final, afin d'éviter que des gouttelettes ne se forment sur votre vaisselle, ce qui peut laisser des taches et des traces. Cela améliore aussi le séchage en permettant à l'eau de se décoller de la vaisselle. Votre lave-vaisselle est conçu pour des produits de rinçage liquides. Le distributeur de produit de rinçage est situé à l'intérieur de la porte, à côté du distributeur de détergent. Pour remplir le distributeur, ouvrez le clapet et versez le produit de rinçage dans le distributeur, jusqu'à ce que l'indicateur de niveau devienne complètement noir. Le volume de produit de rinçage équivaut environ à 110 ml.

Fonction du produit de rinçage

Le produit de rinçage s'ajoute automatiquement au cours du dernier rinçage, permettant un rinçage approfondi et un séchage sans taches et sans traces.

Attention!

N'utilisez que du produit de rinçage formulé pour les lave-vaisselle. Ne remplissez jamais le distributeur de produit de rinçage d'une substance autre (ex.: détergent pour lave-vaisselle, détergent liquide). Cela pourrait endommager l'appareil.

Quand faut-il recharger le distributeur de produit de rinçage ?

S'il n'y a pas de voyant pour le produit de rinçage sur le panneau de commande, vous pouvez déterminer le niveau de produit de rinçage grâce à la couleur de l'indicateur de niveau optique "C", situé à côté du clapet. Lorsque le distributeur de produit de rinçage est plein, l'indicateur est intégralement sombre. Plus le produit de rinçage diminue, plus la taille du rond noir diminue. Le distributeur de produit de rinçage ne doit jamais être moins d'un quart plein.

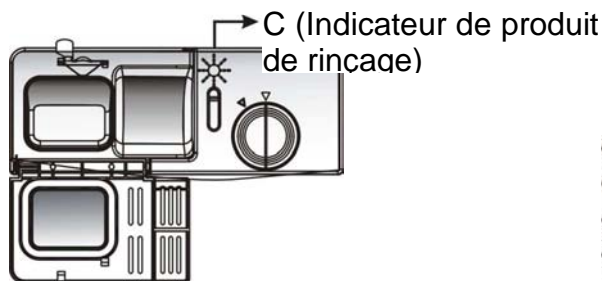

Lorsque le produit de rinçage diminue, la taille du point noir situé sur l'indicateur de niveau de produit de rinçage change, comme suit :

- Plein
- ◐ 3 / 4 plein
- ◑ 1 / 2 plein
- ◒ 1 / 4 plein – rechargez pour éliminer les traces
- Vide

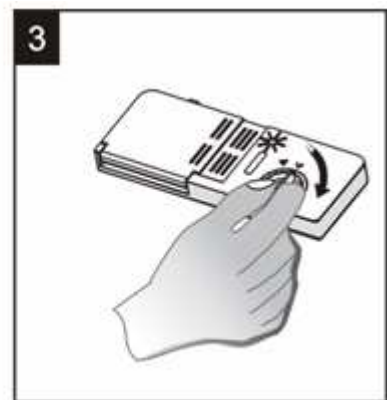
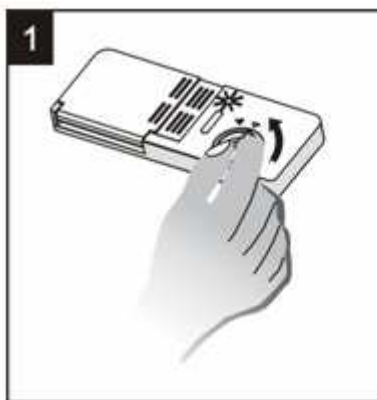

1 Pour ouvrir le distributeur, tournez le loquet vers la position "ouvert" et soulevez.

2 Versez le produit de rinçage dans le distributeur, en faisant attention de ne pas faire déborder le liquide.

3 Repositionnez le loquet en l'alignant sur la position "ouvert" et tournez-le vers la position "fermé" (vers la droite).

⚠ REMARQUE :

Essayez tout produit de rinçage renversé à l'aide d'un chiffon absorbant, afin d'éviter la formation de mousse lors du prochain lavage. N'oubliez pas de refermer le loquet avant de fermer la porte du lave-vaisselle.

Ajuster le distributeur de produit de rinçage

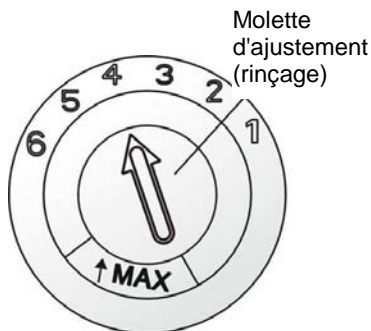

Le distributeur de produit de rinçage couvre quatre ou six couverts. Commencez toujours en positionnant le distributeur sur "4". Si vous constatez des taches ou des problèmes de séchage, augmentez la dose de produit de rinçage, en tirant sur la molette et en la tournant jusqu'à la position "5". Si la vaisselle sèche toujours mal ou que vous constatez des taches, ajustez au niveau supérieur, et ce jusqu'à ce que votre vaisselle ne présente plus aucune tache. La position recommandée reste la position "4".

⚠ REMARQUE !

Augmentez la dose si des traces d'eau ou d'oxyde de calcium persistent sur la vaisselle après lavage. Réduisez la dose s'il y a des taches blanchâtres et collantes sur votre vaisselle, ou si un film bleuâtre recouvre vos verres et vos lames de couteaux.

Chargement du lave-vaisselle

Pour une meilleure performance de votre lave-vaisselle, suivez ces consignes de chargement. Les caractéristiques et l'apparence des égouttoirs et des paniers à couverts peuvent varier en fonction des modèles.

Attention avant et après le chargement des égouttoirs du lave-vaisselle

Videz l'excédent de restes de nourriture. Faites ramollir les restes de nourriture brûlée collés au fond des poêles. Il n'est pas nécessaire de rincer la vaisselle sous l'eau courante.

Rangez les articles dans le lave-vaisselle de la manière suivante:

1. Les articles tels que les tasses, les verres, les casseroles, les poêles etc. doivent être rangés à l'envers.
2. Les articles galbés ou creux doivent être inclinés, de manière à ce que l'eau puisse s'écouler.
3. Tous les ustensiles doivent être rangés en toute sécurité pour ne pas bouger pendant le lavage.
4. Tous les ustensiles doivent être placés de manière à ce que les bras gicleurs tournent librement pendant le lavage.

⚠ REMARQUE !

Les articles de toute petite taille ne doivent pas être lavés au lave-vaisselle, car ils risqueraient de tomber du panier.

- Chargez les articles concaves, tels que les tasses, les verres, les poêles etc. à l'envers, afin que l'eau ne s'accumule pas à l'intérieur.
- La vaisselle et les couverts ne doivent pas être placés les uns à l'intérieur des autres ou les uns sur les autres.
- Les articles en verre ne doivent pas se toucher, pour éviter qu'ils s'abîment.
- Charger les gros articles difficiles à nettoyer dans le panier.
- Les couteaux à longue lame placés en position verticale constituent un danger potentiel !
- Les couverts longs et/ou pointus, tels que les couteaux de découpe, doivent être rangés à l'horizontale dans le panier.

-Veuillez ne pas surcharger le lave-vaisselle. C'est important pour obtenir de bons résultats et pour une consommation d'énergie raisonnable.

Articles n'allant pas au lave-vaisselle

Ne vont pas au lave-vaisselle

- Les ustensiles à manches de bois, en corne de Chine ou en perles.
- Les articles en plastique qui ne résistent pas à la chaleur.
- Des couverts anciens, dont les pièces collées ne résistent pas à la chaleur.
- La vaisselle et les couverts de belle facture.
- Les articles en étain ou en cuivre.
- Les articles en cristal.
- Les articles métalliques susceptibles de rouiller.
- Les plateaux en bois.
- Les articles fabriqués en fibres synthétiques.

Ont une durée de vie limitée au lave-vaisselle

- Certains types de verres peuvent se ternir après de trop nombreux lavages en lave-vaisselle.
- Les pièces en argent et en aluminium ont tendance à se décolorer au lavage.
- Les motifs vernis peuvent s'effacer si le lavage au lave-vaisselle est trop fréquent.

Recommandation

Lorsque vous achetez des ustensiles, assurez-vous qu'ils vont au lave-vaisselle.

Chargement du panier

Placez la vaisselle et les ustensiles de manière à ce que les jets d'eau ne les déplacent pas.



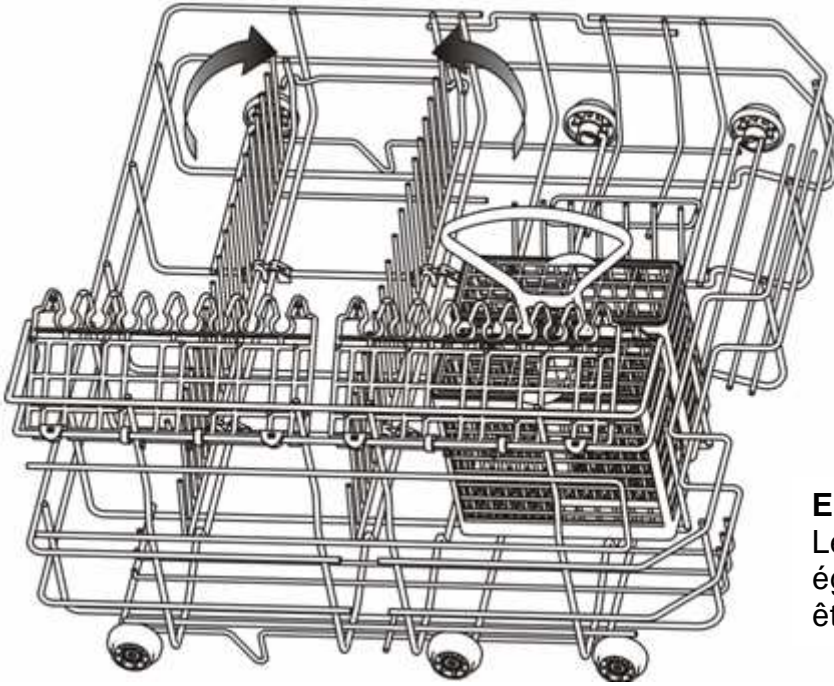

Egouttoirs à assiettes

Le panier est encastré dans les égouttoirs à assiettes, qui peuvent être rangés à l'horizontale si

Panier à couverts

Les couverts doivent être placés dans le panier à couverts, le manche vers le bas. Si l'égouttoir dispose de paniers latéraux, les cuillères doivent être rangées individuellement dans les compartiments appropriés, et surtout, les longs ustensiles doivent être placés à l'horizontale à l'avant du panier supérieur, comme indiqué sur le schéma.

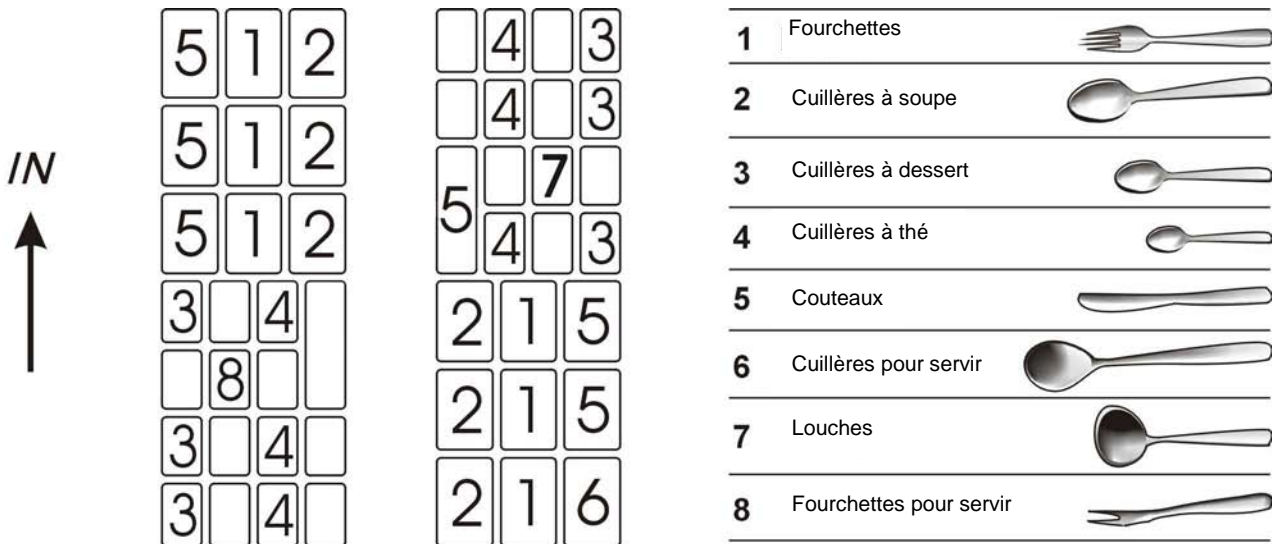

⚠ ATTENTION !

- Ne laissez aucun article dépasser en dessous des paniers ou des égouttoirs.
- Chargez toujours les ustensiles affûtés la pointe vers le bas !

Pour votre propre sécurité et pour une propreté irréprochable, placez l'argenterie dans le panier:

- Les articles ne doivent pas se toucher.
- Placer l'argenterie le manche vers le bas, mais placez les couteaux et autres articles potentiellement dangereux le manche vers le haut.

Vous avez oublié de mettre un plat au lave-vaisselle?

Tant que le distributeur de détergent ne s'est pas ouvert, vous pouvez rajouter un plat dans le lave-vaisselle.

- 1 Appuyez sur la touche marche/remise à zéro.
2. Entrouvrez la porte pour arrêter le cycle de lavage.
3. Une fois que les bras gicleurs s'arrêtent de fonctionner, vous pouvez ouvrir la porte complètement.
- 4 Ajoutez les plats oubliés.
- 5 Fermez la porte.
- 6 Appuyez sur la touche marche/remise à zéro, le lave-vaisselle se remet en marche au bout de 10 secondes.

A la fin du cycle de lavage

Une fois le cycle de lavage terminé, l'alarme du lave-vaisselle retentit pendant 8 secondes, puis s'arrête. Eteignez l'appareil en utilisant la touche marche/arrêt, fermez l'alimentation d'eau et ouvrez la porte du lave-vaisselle.

Attendez quelques minutes pour vider le lave-vaisselle, afin d'éviter de manipuler la vaisselle et les ustensiles quand ils sont encore chauds, ce qui les rend plus facilement cassables. Cela permet aussi un meilleur séchage.

Eteindre le lave-vaisselle

Le programme est terminé uniquement lorsque tous les voyants de phases de lavage sont éteints.

1. Eteignez le lave-vaisselle en appuyant sur la touche marche/arrêt.
2. Fermez le robinet d'eau !

Ouvrez délicatement la porte

La vaisselle s'ébrèche facilement lorsqu'elle est encore chaude. Laissez-la refroidir pendant une quinzaine de minutes avant de la retirer de l'appareil.

Ouvrez la porte du lave-vaisselle, laissez-la entrouverte et attendez quelques minutes avant de décharger la vaisselle. De cette manière, la vaisselle aura refroidi et aura mieux séché.

Vider le lave-vaisselle

Il est normal que l'intérieur du lave-vaisselle soit humide.

ATTENTION !

Il est dangereux d'ouvrir la porte pendant le cycle de lavage, de l'eau chaude pourrait vous brûler.

Nettoyage

Le panneau de commande peut être nettoyé en utilisant un chiffon légèrement humide. Puis séchez à fond.

Pour nettoyer les parois extérieures, utilisez une bonne cire lustrante pour appareils ménagers. N'utilisez jamais d'objets affûtés, de paille de fer ou de détergents abrasifs sur aucune des parties du lave-vaisselle.

Nettoyage du filtre

Pour nettoyer le filtre épais et le filtre fin, utilisez une brosse de nettoyage. Réassemblez les pièces en suivant le schéma de la page 9 et réinsérez l'intégralité du filtre triple dans le lave-vaisselle, en le glissant dans son espace dédié et en appuyant dessus.

Remarques:

- Inspectez les filtres à chaque utilisation du lave-vaisselle, pour vérifier qu'aucun corps étranger n'est coincé à l'intérieur.
- Vous pouvez dégager le système de filtrage en dévissant le filtre épais. Retirez tous les restes de nourriture et rincez les filtres sous l'eau courante.

⚠ ATTENTION !

- Ne heurtez pas les filtres pendant que vous les nettoyez. Vous risqueriez de les tordre et de nuire à l'efficacité du lave-vaisselle.
- L'intégralité du filtre triple doit être nettoyée une fois par semaine.

Nettoyage de la porte

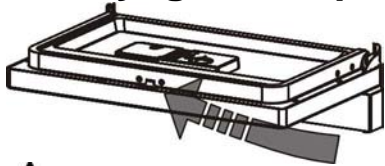

Pour nettoyer le bord tout autour de la porte, utilisez un chiffon doux, chaud et humide. Pour éviter que de l'eau pénètre à l'intérieur du système de fermeture et des composants électriques, n'utilisez en aucun cas un vaporisateur.

⚠ ATTENTION !

- N'utilisez jamais de vaporisateur de détergent pour nettoyer l'extérieur de la porte, car cela pourrait endommager le système de fermeture et les composants électriques.
- Les agents abrasifs et certains essuie-tout en papier ne doivent pas être utilisés, car ils risquent de rayer ou de tacher la surface en acier inoxydable.

Protection anti-gel

En hiver, veuillez prendre des dispositions anti-gel pour votre lave-vaisselle. A chaque fin de cycle de lavage, suivez les consignes suivantes:

1. Coupez l'alimentation électrique du lave-vaisselle.
2. Coupez l'alimentation en eau et débranchez le tuyau d'alimentation de l'arrivée d'eau.
3. Vidangez l'eau du tuyau d'alimentation et de l'arrivée d'eau (utilisez une casserole pour récupérer l'eau).
4. Rebranchez le tuyau d'alimentation en eau sur l'arrivée d'eau.
5. Retirez le filtre situé dans le fond de la cuve et utilisez une éponge pour éponger l'eau.

⚠ REMARQUE:

Si votre lave-vaisselle ne fonctionne pas à cause du gel, veuillez contacter des professionnels de l'entretien.

Nettoyage des bras gicleurs

Les bras gicleurs peuvent facilement s'enlever pour un nettoyage régulier des jets, et pour éviter un éventuel encrassement. Nettoyez-les sous l'eau courante, remettez-les soigneusement en place, et assurez-vous qu'ils tournent librement.

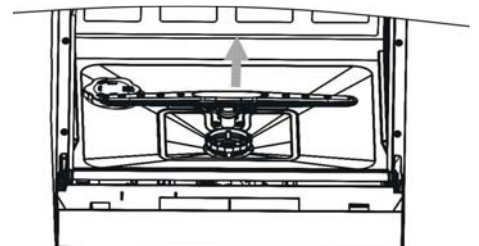

Soulevez le bras gicleur central pour le dégager. Nettoyez les bras sous l'eau courante et remettez-les soigneusement en place. Une fois repositionnés, vérifiez que les bras gicleurs tournent librement. Sinon, vérifiez qu'ils ont été installés correctement.

Entretien du lave-vaisselle

- Après chaque lavage

Après chaque lavage, coupez l'alimentation d'eau de l'appareil et laissez la porte entrouverte pour éviter l'humidité et les mauvaises odeurs.

- Débrancher la fiche

Avant de procéder au nettoyage ou à l'entretien de l'appareil, retirez toujours la fiche de la prise murale.

- N'utilisez pas de produits solvantés ou abrasifs

N'utilisez pas de produits solvantés ou abrasifs sur les parois externes et les joints d'étanchéité de l'appareil. Utilisez un chiffon et de l'eau chaude savonneuse uniquement. Pour supprimer les taches et les traces à l'intérieur de la machine, utilisez un chiffon humide avec un peu de vinaigre, ou un détergent spécialement conçu pour les lave-vaisselle.

- Quand l'appareil reste inutilisé pendant un long moment

Nous vous recommandons de lancer un cycle de lavage à vide, puis de retirer la fiche de la prise murale, de couper l'alimentation en eau et de laisser la porte de l'appareil entrouverte. Cela permet aux joints d'étanchéité de la porte de durer plus longtemps et d'éviter les mauvaises odeurs à l'intérieur de l'appareil.

- Déplacer l'appareil

Si vous devez déplacer l'appareil, essayez de le maintenir en position verticale. En cas de nécessité absolue, il peut être renversé vers l'arrière.

- Fermeture hermétique

La nourriture restée coincée à l'intérieur de l'appareil peut laisser de mauvaises odeurs. Un nettoyage régulier avec une éponge humide permet d'éviter ce désagrément.

GUIDE DE DÉPANNAGE

Utiliser le guide présenté dans les pages suivantes peut vous éviter de faire appel au service d'entretien.

	Problèmes	Causes possibles	Solution
 Problèmes techniques	Le lave-vaisselle ne démarre pas.	Le fusible a sauté ou le disjoncteur s'est déclenché.	Remplacez le fusible ou réarmez le disjoncteur. Débranchez les appareils utilisant le même circuit que le lave-vaisselle.
		L'alimentation électrique n'est pas branchée.	Assurez-vous que le lave-vaisselle est allumé et que la porte est correctement fermée. Assurez-vous que le cordon d'alimentation électrique est bien branché dans la prise murale.
		La porte du lave-vaisselle n'est pas fermée correctement.	Fermez la porte du lave-vaisselle en faisant attention qu'elle s'enclenche correctement.
	L'eau du lave-vaisselle ne se pompe pas.	Le tuyau d'évacuation fonctionne mal.	Vérifiez le tuyau d'évacuation.
		Le filtre est bouché.	Vérifiez le filtre épais (voir la rubrique intitulée "Nettoyage du filtre").
		L'évier de la cuisine est bouché.	Vérifiez que l'eau de l'évier de la cuisine s'écoule normalement. Dans le cas contraire, faites appel à un plombier plutôt qu'à un agent d'entretien de lave-vaisselle.
Problèmes généraux	De la mousse se forme dans la cuve.	Un mauvais détergent a été utilisé.	Pour éviter la formation de mousse, utilisez du détergent exclusivement conçu pour les lave-vaisselle. Si cela se produit, ouvrez le lave-vaisselle et laissez la mousse s'évaporer. Ajoutez 1 gallon (3.78 litres) d'eau froide dans la cuve. Fermez la porte du lave-vaisselle en vérifiant qu'elle s'enclenche bien, puis mettez le cycle de rinçage en route pour vidanger l'eau. Répétez l'opération si nécessaire.
		Le produit de rinçage s'est répandu dans la machine.	Essuyez les éclaboussures de produit de rinçage immédiatement.
	L'intérieur de la cuve est taché.	Du détergent coloré a été utilisé.	Assurez-vous que votre détergent est sans colorant.
	Un film blanc s'est formé à l'intérieur de la machine.	L'eau est dure et riche en minéraux.	Pour nettoyer l'intérieur de la machine, enfiler des gants en caoutchouc, utilisez une éponge humide et du détergent pour lave-vaisselle. Pour éviter la formation de mousse, n'utilisez jamais de produit autre que du détergent pour lave-vaisselle.
	Il y a des traces de rouille sur les couverts	Les articles concernés ne résistent pas à la corrosion.	
Un programme n'a pas		Après avoir ajouté du sel de lave-	

		été lancé après l'ajout de sel de lave-vaisselle. Des résidus de sel se sont introduits dans le cycle de lavage.	vaisselle, lancez toujours le programme de lavage rapide, sans ustensiles et sans sélectionner la fonction turbo (si elle existe).
		Le clapet de l'adoucisseur est mal fermé.	Vérifiez le clapet. Assurez-vous qu'il ferme bien.
Bruit	On entend des coups à l'intérieur de la cuve de lavage.	Le bras gicleur cogne contre un article qui se trouve dans le panier.	Interrompez le programme et remplacez les articles qui bloquent les bras gicleurs.
	On entend un cliquetis à l'intérieur de la cuve de lavage.	Les articles à laver ne sont pas bien en place à l'intérieur de la cuve de lavage.	Interrompez le programme et remplacez les articles qui bougent
	On entend des coups dans les tuyaux.	Cette situation peut être liée à une mauvaise installation ou au diamètre des tuyaux.	Cela n'a aucune répercussion sur le fonctionnement du lave-vaisselle. Dans le doute, consultez un plombier qualifié.
Résultats de nettoyage insatisfaisants	La vaisselle n'est pas propre.	La vaisselle n'a pas été chargée correctement.	Consultez la rubrique "chargement des paniers du lave-vaisselle".
		Le programme n'était pas assez puissant.	Sélectionnez un programme plus intensif. Consultez le "guide des programmes".
		Une quantité insuffisante de détergent a été utilisée.	Utilisez plus de détergent ou changez de détergent.
		Des articles obstruent les jets des bras gicleurs.	Disposez les articles autrement pour que les bras gicleurs puissent tourner librement.
		Le filtre situé au fond de la cuve de lavage est sale ou n'est pas inséré correctement. Les jets des bras gicleurs ont pu être bloqués.	Nettoyez et/ou remettez le filtre bien en place. Nettoyez les jets des bras gicleurs. Consultez la rubrique "Nettoyage des bras gicleurs".
	Les articles en verre sont recouverts d'une pellicule trouble.	Une combinaison d'eau douce et d'un surplus de détergent a été utilisée.	Utilisez moins de détergent et sélectionnez un cycle plus court pour nettoyer efficacement les articles en verre.
	Des traces noires ou grises apparaissent sur la vaisselle.	Les ustensiles en aluminium se sont frottés contre la vaisselle..	Utilisez un détergent légèrement abrasif pour effacer les traces.
Du détergent reste dans	La vaisselle bloque le distributeur de détergent.	Remettez la vaisselle correctement en place.	

	le distributeur.		
Résultats de séchage insatisfaisants	Les plats ne sèchent pas.	Le lave-vaisselle a été mal rempli.	Remplissez le lave-vaisselle en suivant les consignes du manuel.
		Trop peu de produit de rinçage a été utilisé.	Rajoutez du produit de rinçage dans le distributeur correspondant.
		La vaisselle a été retirée de la machine trop précipitamment.	Ne videz pas votre lave-vaisselle immédiatement après le lavage. Entrouvrez la porte pour que la vapeur s'évacue. Ne commencez à vider le lave-vaisselle qu'une fois la vaisselle tiède au toucher. Videz le panier du bas en premier, cela évite aux plats du dessus de goutter sur ceux du dessous.
		Le programme a mal été sélectionné.	Pour les programmes courts, la température de l'eau est moins élevée, ce qui réduit l'efficacité du lavage. Choisissez un programme de lavage plus long.
		Des couverts au revêtement de mauvaise qualité ont été utilisés.	La vidange de l'eau est plus difficile avec ce type d'articles. La vaisselle et les couverts de ce type ne sont pas faits pour être lavés au lave-vaisselle.

Codes d'erreur

En cas de dysfonctionnements, l'appareil affichera un code d'erreur pour vous avertir :

Codes	Significations	Causes possibles
Le voyant de la phase de séchage clignote.	L'alimentation en eau prend plus de temps.	Le robinet n'est pas ouvert, ou l'alimentation en eau est insuffisante, ou la pression hydraulique est trop basse.
Le voyant de la phase de lavage principal clignote.	Inondation.	Certains éléments du lave-vaisselle fuient.

⚠ ATTENTION !

- Si une inondation se produit, fermez l'arrivée d'eau principale avant d'appeler le service d'entretien.
- Si à cause d'une inondation ou d'une petite fuite, il y a de l'eau dans le fond de la cuve, elle doit être vidangée avant de relancer le lave-vaisselle.

DENI DE RESPONSABILITE

Les mises à jour des composants matériels sont effectuées régulièrement. Par conséquent, certaines des instructions, les spécifications et les photos dans cette documentation peuvent légèrement différer de votre situation spécifique. Tous les éléments décrits dans ce manuel à titre indicatif seulement peuvent ne pas s'appliquer à la situation particulière. Aucun droit légal ou autres droits ne peuvent être obtenus d'après les descriptions effectuées dans ce manuel.

MARQUES COMMERCIALES

BLUESKY / CARREFOUR HOME est une marque enregistrée de Carrefour group. Tous les autres noms de sociétés sont des marques déposées, des marques enregistrées ou des marques de service de leurs propriétaires respectifs.



MISE AU REBUT DU PRODUIT

Ce produit porte le symbole du tri sélectif pour les déchets d'équipements électriques et électroniques (DEEE).

Cela signifie que ce produit doit être traité conformément à la directive européenne 2002/96 /EC de sorte qu'il puisse être recyclé ou démonté de manière à limiter son impact sur l'environnement.

Pour plus d'informations, veuillez contacter les autorités locales ou régionales.

Les produits électroniques qui ne font pas l'objet d'un tri sélectif sont potentiellement dangereux pour l'environnement et la santé humaine en raison des substances nocives qu'ils contiennent.

Poids net: **23.5kg**



Service Consommateurs
Carrefour France
TSA 50010
92695 Levallois Cedex
www.carrefour.fr

N°Cristal 09 69 39 7000

APPEL NON SURTAXE



CMI - 2 avenue du Pacifique
91940 Les Ulis - France