

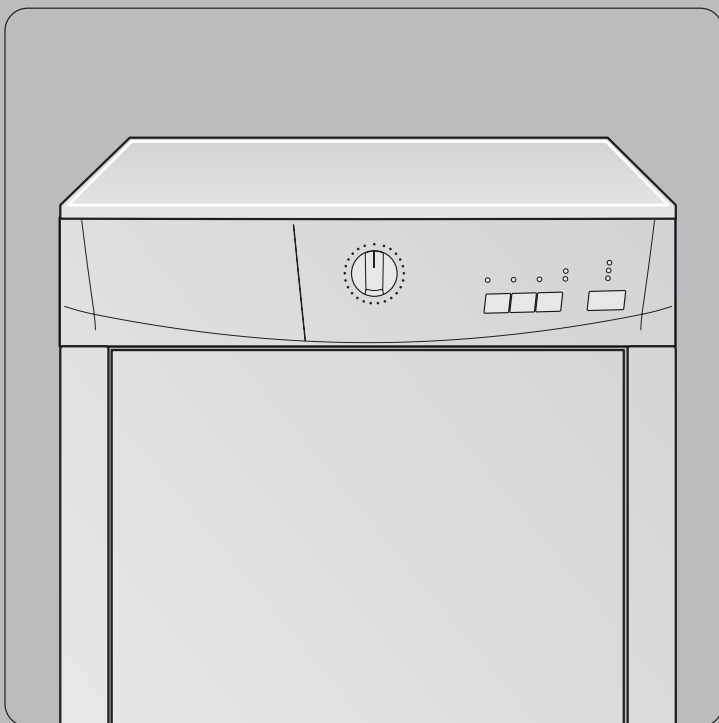

home



FR

HSLCE7W-12

SOMMAIRE

Avertissements importants	2	Tri et préparation du linge	10
Environnement	4	Utilisation quotidienne	11
Installation	5	Nettoyage et entretien	13
Description de l'appareil	7	Réglages de l'appareil	16
Bandeau de commande	7	En cas d'anomalie de fonctionnement	16
Avant d'utiliser le sèche-linge pour la première fois	8	Caractéristiques techniques	17
Programmes de séchage	8	Maintenance	17

Sous réserve de modifications.

AVERTISSEMENTS IMPORTANTS

Important Pour votre sécurité et pour garantir une utilisation correcte de l'appareil, lisez attentivement cette notice d'utilisation, ainsi que ses conseils et avertissements, avant d'installer et d'utiliser l'appareil pour la première fois. Pour éviter tout risque d'erreur ou d'accident, veillez à ce que toute personne qui utilise l'appareil connaisse bien son fonctionnement et ses fonctions de sécurité. Conservez cette notice d'utilisation avec votre appareil. Si l'appareil doit être vendu ou cédé à une autre personne, assurez-vous que la notice d'utilisation l'accompagne. Le nouvel utilisateur pourra alors être informé du fonctionnement de celui-ci et des avertissements s'y rapportant.



veuillez lire la notice d'utilisation avant d'utiliser l'appareil.

Consignes générales de sécurité

- Il est interdit de modifier ou d'essayer de modifier les caractéristiques techniques de cet appareil.
- Cet appareil n'est pas destiné à être utilisé par des enfants ou des personnes dont les capacités physiques ou sensorielles, ou le manque d'expérience ou de connaissance les empêchent d'utiliser l'appareil sans risque lorsqu'ils sont sans surveillance ou en l'absence d'instruction d'une personne responsable qui puisse leur assurer une utilisation de l'appareil sans danger.
- Assurez-vous que ni les enfants ni les animaux domestiques ne pénètrent dans le tambour. Pour éviter cela, vérifiez l'intérieur du tambour avant chaque utilisation de l'appareil.
- Les objets tels que les pièces de monnaie, les épingles de sûreté, les clous, les vis, les cailloux ou tout autre objet dur, tranchant, peuvent provoquer d'importants dégâts et ne doivent pas être placés dans l'appareil.
- Pour éviter les risques d'incendie dus à un séchage excessif, n'utilisez pas l'appareil pour le séchage des pièces de linge suivantes : coussins, oreillers, couvertures matelassées et similaires (ces pièces accumulent la chaleur).
- Les pièces contenant de l'éponge de caoutchouc (mousse de latex), les bonnets de bains, tissus imperméables, articles renforcés de caoutchouc ou vêtements et taies d'oreiller rembourrés d'éponge de caoutchouc ne doivent pas être séchés dans un sèche-linge.

- Débranchez toujours l'appareil après son utilisation, nettoyage et entretien.
- N'essayez en aucun cas de réparer l'appareil vous-même. Les réparations effectuées par du personnel non qualifié peuvent provoquer des blessures ou le mauvais fonctionnement de l'appareil. Contactez le Service Après-vente de votre magasin vendeur. Exigez des pièces de rechange certifiées Constructeur.
- Le linge sale, taché d'huile culinaire, d'acétone, d'essence, de kérosène, de produit détachant, de térébenthine, de cire ou de décapant pour cire doit être lavé à l'eau chaude avec une plus grande quantité de lessive avant d'être séché dans le sèche-linge.
- **Risque d'explosion** : ne séchez jamais du linge qui serait entré en contact avec des solvants inflammables (essence, alcool dénaturé, fluide de nettoyage à sec et similaire). Ces substances sont volatiles et pourraient causer une explosion. Ne séchez que du linge lavé à l'eau.
- **Risque d'incendie** : le linge taché ou imbibé d'huile végétale ou d'huile culinaire peut être à l'origine d'un incendie et ne doit pas être placé dans le sèche-linge.
- Si le linge a été lavé avec un produit détachant, effectuez un cycle de rinçage supplémentaire avant de le mettre dans le sèche-linge.
- Vérifiez que les poches des vêtements à sécher ne contiennent pas de briquet à gaz ni d'allumettes avant de les placer dans l'appareil.
- **Risque de choc électrique !** N'utilisez jamais d'appareils à vapeur ou à haute pression pour nettoyer l'appareil.
- Le cycle de séchage se termine par une phase sans chauffage (cycle de refroidissement) pour éviter que le linge ne reste longtemps à haute température et ne subisse des dommages.
- Ne séchez jamais dans l'appareil d'articles ayant été traités avec des produits chimiques, tels que les produits utilisés pour le nettoyage à sec.
- Aérez suffisamment la pièce pour éviter le reflux de gaz provenant d'appareils utilisant d'autres combustibles.

Installation

- Cet appareil est lourd. Faites attention lors de son déplacement.
- Déballez l'appareil et vérifiez qu'il n'est pas endommagé. En cas de doute, ne l'utilisez pas et contactez le magasin vendeur.
- Avant d'utiliser l'appareil, enlevez tous les éléments de protection de transport. En cas de non-respect de cette recommandation, l'appareil ou les accessoires risquent d'être sérieusement endommagés. Voir le chapitre correspondant dans cette notice d'utilisation.
- Ne confiez les travaux électriques de votre habitation nécessaires à l'installation de votre appareil qu'à un électricien qualifié.
- Si l'appareil est placé sur une moquette, ajustez les pieds afin de permettre à l'air de circuler librement sous l'appareil.
- Après avoir installé l'appareil, vérifiez qu'il n'écrase pas le cordon d'alimentation.
- Si le sèche-linge est placé au-dessus d'un lave-linge, utilisez le kit de superposition (accessoire en option).

Avertissement

- **Risque d'incendie ! N'arrêtez jamais le sèche-linge avant la fin du cycle de séchage à moins de sortir immédiatement tout le linge et de le déplier pour mieux dissiper la chaleur.**
- **Éliminez régulièrement les peluches présentes autour du sèche-linge.**

Usage prévu

- Cet appareil est destiné à un usage particulier. Ne l'utilisez pas à des fins commerciales ou industrielles ou pour

d'autres buts que celui pour lequel il a été conçu.

- Ne séchez en machine que les articles pouvant supporter ce traitement. Suivez les indications se trouvant sur l'étiquette dont chaque article est muni.
- N'introduisez dans le sèche-linge que du linge propre.
- Ne surchargez pas l'appareil. Voir le chapitre correspondant dans cette notice d'utilisation.
- Ne placez pas de linge non essoré dans le sèche-linge.
- Ne séchez pas en machine les articles entrés en contact avec des détachants volatils. Si de tels détachants sont utilisés avant le lavage en machine, il faudra attendre que le produit se soit évaporé avant d'introduire les articles dans l'appareil.
- Le cordon d'alimentation ne doit jamais être tiré au niveau du cordon ; mais toujours au niveau de la prise.
- N'utilisez jamais le sèche-linge si le cordon d'alimentation, le bandeau de commande, le plan de travail ou la base sont endommagés et permettent l'accès à l'intérieur de l'appareil.
- Les assouplissants ou autres produits similaires doivent être utilisés conformément aux instructions de leur fabricant.

- **Attention - surface chaude** : Ne touchez pas le cache de l'ampoule d'éclairage de porte quand l'éclairage est en fonctionnement. (Uniquement les sèche-linge avec éclairage intérieur du tambour)

Sécurité enfants

- Cet appareil ne doit pas être utilisé par de jeunes enfants ou des personnes infirmes sans supervision.
- Les enfants ne sont pas toujours conscients des dangers associés à l'utilisation des appareils électriques. Veillez à ce que les enfants ne jouent pas avec l'appareil.



Avertissement

- Risque d'étouffement ! Les matériaux d'emballage (par ex. les films plastiques, le polystyrène) représentent un danger pour les enfants - Gardez-les hors de leur portée.
- Rangez les détergents en lieu sûr, hors de la portée des enfants.
- Assurez-vous que ni les enfants ni les animaux domestiques ne pénètrent dans le tambour.

ENVIRONNEMENT

Le symbole  sur le produit ou son emballage indique que ce produit ne peut être traité comme déchet ménager.

Il doit être remis au point de collecte dédié à cet effet (collecte et recyclage du matériel électrique et électronique).

En procédant à la mise au rebut de l'appareil dans les règles de l'art, nous préservons l'environnement et notre sécurité, s'assurant ainsi que les déchets seront traités dans des conditions optimum.

Pour obtenir plus de détails sur le recyclage de ce produit, veuillez prendre

contact avec les services de votre commune ou le magasin où vous avez effectué l'achat.

Ancien appareil



Avertissement

Débranchez l'appareil s'il ne doit plus être utilisé. Coupez le cordon d'alimentation au ras de l'appareil et jetez-le avec la prise. Neutralisez le dispositif de fermeture de porte. Vous évitez ainsi que des

enfants s'enferment à l'intérieur de l'appareil et mettent leur vie en danger.

Matériaux d'emballage

Les matériaux d'emballage respectent l'environnement et sont recyclables. Les éléments en plastique sont identifiés par les sigles >PE<, >PS<, etc. Veuillez jeter les matériaux d'emballage dans le conteneur approprié du centre de collecte des déchets de votre commune.

Conseils relatifs à l'environnement

- Le sèche-linge rend le linge duveteux et doux. Il est par conséquent inutile

d'utiliser un adoucissant lors du lavage.

- Pour utiliser le sèche-linge de manière économique :
 - laissez constamment dégagée la grille d'aération située sur le socle du sèche-linge ;
 - respectez les charges indiquées dans le tableau récapitulatif des programmes ;
 - aérez suffisamment la pièce ;
 - nettoyez les filtres microfin et fin après chaque cycle de séchage ;
 - essorez suffisamment le linge avant de le sécher.



La consommation d'énergie dépend de la vitesse d'essorage du lave-linge. Plus la vitesse d'essorage est élevée plus la consommation d'énergie est basse.

INSTALLATION

Emplacement

- Par commodité, il est conseillé d'installer l'appareil près de votre lave-linge.
- Le sèche-linge doit être installé dans un lieu propre, à l'abri de la poussière.
- L'air doit pouvoir circuler librement tout autour de l'appareil. N'obstruez pas la grille d'aération frontale ou les grilles d'entrée d'air à l'arrière de l'appareil.
- Pour limiter au minimum les vibrations et le bruit pendant le fonctionnement du sèche-linge, installez-le sur une surface robuste et parfaitement horizontale.
- Après l'installation du sèche-linge, mettez-le d'aplomb à l'aide d'un niveau à bulle. S'il n'est pas d'aplomb, rectifiez en vissant ou dévissant les pieds de réglage.
- Les pieds ne doivent jamais être retirés. Veillez à ne pas limiter la circulation de l'air au sol par des tapis à longs poils, des morceaux de bois, etc. Il pourrait se produire une accu-

mulation de chaleur qui nuirait au fonctionnement du moteur et risquerait de l'endommager.

Important La température de l'air chaud dégagé par le sèche-linge peut atteindre 60°C. L'appareil ne doit donc pas être installé sur des sols non résistants aux températures élevées.

Pendant le fonctionnement du sèche-linge, la température ambiante ne doit pas être inférieure à +5 °C ou supérieure à +35 °C pour ne pas compromettre le bon fonctionnement de l'appareil.



Avertissement Si l'appareil doit être déplacé, transportez-le verticalement.



Avertissement L'appareil ne doit pas être installé derrière une porte verrouillable, une porte coulissante ou une porte dotée d'une charnière se trouvant sur le côté opposé à celle l'appareil.

Assurez-vous qu'il y ait au moins 5 cm d'espace libre autour de l'appareil.

Retrait des protections de transport

⚠ Attention

Avant de mettre l'appareil en service, il est impératif d'enlever tous les éléments de protection de transport.

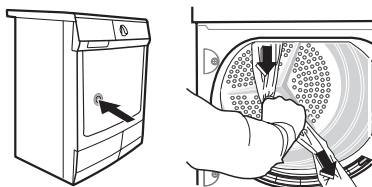

1. Ouvrez la porte.
2. Enlevez les rubans adhésifs à l'intérieur du tambour.
3. Enlevez la gaine plastique avec le rembourrage en polystyrène de l'appareil.

Branchement électrique

Contrôlez les caractéristiques électriques de l'appareil (tension d'alimentation, type de courant, fusibles, etc.) sur la plaque signalétique. La plaque signalétique est située près de la porte (voir le chapitre "Description du produit").

⚠ **Avertissement** Le fabricant décline toute responsabilité en cas de dommage ou blessure, suite au non-respect des consignes de sécurité susmentionnées.

Le remplacement du cordon d'alimentation de l'appareil doit être effectué par le service après-vente de votre magasin vendeur.

⚠ **Avertissement** Le cordon d'alimentation doit être accessible après l'installation de l'appareil.

Inversion de la porte

Pour faciliter le chargement et le déchargement du linge, il est possible d'inverser la porte.

⚠ **Avertissement** Cette opération doit être effectuée par un technicien agréé.

Veillez contacter le Service après-vente. Le technicien effectuera l'inversion de la porte à vos frais.

Accessoires spéciaux

• kit de superposition

i Disponible auprès du service après-vente de votre magasin vendeur

Ces kits de superposition permettent d'installer en colonne un sèche-linge et un lave-linge (60 cm de largeur, à chargement frontal) afin de gagner de l'espace. Le lave-linge doit être posé sur le sol et le sèche-linge installé au-dessus.

Lisez attentivement la notice fournie avec le kit.

• kit de vidange

i Disponible auprès du service après-vente de votre magasin vendeur

Kit d'installation qui permet de vidanger directement dans l'évier ou un siphon l'eau de condensation qui se forme pendant chaque cycle de séchage. Il n'est plus nécessaire de vider le bac d'eau de condensation mais celui-ci doit rester en place dans l'appareil. Lisez attentivement la notice fournie avec le kit.

• socle à tiroir

i Disponible auprès du service après-vente de votre magasin vendeur

Pour placer le sèche-linge à une hauteur optimale et disposer de plus d'espace de rangement (ex. pour le linge).

Lisez attentivement la notice fournie avec le kit.

DESCRIPTION DE L'APPAREIL

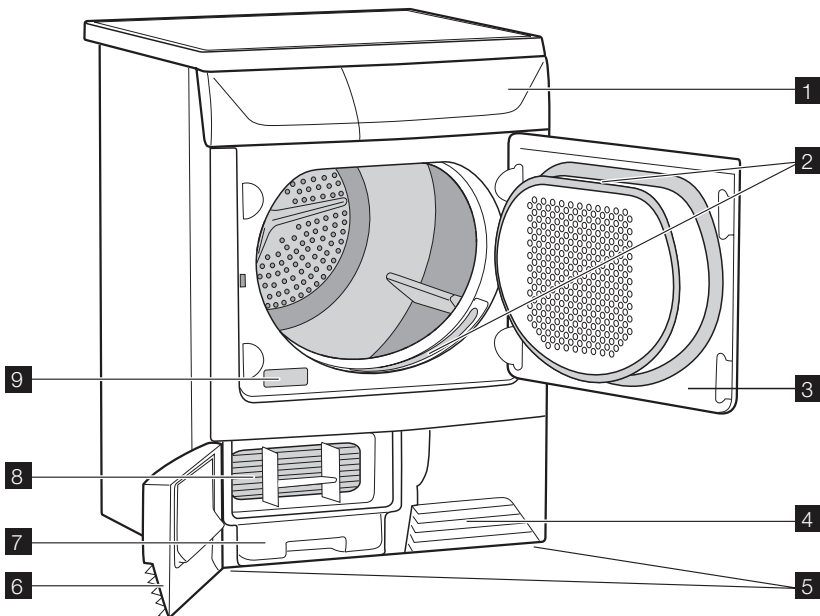

1 Bandeau de commande

2 Filtres à peluches

3 Porte

4 Grille d'aération

5 Pieds réglables

6 Trappe du condenseur thermique

7 Bac d'eau de condensation

8 Condenseur thermique

9 Plaque signalétique

BANDEAU DE COMMANDE

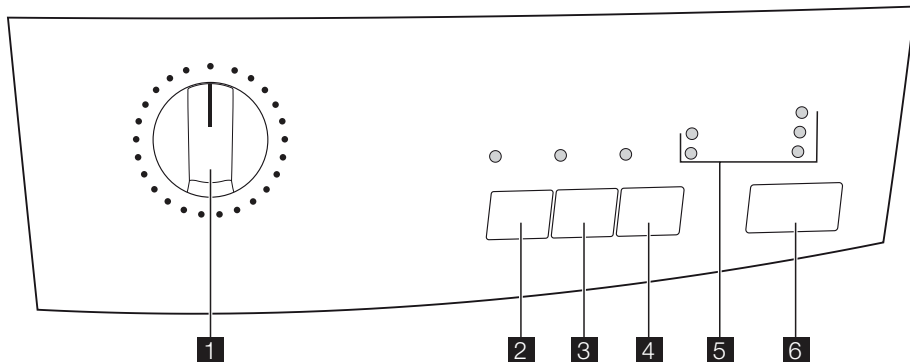







1 Sélecteur de programme et touche Marche/Arrêt : vous permet de choisir un séchage chronométrique. Tournez le sélecteur sur la durée souhaitée.

2  **Touche Coton :** à utiliser pour le coton,

3  **Touche Synthétiques :** à utiliser pour les articles synthétiques ou délicats.

4  **Touche Délicat :** cette touche permet de réduire la température de séchage pour le linge délicat.

5 **Voyants :**  Séchage,  Fin de programme,  Condenseur,  Filtres,  Bac plein.































6  **Touche Départ/Pause :** une fois le programme et les options sélectionnés, appuyez sur cette touche pour lancer le sèche-linge.

AVANT D'UTILISER LE SÈCHE-LINGE POUR LA PREMIÈRE FOIS

Afin d'éliminer tout résidu éventuellement généré en cours de production, avant la première utilisation de votre sèche-linge, essayez le tambour à l'aide d'un chiffon

humide ou démarrez un cycle court (30 minutes environ) en plaçant quelques chiffons humides dans l'appareil.



PROGRAMMES DE SÉCHAGE

Programme	charge max. (vêtements secs)	Utilisation/propriétés	Étiquette d'entretien
 Coton			
 Très sec	7 kg	Séchage complet des textiles épais ou multicouches (par ex. linge en tissu éponge, peignoirs de bain).	 
 Prêt à ranger	7 kg		 
 Synthétiques			
 Très sec	3 kg	Séchage complet des textiles épais ou multicouches (par ex. pull-overs, linge de lit, linge de table).	  
 Prêt à ranger	3 kg	Pour les tissus fins ne nécessitant pas de repassage (par ex. chemises faciles d'entretien, linge de table, vêtements de bébé, chaussettes, lingerie à baleines ou armatures).	  
Spécial			
 Repassage facile	1 kg (ou 5 chemises)	Programme spécial doté d'un mécanisme anti-froissage pour le linge facile d'entretien comme les chemises et les chemisiers ; pour limiter l'effort de repassage. Le résultat dépend du type de textile et de sa qualité. Placez le linge dans le sèche-linge immédiatement après l'essorage ; dès qu'il est sec, sortez-le et pendez-le sur des cintres.	  
 Laine	1 kg	Programme spécial pour sécher les laines après le lavage, avec de l'air chaud et une action mécanique minimale (reportez-vous à la section « Tri et préparation du linge »). Recommandation : Sortez le linge de l'appareil dès qu'il est sec, car aucun programme anti-froissage n'est prévu.	-
 Rafraîchir	1 kg	Pour les textiles qui nécessitent d'être rafraîchis.	  
 Refroidissement	1 kg	Programme spécial, d'une durée d'environ 10 minutes, conçu pour rafraîchir ou nettoyer délicatement des articles à domicile avec un produit de nettoyage à sec disponible dans le commerce. (N'utilisez que les produits déclarés appropriés pour le sèche-linge par le fabricant ; veuillez respecter les conseils d'entretien du fabricant.)	  
 Durée			

Programme	charge max. (vêtements secs)	Utilisation/propriétés	Étiquette d'entretien
Durée	7 kg Coton 3 kg Synthétiques	Si le programme MINUTERIE a été sélectionné, une durée de programme comprise entre 20 et 135 minutes peut être réglée. Séchage des textiles épais ou multicouches (ex. linge en tissu éponge).	-

TRI ET PRÉPARATION DU LINGE

Tri du linge

- Triez le linge par type de textile :
 - Coton/lin pour les programmes de type COTON .
 - Textiles mélangés et synthétiques pour les programmes de type SYNTHÉTIQUES .
- Tri du linge par type d'étiquette. Description des étiquettes d'entretien :

- Séchage en sèche-linge possible en principe
- Séchage à une température normale
- Séchage à une température réduite (appuyez sur la touche DÉLICAT )
- Séchage en sèche-linge **non** autorisé

Important N'introduisez pas dans l'appareil de linge humide dont l'étiquette d'entretien n'indique pas qu'il peut être mis au sèche-linge.

Cet appareil peut être utilisé pour tout linge dont l'étiquette indique qu'il peut être mis au sèche-linge.

- Ne séchez pas les vêtements neufs de couleur avec du linge de couleur claire. Les textiles pourraient déteindre.
- Ne séchez pas de lainages ni de bonneterie à l'aide du programme EXTRA. Ils pourraient rétrécir !

Préparation du linge

- Pour éviter que le linge ne s'emmêle : fermez les fermetures Eclair, boutonnez les housses de couettes et nouez les cordons ou les rubans (ex. ceintures de tabliers).
- Videz les poches. Enlevez toutes les pièces métalliques (trombones, épingles de sûreté, etc.).
- Retournez sur l'envers les articles doublés (ex. les anoraks avec doublure en coton : la doublure doit être à l'extérieur). Ces tissus sécheront mieux.

Important Ne surchargez pas l'appareil. Ne chargez pas plus de **7 kg**.

Poids moyen du linge

peignoir	1 200 g
housse de couette	700 g
tablier de travail pour homme	600 g
Pyjama homme	500 g
drap	500 g
nappe	250 g
chemise homme	200 g

chemise de nuit	200 g
taie d'oreiller	200 g
drap de bain	200 g
chemisier	100 g
Sous-vêtement fem- me	100 g

Sous-vêtement homme	100 g
serviette	100 g
torchon	100 g

UTILISATION QUOTIDIENNE

Ouverture de la porte et chargement du linge

- Ouvrez la porte :
Appuyez sur la porte (point de pression)

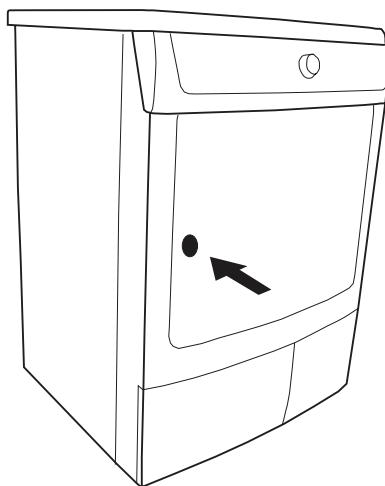

- Chargez votre linge sans le tasser.

Attention Prenez la précaution de ne pas coincer de linge lors de la fermeture de la porte.

- Refermez la porte en appuyant fortement. Le verrouillage doit être audible.

Sélection du programme

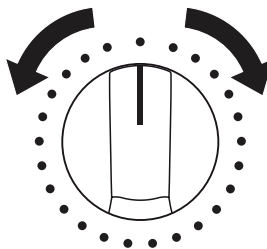

Tournez le sélecteur sur le programme souhaité. Le voyant ▶ correspondant à la touche Départ/Pause commence à clignoter.

Sélection des fonctions supplémentaires

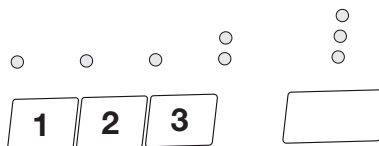

Vous pouvez sélectionner les fonctions complémentaires suivantes :

- 🌀 Coton

2.  Synthétiques
3.  Délicat

Coton

Cycle Coton : à utiliser pour le coton.

Synthétiques

Cycle Synthétiques : à utiliser pour les articles synthétiques ou délicats.

Délicat

Ce programme permet de sécher les tissus particulièrement délicats (comme indiqué par leur étiquette d'entretien), ainsi que les textiles sensibles à la chaleur (tels que l'acrylique ou la viscose). Ce programme fonctionne à température réduite. DÉLICAT ne convient que pour des charges de 3 kg maximum.

Départ du programme

Appuyez sur la touche  Départ/Pause pour mettre le sèche-linge en fonctionnement, après avoir sélectionné le programme et les options. Le voyant correspondant s'arrête de clignoter. Si le sélecteur de programme est tourné sur une autre position lorsque l'appareil est en cours de fonctionnement, le signal sonore retentit et les voyants de phase clignotent. Le tambour tourne alternativement dans les deux sens pendant le séchage. Tous les programmes de séchage se terminent par 10 minutes de refroidissement. Après cette phase, vous pouvez sortir le linge.







En cas d'ouverture du hublot de l'appareil ou du volet inférieur pendant l'exécution d'un programme, appuyez de nouveau sur cette touche après avoir refermé le hublot pour redémarrer le programme à partir du point où il a été interrompu. Il est également nécessaire d'appuyer sur cette touche après une coupure

de courant ou la remise en place du bac d'eau de condensation, s'il a été vidé au cours d'un programme une fois le voyant  Bac plein allumé.

Dans les deux cas, le voyant de la touche  Départ/Pause clignote pour vous inviter à appuyer de nouveau sur la touche Départ.

Voyants

Ces voyants indiquent les fonctions suivantes :

-  Voyant Séchage : Ce voyant signale que l'appareil est en phase de séchage.
-  Voyant Fin de cycle : Ce voyant est allumé à la fin de la phase de refroidissement, pendant la phase anti-froissage et reste allumé à la fin du programme.
-  Voyant Bac plein : Ce voyant signale que l'appareil est en phase de séchage. Ce voyant s'allume à la fin du programme pour vous rappeler que le bac d'eau de condensation doit être vidé. Si ce voyant s'allume au cours d'un programme, il indique que le bac est plein. Le signal sonore retentit, le programme s'arrête et le voyant de la touche  Départ/Pause clignote. Ce voyant s'allume également pour signaler que le bac d'eau de condensation n'est pas inséré correctement.
-  Voyant Filtre : Ce voyant s'allume à la fin du programme pour vous rappeler que les filtres doivent être nettoyés.
-  Voyant Condenseur : Ce voyant s'allume tous les 80 cycles de séchage pour vous rappeler que le condenseur doit être nettoyé.

Modification du programme

Pour changer un programme en cours, vous devez d'abord l'annuler en tournant le sélecteur sur . Sélectionnez ensuite

le nouveau programme et appuyez sur la touche ► Départ/Pause.

À la fin du programme

Si le linge n'est pas retiré en fin de cycle, le sèche-linge effectue une phase anti-froissage (durée : 30 minutes maximum).

Le sèche-linge s'arrêtera automatiquement à la fin de la phase anti-froissage.

Les voyants →| Fin de cycle, ● Filtre et ☼ Bac plein restent allumés et le signal sonore retentit pendant 2 minutes.

Tournez le sélecteur de programme sur ① pour mettre à l'arrêt l'appareil. Sortez le linge du tambour et vérifiez que le tambour est vide.

Si vous ne souhaitez pas effectuer un autre cycle de lavage, fermez le robinet d'arrivée d'eau. Laissez le hublot ouvert pour éviter la formation de moisissures et l'apparition de mauvaises odeurs.

i Si vous ouvrez puis refermez le hublot avant de remettre le sélecteur sur ①, tous les voyants correspondant aux phases du programme exécuté s'allument.

Après chaque utilisation

- Nettoyez les filtres.
- Videz le bac de récupération de l'eau de condensation.

NETTOYAGE ET ENTRETIEN

Nettoyage des filtres à peluches

Pour garantir le bon fonctionnement de l'appareil, il est nécessaire de nettoyer les filtres à peluches, placés dans la contreporte et à l'avant du tambour, après chaque cycle de séchage.

! **Attention** Attention. N'utilisez jamais votre sèche-linge sans avoir installé les filtres à peluches ou si ces derniers sont détériorés ou colmatés.

1. Ouvrez la porte.

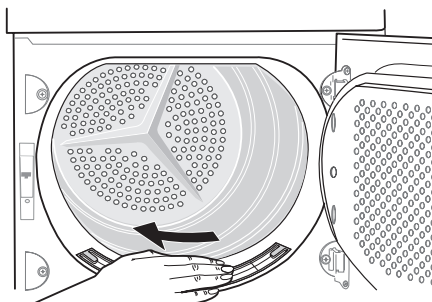

2. Nettoyez le filtre microfin qui se trouve au bas du hublot avec une main humide.
3. Après un certain temps, les filtres se couvrent d'une patine due aux résidus de lessive sur le linge. Pour éliminer cette patine, nettoyez les filtres à l'eau chaude en les frottant à l'aide d'une brosse. Retirez le filtre situé dans l'ouverture de la porte. Pour le remettre en place, veillez à orienter l'ergot vers la gauche ou la droite. N'oubliez pas de remettre le filtre en place après son nettoyage.

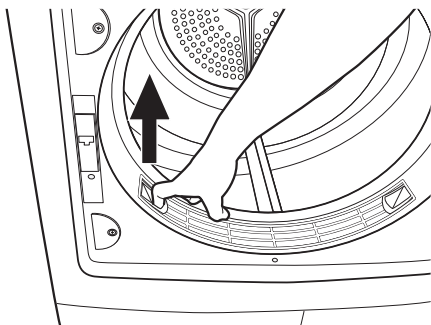

4. Enlevez les peluches du filtre, de préférence à l'aide d'un chiffon humide.
5. Remplacez le filtre.

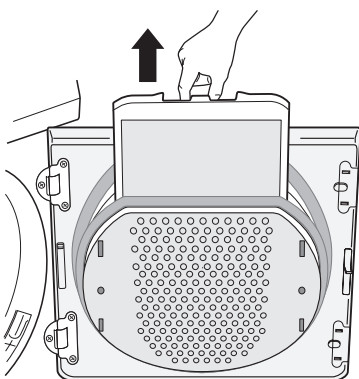

Nettoyez le condenseur.

Nettoyez le condenseur lorsque le voyant \Rightarrow Condenseur s'allume.

⚠ Attention Ne faites pas fonctionner le sèche-linge si le condenseur est obstrué par des peluches car cela pourrait l'endommager. Cela augmente par ailleurs la consommation d'énergie.

1. Ouvrez la trappe : Pour cela, appuyez sur la touche de déverrouillage située à droite et ouvrez la trappe vers la gauche.

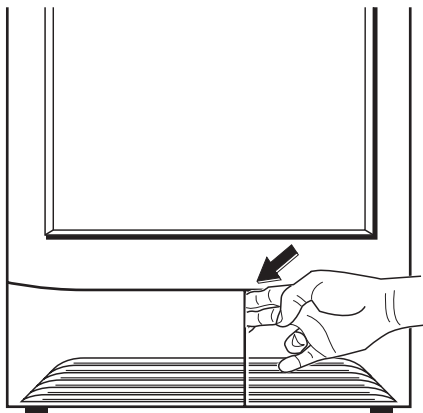

2. Nettoyez les peluches se trouvant à l'intérieur de la trappe et sur la partie avant du condenseur. Nettoyez le joint de la trappe à l'aide d'un chiffon humide.
3. Tournez les deux butées vers l'intérieur.

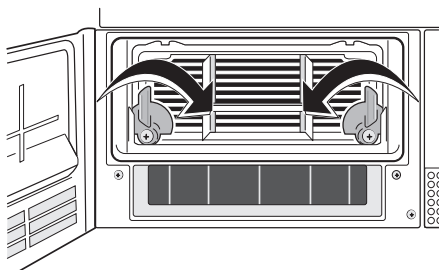

4. Sortez le condenseur en le saisissant par sa poignée. Maintenez-le à l'horizontale pour éviter de renverser l'eau résiduelle.

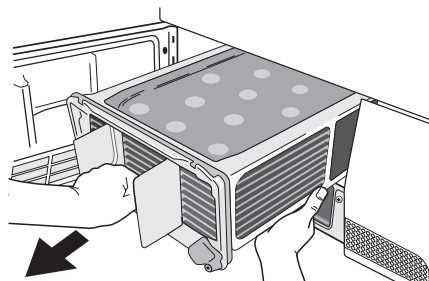

5. Tenez-le verticalement au-dessus d'un évier pour le vider.

⚠ Attention N'utilisez pas d'objets pointus pour le nettoyer. Vous risqueriez de l'endommager.

6. Nettoyez le condenseur. Nettoyez le condenseur avec une brosse et rincez éventuellement à l'aide d'une douchette.
7. Remettez le condenseur à sa place, tournez les deux butées vers le haut jusqu'à enclenchement.
8. Refermez la trappe.

i L'appareil ne fonctionne pas tant que le voyant Condenseur est encore allumé.

⚠ Attention N'utilisez jamais votre sèche-linge sans le condenseur thermique.

Vidange du bac d'eau de condensation

L'eau soustraite au linge pendant le séchage se condense à l'intérieur de l'appareil et est récupérée dans un bac. Ce bac doit être vidé après chaque utilisation pour assurer un parfait séchage lors de l'utilisation suivante. Le voyant  Bac plein s'allume pour vous rappeler de vider le bac.

1. Ouvrez le volet au bas de l'appareil
2. Tournez le taquet jaune vers le haut
3. Sortez le bac
4. Ouvrez le petit couvercle et laissez couler l'eau
5. Refermez le petit couvercle et remettez le bac en place
6. Poussez-le jusqu'au déclic et tournez le taquet jaune vers le bas pour le verrouiller.
7. Fermez le volet et appuyez de nouveau sur la touche  DÉPART/PAUSE pour permettre au programme de continuer.

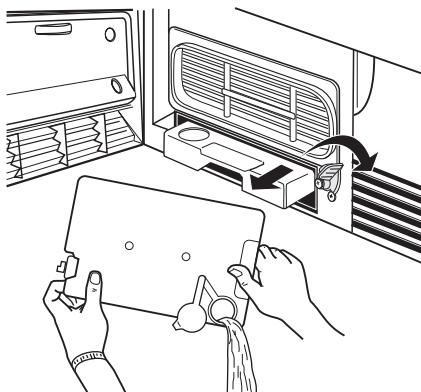

Nettoyage du joint de porte

Nettoyez le joint de porte à l'aide d'un chiffon humide immédiatement après chaque cycle de séchage.

Nettoyage du tambour

⚠ Attention Attention ! N'utilisez pas de produits abrasifs ou laine d'acier pour nettoyer le tambour.

i Le calcaire contenu dans l'eau ou les résidus de produits de lavage peuvent laisser un dépôt à peine visible à l'intérieur du tambour. Dans ce cas, le détecteur d'humidité ne peut alors plus reconnaître de manière fiable le taux d'humidité, ce qui peut expliquer que lorsque vous sortez le linge, il risque d'être encore relativement humide.



Nettoyez l'intérieur et les nervures du tambour à l'aide d'un détergent doux et d'un chiffon humide.

Nettoyage du bandeau de commande et de la carrosserie

Utilisez un chiffon humide pour nettoyer la carrosserie et le bandeau de commande.

 **Attention** Attention ! N'utilisez jamais de produits abrasifs ou caustiques.

RÉGLAGES DE L'APPAREIL

Réglage	Opérations à effectuer
Alarme toujours désactivée	<ol style="list-style-type: none"> Placez le sélecteur de programme sur n'importe quel programme. Appuyez simultanément sur les touches  Synthétiques et  Délicat et maintenez-les appuyées pendant environ 5 secondes. Le signal sonore est désactivé par défaut.

EN CAS D'ANOMALIE DE FONCTIONNEMENT

Dépannage

Problème ¹⁾	Cause possible	Solution
Le sèche-linge ne démarre pas.	Le sèche-linge n'est pas branché électriquement.	Branchez l'appareil. Vérifiez le fusible dans la boîte à fusibles (installation domestique).
	Le hublot est ouvert.	Fermez le hublot.
	La touche Départ/Pause n'est pas activée.	Appuyez sur la touche Départ/Pause .
Résultats de séchage insatisfaisants	Sélection d'un programme inapproprié	Sélectionnez le programme adéquat. ²⁾
	Filtres à peluches obstrués	Nettoyez les filtres à peluches. ³⁾
	Condenseur thermique obstrué	Nettoyez le condenseur. ³⁾
	Charge max. dépassée	Respectez le volume de charge max.
	Fentes d'aération recouvertes	Dégagez les fentes d'aération à la base de l'appareil.
Résidus à l'intérieur du tambour	Nettoyez l'intérieur du tambour.	

	Trop peu d'espace autour de l'appareil	Assurez-vous qu'il y ait un espace d'au moins 5 cm autour de l'appareil.
Le hublot ne ferme pas.	Les filtres ne sont pas en place.	Installez le filtre fin et/ou fixez le filtre grossier.
Programme inactif	Bac d'eau de condensation plein	Videz le bac. ³⁾ , appuyez touche Départ/Pause .
Cycle de séchage trop court	Volume de linge trop petit/Linge trop sec pour le programme sélectionné.	Sélectionnez le programme Minuterie ou un niveau de séchage supérieur (par ex. Très sec).
Cycle de séchage trop long ⁴⁾	Filtres à peluches obstrués	Nettoyez les filtres à peluches.
	Charge trop volumineuse	Respectez le volume de charge max.
	Linge insuffisamment essoré	Essorez correctement le linge.
	Température ambiante particulièrement élevée ; il ne s'agit pas d'un défaut de la machine.	Si possible, réduisez la température de la pièce.

1) Mettez le sèche-linge à l'arrêt. Sélectionnez un programme. Appuyez sur la touche Départ/Pause .

2) Reportez-vous aux recommandations de programme dans le chapitre Présentation des programmes.

3) Voir le chapitre Entretien et nettoyage.

4) Remarque : Après environ 5 heures, le cycle de séchage s'arrête automatiquement (reportez-vous au chapitre Cycle de séchage complet).

CARACTÉRISTIQUES TECHNIQUES



Hauteur x Largeur x Profondeur	85 x 60 x 58 cm
Capacité du tambour	108 l
Profondeur avec porte ouverte	109 cm
Hauteur réglable	1,5 cm
Poids de l'appareil	39 kg
Charge maximum	7 kg
Tension	230 V
Fusible nécessaire	10 A
Puissance totale	2350 W
Classe d'efficacité énergétique	C
Consommation d'énergie en kWh/cycle ¹⁾	4,4 kWh
Consommation annuelle d'énergie	298,2 kWh
Type d'utilisation	Domestique
Température ambiante autorisée	+ 5 ° C à + 35 ° C

1) 7 kg de coton, essoré à 1000 tr/min Conformément à la norme EN 61121

MAINTENANCE

En cas d'anomalies de fonctionnement, vérifiez d'abord si vous ne pouvez pas remédier vous-même au dysfonctionnement à l'aide de la notice d'utilisation (consultez le chapitre *En cas d'anomalie de fonctionnement*).

Si vous ne parvenez pas à remédier au dysfonctionnement, adressez-vous au service après-vente ou à l'un de nos partenaires.

Les informations suivantes sont nécessaires pour pouvoir vous offrir une aide rapide :

- Description du modèle
- Numéro produit (PNC)
- Numéro de série (n° S sur la plaque signalétique collée sur l'appareil - pour

trouver son emplacement, voir le Chapitre *Description du produit*)

- Type d'anomalie
- Éventuellement le message d'erreur affiché par l'appareil.

Afin de disposer des numéros de référence requis de l'appareil, nous vous conseillons de les noter ci-dessous :

Description du modèle :
PNC :
N° S :



Service consommateurs Carrefour France
TSA 50010 - F - 92695 Levallois Cedex
www.carrefour.fr



136918820-B-362011