

**FRANCIA**

***NOTICE  
D'UTILISATION***

***MINI KITCHEN  
MK 222 B***

**CET APPAREIL DOIT ETRE INSTALLE COFORMEMENT AUX REGLEMENTATIONS EN VIGUEUR, ET UTILISE DANS UN ENDROIT BIEN AERE. CONSULTER LA NOTICE AVANT D'INSTALLER ET D'UTILISER CET APPAREIL.**

## **Cher Client**

*Vous venez d'acquérir un de nos appareils et nous vous remercions de votre choix. Celui-ci a été soigneusement conçu, fabriqué et testé pour votre plus grande satisfaction. Nous vous conseillons de lire très attentivement cette notice d'utilisation. Les instructions et conseils vous aideront à utiliser au mieux votre appareil. Cet appareil est destiné uniquement à un usage domestique, excluant l'usage professionnel. Nous déclinons toute responsabilité en cas de dommages occasionnés par l'utilisation incorrecte, erronée ou non compatible avec l'usage pour lequel elle a été conçue, c'est-à-dire la cuisson des aliments.*

<b>SOMMAIRE</b>	<b>PAGE</b>
DESCRIPTION	3
PRECAUTIONS D'EMPLOI	4
INSTALLATION	5
AVANT LA PREMIERE UTILISATION	6
UTILISATION	6
UTILISATION DES PLAQUES	6
UTILISATION DU FOUR	8
NETTOYAGE ET ENTRETIEN	10
MISE AU REBUT	11
QUE FAIRE EN CAS DE PANNE	11
TABLEAU DE CUISSON	12
SPECIFICATIONS TECHNIQUES	13

## DESCRIPTION

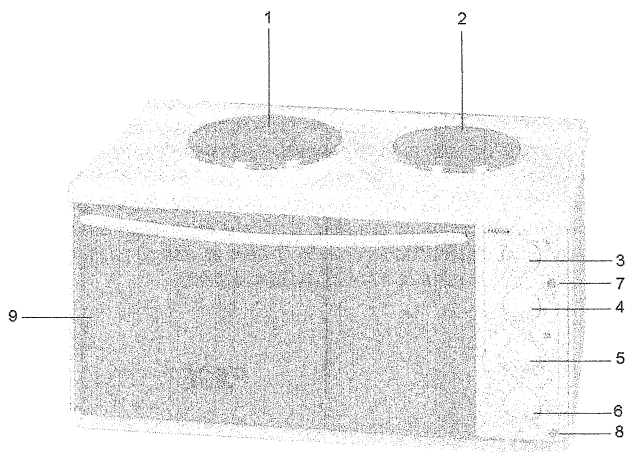

Figure 1

- 1- Plaque électrique 1500 W
- 2- Plaque électrique 1000 W
- 3- Manette plaque électrique 1500 W
- 4- Manette plaque électrique 1000 W
- 5- Manette **minuteur**
- 6- Manette four (thermostat **et fonctions**)
- 7- Voyant plaques électriques
- 8- Voyant four
- 9- Porte du four

## PRECAUTIONS D'EMPLOI

**IMPORTANT : l'installation doit être effectuée suivant les instructions indiquées dans cette notice.**

**Une installation incorrecte peut causer des dommages aux personnes, animaux ou biens. Le fabricant décline toute responsabilité en cas d'installation ne respectant pas les règles en vigueur.**

**Lisez attentivement tous les conseils importants de sécurité et les précautions d'emploi avant d'utiliser votre appareil.**

1. Les conditions de branchement sont indiquées sur la plaque signalétique
2. Cet appareil doit être installé suivant les normes en vigueur et utilisé dans un endroit bien aéré uniquement. Lisez attentivement ce manuel avant la première installation.
3. Cet appareil doit avoir un branchement à la terre. Donc il doit être utilisé impérativement avec une prise (16A) qui est branchée à la terre selon les normes en vigueur. Tout branchement incorrect ne sera pas couvert par la garantie.
4. L'utilisation d'un appareil de cuisson provoque de la chaleur et de la vapeur dans la pièce dans laquelle il se trouve. Assurez-vous donc que la cuisine soit bien aérée au moyen d'une ventilation naturelle ou d'une hotte électrique. La puissance de ventilation doit être réglée suivant la durée d'utilisation de l'appareil (ouverture d'une fenêtre, d'une porte, ou augmentation de la puissance de la hotte). Lorsque le four fonctionne, les trous d'aérations de l'appareil ne doivent pas être couverts.
5. En cours de fonctionnement, la vitre de la porte du four étant chaude, il est vivement recommandé de tenir les enfants éloignés de l'appareil.
6. Surveillez votre appareil en cours de fonctionnement pour éviter tout risque d'incident.
7. Retirez toutes traces d'emballage avant d'utiliser l'appareil. Les emballages devront être éliminés dans le cadre du tri sélectif.
8. Ne rangez pas à l'intérieur du four des aérosols, des produits inflammables, tels que du papier, du plastique ou du tissu.
9. Votre appareil doit être parfaitement de niveau.
10. Les produits électroménagers usagés ne doivent pas être jetés avec les ordures ménagères. Veuillez utiliser les aménagements spécifiques prévus pour les traiter. Renseignez-vous auprès des autorités locales ou du revendeur pour obtenir la marche à suivre en matière de recyclage.
11. Cet appareil n'est pas prévu pour être utilisé par des personnes (y compris les enfants) dont les capacités physiques, sensorielles ou mentales sont réduites, ou des personnes dénuées d'expérience ou de connaissance, sauf si elles ont pu bénéficier, par l'intermédiaire d'une personne responsable de leur sécurité, d'une surveillance ou d'instructions préalables concernant l'utilisation de l'appareil.

Il convient de surveiller les enfants pour s'assurer qu'ils ne jouent pas avec l'appareil.

12. Lors de son utilisation, l'appareil devient chaud. Faire attention à ne pas toucher les éléments chauffants situés à l'intérieur du four.
13. Ne pas utiliser d'appareil de nettoyage à la vapeur.
14. Ne pas utiliser des produits d'entretien abrasif ou de grattoir métalliques durs pour nettoyer la porte en verre du four, ce qui pourrait érafler la surface et entraîner l'éclatement du verre.
15. Cet appareil doit être débranché après usage et avant l'entretien par l'utilisateur.
16. Si le câble d'alimentation est endommagé, il doit être remplacé par le fabricant, son service après-vente ou toute autre personne de qualification similaire afin d'éviter un danger.
17. La grille et le lèche frite du four doivent être placés bien à l'horizontale sur les étagères qui se trouvent dans le four et au niveau souhaité. Faire attention en sortant la grille du four car aucun mécanisme d'arrêt est prévu.

## **INSTALLATION**

**Attention:** C'est un appareil à poser sur un plan de travail. Il ne doit jamais être utilisé enfermé ou encastré dans un meuble ou sous un plan ou étagère.

### **1) DEBALLAGE**

Mettez l'appareil le plus près possible de l'endroit où il sera installé et déballez-le. Les éléments de l'emballage devront être éliminés dans le cadre du tri sélectif. Ne les laissez pas à la portée des enfants.

### **2) INSTALLATION**

- 1) Il s'agit d'un appareil de Classe 1. Il doit donc être installé et branché suivant les normes en vigueur.
- 2) La distance entre l'appareil et les murs ou les meubles adjacents doit être comme suit :
  - a. La distance en hauteur séparant l'appareil de la hotte ou de tout autre meuble doit être supérieure ou égale à 750mm
  - b. La distance entre les parois latérales de l'appareil et les murs doit être d'au moins 20mm
  - c. La distance entre l'arrière de l'appareil et le mur arrière doit être au moins 20mm.
- 3) Veillez à placer votre appareil le plus près possible de la source d'énergie.

### **3) BRANCHEMENT ELECTRIQUE**

Le câble d'alimentation de l'appareil muni d'une fiche doit obligatoirement être branché sur une prise électrique 16 Ampères avec terre selon les normes en vigueur. Si votre prise n'est pas équipée d'une terre normalisée, veuillez vous adresser à un électricien qualifié. Attention que le câble électrique ne touche pas les parois chaudes de l'appareil.

## AVANT LA PREMIERE UTILISATION

1) Avant la première utilisation, assurez-vous qu'il ne reste aucun matériel d'emballage sur votre appareil. Ces emballages devront être triés séparément pour le recyclage.

2) Les éléments chauffants de votre appareil sont recouverts d'un film protecteur qu'il faut éliminer avant l'emploi. Il est important de bien aérer la pièce durant cette opération pour éliminer la fumée dégagée. Il est vivement recommandé de respecter la procédure suivante avant la première utilisation de votre four.

a. Four électrique : Ouvrez la porte du four et laissez chauffer le four sur la position  à 200°C pendant 15 mn. Eteignez le four et laissez refroidir.

b. Gril électrique : Ouvrez la porte du four et positionnez le sélecteur du four sur la position "gril"  Laissez fonctionner le gril pendant 10 minutes. Eteignez le gril et laissez refroidir.

c. Plaques électriques : Tournez la manette de la plaque sur la position maximale. Laissez fonctionner pendant 10 mn. Eteignez la plaque et laissez refroidir. Faites la même opération sur toutes les autres plaques.

## UTILISATION

**Important:** La grande plaque et le four de votre appareil ne peuvent pas fonctionner simultanément à cause de surcharge électrique. Donc lorsque le four est allumé la grande plaque s'éteint automatiquement.

## UTILISATION DES PLAQUES

Deux types de plaque équipent votre appareil. Pour obtenir une performance maximale des plaques, utilisez des casseroles avec les diamètres suivants :

- petite plaque (1000w) 14,5 cm
- grande plaque (1500w) 18 cm

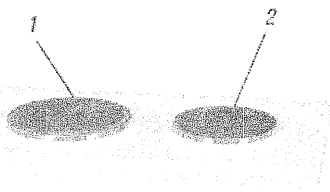

Figure 2

- 1 Grande plaque et sa manette
- 2 Petite plaque et sa manette
- 3 Voyant plaques électriques

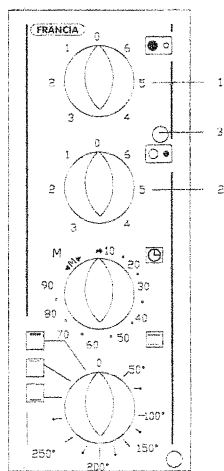

Figure 3

## Manette Plaque Electrique

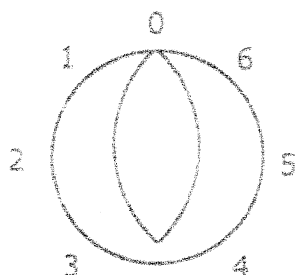

Figure 4

A la première utilisation ou si la plaque a été inutilisée depuis longtemps, il convient de la faire fonctionner à vide pendant 2-3 minutes en plaçant le commutateur sur 6 (Figure 4) afin d'éliminer l'humidité résiduelle. Ne pas toucher la plaque électrique avec une partie du corps mouillée ou humide. Utilisez des récipients de dimension adéquate, le diamètre des casseroles devant être identique au diamètre de la plaque, ce qui est important pour économiser l'énergie. Fermez la manette après la cuisson. Lorsque la plaque est allumée, la lampe témoin rouge (Figure 3, rep 3) qui se trouve sur le tableau de bord s'allume. Cela vous permet de voir si la plaque est restée allumée par erreur.

## POSITION DE LA MANETTE DE PLAQUE ELECTRIQUE

Position de la manette	1	2	3	4	5	6
Utilisation	Cuisiner à chaleur très douce	Cuisiner à chaleur minimum	Cuisiner à chaleur minimum	Cuisiner, frire à chaleur moyenne	Cuisiner, frire à chaleur élevée	Cuisiner, frire à chaleur maximum

## UTILISATION DU FOUR

**IMPORTANT:** Le four de votre mini kitchen est équipé d'un minuteur mécanique. Si vous souhaitez l'utiliser sans minuteur, il faut mettre la manette du minuteur sur la position "M"

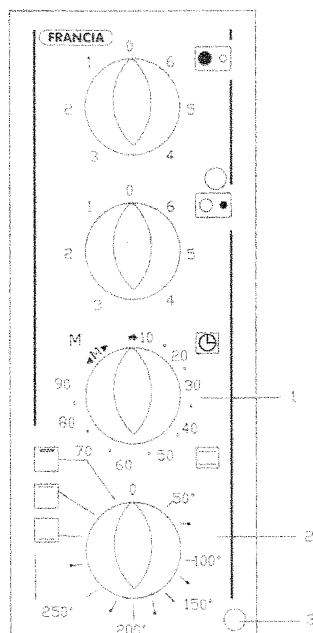

Figure 5

- 1- Manette minuteur
- 2- Manette four (thermostat et fonctions)
- 3- Voyant température de four



La manette four de votre mini kitchen vous permet de choisir parmi les 4 fonctions suivantes. Elle vous permet aussi de régler le thermostat à la température souhaitée quand la fonction convection naturelle "☐" est utilisée.

(Veuillez noter que le thermostat reste sur maximum quand les 3 autres fonctions sont utilisées.)

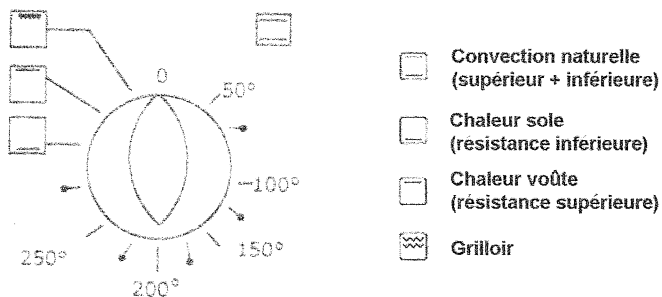

Figure 6

### Minuteur Mécanique

Le minuteur vous permet de programmer la durée de cuisson. Positionnez la manette sur la durée de cuisson désirée (max 90 min.) Lorsque la cuisson est terminée (position "0"), une sonnerie vous avertira et le four s'arrêtera automatiquement.

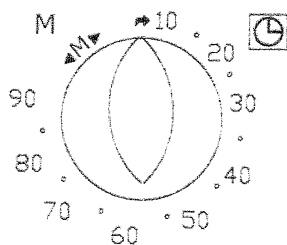



Figure 7

Consultez le tableau de cuisson figurant à la page 12 et indiquant les températures et durées de cuisson conseillées. Avant la cuisson, faites un préchauffage pendant 10-15 minutes (quand le four est à température, le voyant s'éteint), et placez les plats dans le four. Vous remettrez la manette sur la position « 0 » après la cuisson.

### **POSITION GRIL**

Tournez la manette sélecteur sur la position . La résistance grill fonctionne et devient chaude au bout de 2-3 minutes. Placez les viandes sur la grille métallique pour faire les grillades et mettez la dans le four à la hauteur souhaitée.

### **NETTOYAGE ET ENTRETIEN**

- 1- Nettoyez l'appareil lorsqu'il est froid.
- 2- Débranchez toujours le câble d'alimentation électrique avant le nettoyage.
- 3- Utilisez de l'eau savonneuse tiède en ayant soin de rincer et d'essuyer avec un chiffon doux. Ne pas utiliser de produits abrasifs.
- 4- Graissez les plaques électriques si vous ne les utilisez pas pendant un certain temps.

## **MISE AU REBUT**



### **Enlèvement des appareils ménagers usagés**

La directive Européenne 2002/96/EC sur les Déchets des Equipements Electriques et Electroniques (DEEE) exige que les appareils ménagers usagés ne soient pas jetés dans le flux normal des déchets municipaux. Les appareils usagés doivent être collectés séparément afin d'optimiser le taux de récupération et le recyclage des matériaux qui les composent et réduire l'impact sur la santé humaine et l'environnement.

Le symbole de la « poubelle barrée » est apposée sur tous les produits pour rappeler les obligations de la collecte séparée.

Les consommateurs doivent contacter les autorités locales ou leur revendeur concernant la démarche à suivre pour l'enlèvement de leur appareil.

## **QUE FAIRE EN CAS DE PANNE**

En cas de panne électrique, veuillez vérifier

- en premier la prise électrique au moyen d'un autre appareil.
  - Ensuite, vérifiez que le compteur est enclenché et que le fusible de protection est correct.
- Après cette vérification appelez le service après-vente de votre revendeur en lui indiquant la référence de votre appareil indiquée sur la plaque signalétique. Attention!!!! Cet appareil doit être réparé seulement par un technicien qualifié.

## TABLEAU DE CUISSON

Aliments	Convection naturelle			Gril		
	Position du thermostat	Position du plat (gradin)	Durée de Cuisson	Position du thermostat	Position du plat (gradin)	Durée de Cuisson
Gâteau	175	2	25-35			
Gâteau au fruit	175	2	20-25			
Tarte aux Fruits	175	2	20-30			
Macaron	175	2	20-30			
Pain d'épice	200	2	30-40			
Pâte	200	2	30-40			
Cake	175	2	30-40			
Biscuit	175	2	15-25			
Viande d'Agneau	225	2	25	max	2-3	8-10
Côtelette d'agneau				max	2-3	8-10
Viande de Bœuf	250	2	50-60			
Côtelette de Bœuf				max	2-3	10-15
Bifteck de Bœuf	225	2	25			
Viande de mouton	240	2	25			
Bœuf Rôti	225	2	45			
Poulet (entier)	175-200	2	30			
Poulet (morceaux)	200	2	30-45			
Poissons	200	2	30-40			
Dinde	200	2	50-60			
Macaroni au four	210	2	23-30			
Pâte mince	190	2	30-40			

Les valeurs ci-dessus sont purement indicatives. Sur la base des différentes habitudes culinaires, d'éventuelles variations seront à apporter.

## **SPECIFICATIONS TECHNIQUES**

<b>MODELE</b>		<b>MK 222 B</b>
<b>VOLTAGE</b>		230 V AC
<b>PUISSANCE TOTALE</b>		2500 W
<b>AMPERAGE</b>		10.9 A
<b>FREQUENCE</b>		50 Hz
<b>PUISSANCES DES PLAQUES</b>	<b>GRANDE PLAQUE DIAM. 190 mm</b>	1500W
	<b>PETITE PLAQUE DIAM. 145 mm</b>	1000 W
<b>FOUR</b>	<b>THERMOSTAT</b>	50 - 320° C
	<b>PUISSANCE DE LA CONVECTION NATURELLE</b>	1150 W
	<b>PUISSANCE DE LA RESISTANCE INFERIEURE</b>	650 W
	<b>PUISSANCE DE LA RESISTANCE SUPERIEURE</b>	500 W
	<b>PUISSANCE DE LA RESISTANCE GRILLOIR</b>	1000 W
	<b>MINUTEUR MECANIQUE 90 MIN</b>	<b>OUI</b>