



Avant d'utiliser le sèche-linge, lisez cette notice d'utilisation attentivement et conservez-la pour consultation ultérieure.

Sèche-linge

NOTICE D'UTILISATION

KDSL7EM

Lisez cette notice d'utilisation

Elle contient de nombreux conseils utiles concernant l'utilisation et l'entretien corrects de votre sèche-linge. Un peu de soin préventif de votre part peut vous permettre d'économiser beaucoup d'argent et de temps sur l'ensemble de la durée de vie de votre appareil. Vous trouverez de nombreuses réponses concernant les problèmes courants dans le tableau de dépannage. Si vous prenez d'abord connaissance du tableau de dépannage, vous n'aurez peut-être pas à contacter un réparateur.



ATTENTION : SURFACE TRÈS CHAUDE !



ATTENTION : RISQUE D'INCENDIE !

Table des matières

Consignes de sécurité.....	3
Installation avant utilisation.....	10
Noms des pièces.....	10
Remarques avant utilisation.....	10
Précautions.....	11
Installation simple.....	12
Panneau de contrôle.....	14
Instructions d'utilisation.....	15
Instructions de séchage du linge.....	16
Nettoyage et routine d'entretien.....	17
Réinitialisation de sécurité.....	18
Précautions.....	19
Autres fonctions et spécifications techniques.....	20
Fiche produit.....	21

Consignes de sécurité

Consignes de sécurité

- 1) Design luxueux et exclusif : Conception à chargement frontal et apparence exclusive.
- 2) Microcontrôle : Utilisation simple et pratique grâce au circuit imprimé, détection de la température lors du séchage automatique.
- 3) Grand hublot de porte : Permet de surveiller clairement le programme de séchage.
- 4) Porte s'ouvrant à 180° : L'angle d'ouverture large de 180° de la porte est très pratique pour rentrer et sortir le linge.
- 5) Compacité : Capacité adaptée et design exclusif avec fonctions antipoussière, antihumidité, antitreblement, longue durée de vie et faible niveau sonore.
- 6) Le sèche-linge ne doit pas être utilisé si des produits chimiques industriels ont été utilisés pour le nettoyage.
- 7) Le filtre à bourre doit être nettoyé fréquemment.

Consignes de sécurité

- 8) Ne laissez jamais la bourre s'accumuler dans le sèche-linge.
- 9) Une ventilation appropriée doit être fournie pour éviter un refoulement dans la pièce de gaz provenant d'appareils brûlant d'autres combustibles, y compris des flammes nues.
- 10) Ne séchez pas dans le sèche-linge des articles non lavés.
- 11) Les articles souillés par des substances telles que de l'huile de cuisson, de l'acétone, de l'alcool, de l'essence, du kérosène, des détachants, de la térébenthine, de la cire et des décapants de cire doivent être lavés à l'eau chaude avec une quantité de détergent supplémentaire avant d'être séchés dans le sèche-linge.
- 12) Les articles tels que le caoutchouc mousse (latex), les bonnets de douche, les textiles imperméables, les vêtements et articles doublés de caoutchouc et les oreillers à coussins de caoutchouc mousse ne doivent pas être séchés dans le sèche-linge.

Consignes de sécurité

- 13) Les adoucissants textiles et les produits similaires doivent être utilisés conformément aux instructions de leur fabricant respectif.
- 14) La phase finale du cycle de séchage du sèche-linge a lieu sans chaleur (cycle de refroidissement) pour garantir que les articles sont laissés à une température ne risquant pas de les endommager.
- 15) **AVERTISSEMENT** : N'arrêtez jamais le sèche-linge avant la fin du cycle de séchage, sauf si vous sortez rapidement tous les articles du sèche-linge et que vous les étendez immédiatement pour permettre à la chaleur de se dissiper.
- 16) La sortie d'air ne doit pas se décharger dans un conduit servant aux fumées d'échappement d'un appareil brûlant du gaz ou un autre combustible.

Consignes de sécurité

17) L'appareil ne doit pas être installé derrière une porte verrouillable, une porte coulissante ou une porte comportant une charnière du côté opposé à celui du sèche-linge de telle sorte que l'ouverture complète de la porte du sèche-linge est restreinte.

18) Les articles souillés par de l'huile peuvent s'enflammer spontanément, notamment s'ils sont exposés à une source de chaleur, par exemple dans un sèche-linge. Les articles deviennent chauds, ce qui peut provoquer une réaction d'oxydation de l'huile. L'oxydation génère de la chaleur. Si la chaleur n'est pas évacuée, les articles peuvent devenir suffisamment chauds pour s'enflammer.

Empiler, entasser ou stocker des articles souillés par de l'huile peut empêcher la chaleur de s'évacuer et générer un risque d'incendie.

Consignes de sécurité

19) S'il est inévitable de mettre dans le sèche-linge des textiles souillés par de l'huile de cuisson ou végétale ou des textiles contaminés par des produits de soin des cheveux, ils doivent d'abord être lavés à l'eau chaude avec une quantité supplémentaire de détergent – Cela permet de réduire le danger, sans pouvoir l'éliminer.

20) L'appareil ne doit pas être retourné pendant l'utilisation normale et l'entretien.

21) Enlevez tous les objets des poches, tels que les briquets et les allumettes.

22) Cet appareil peut être utilisé par des enfants âgés d'au moins 8 ans et par des personnes ayant des capacités physiques, sensorielles ou mentales réduites ou dénuées d'expérience ou de connaissance, s'ils (si elles) sont correctement surveillé(e)s ou si des instructions relatives à l'utilisation de l'appareil en toute sécurité leur ont été données et si les risques encourus ont été appréhendés. Les enfants ne doivent pas jouer avec l'appareil. Le nettoyage et l'entretien par l'utilisateur ne doivent pas être effectués par des enfants sans surveillance.

Consignes de sécurité

23) Pour les appareils comportant des ouvertures de ventilation dans leur base, veillez à ce qu'un tapis/moquette n'obstrue pas ces ouvertures.

24) Si le cordon d'alimentation est endommagé, il doit être remplacé par le fabricant, son agent de réparation ou une personne de qualification similaire, pour des raisons de sécurité.

25) Cet appareil est conçu exclusivement pour une utilisation en intérieur.

26) Les ouvertures ne doivent pas être obstruées par un tapis/moquette.

27) Il convient de maintenir à distance les enfants de moins de 3 ans, sauf s'ils sont constamment surveillés.

28) Avertissement - Surface brûlante

La sortie d'air ne doit pas se décharger dans un conduit servant aux fumées d'échappement d'un appareil brûlant du gaz ou un autre combustible. L'appareil ne doit pas être installé derrière une porte verrouillable, une porte coulissante ou une porte comportant une charnière du côté opposé à celui du sèche-linge, de telle manière que l'ouverture complète de la porte du sèche-linge soit restreinte.

AVERTISSEMENT : N'arrêtez jamais un sèche-linge.

Consignes de sécurité

Mise au rebut correcte de ce produit :



Ce symbole indique que dans l'ensemble de l'Union Européenne ce produit ne doit pas être jeté avec les ordures ménagères. Afin d'éviter les dommages potentiels sur l'environnement et la santé humaine d'une mise au rebut incontrôlée des déchets, recyclez le produit de manière responsable pour promouvoir la réutilisation durable des ressources matérielles. Pour retourner votre produit usagé, utilisez les systèmes de collecte et de retour ou contactez le distributeur auprès duquel il a été acheté. Il peut reprendre ce produit pour qu'il soit recyclé dans le respect de l'environnement.

Installation avant utilisation

Noms des pièces

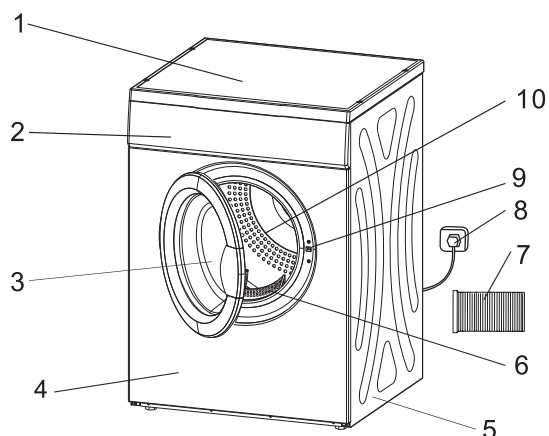

1. Plateau supérieur 2. Panneau de contrôle 3. Porte
4. Panneau avant 5. Panneau latéral 6. Filtre 7. Tuyau d'évacuation
8. Fiche du cordon d'alimentation 9. Sécurité de porte
10. Tambour

Remarques avant utilisation

Première étape : Alimentation et mise à la terre.

Le sèche-linge fonctionne avec un courant alternatif de la tension et de la fréquence nominales. Tant que la tension d'alimentation fluctue dans une plage de +/- 6% par rapport à sa tension nominale, il fonctionne normalement. Par sécurité et praticité, il est préférable qu'une prise électrique dédiée au sèche-linge soit positionnée derrière lui. La méthode de connexion de la prise est indiquée sur le schéma ci-dessous.

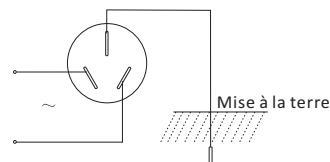

Par sécurité, effectuez les améliorations dès que possible conformément aux règles et suggestions susmentionnées.

Remarques :

La prise électrique et le fil de terre doivent être installés par un électricien pour éviter une installation incorrecte ou l'utilisation d'une prise inappropriée et garantir la sécurité électrique. Le cordon d'alimentation est pourvu d'une connexion en Y, s'il est endommagé, il doit être remplacé par le fabricant, son service après-vente ou des personnes de qualification similaire afin d'éviter un danger. Il ne doit y avoir aucune connexion entre le fil de terre et le fil du neutre, sinon le boîtier sera sous tension, ce qui engendrera probablement un danger de choc électrique.

Étape2 : Précautions

Étape2 : Précautions

Installez ou rangez l'appareil dans un endroit où il ne sera pas exposé à des températures inférieures à 0°C, ni à de l'eau ou aux intempéries, car cela pourrait l'endommager irréremédiablement et annuler la garantie.



Veillez à ce que la zone entourant la sortie d'air et les zones environnantes/adjacentes restent exemptes d'accumulation de poussières, saletés et bourres. Si la sortie d'air est bouchée, cela peut réduire le flux d'air.

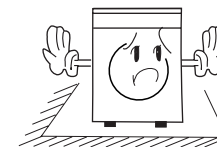

Essorez complètement le linge dans une machine à laver. Une vitesse d'essorage élevée permet de réduire le temps de séchage et d'économiser l'énergie.

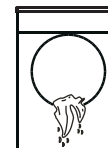

Veillez à ce qu'il n'y ait aucun aérosol contenant une substance ou un gaz propulseur inflammable près du sèche-linge quand il est en fonctionnement, et dès que du gaz fuit, ne touchez pas la fiche de l'appareil, n'allumez pas et ne mettez pas en pause l'appareil.



Ne lavez pas et ne séchez pas des articles qui ont été nettoyés, lavés, imprégnés ou tachés par des substances combustibles ou explosives (par exemple de la cire, de l'huile, de la peinture, de l'essence, du dégraissant, des solvants de nettoyage à sec, du kérosène, etc.).

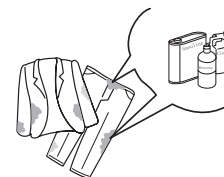

N'essayez jamais d'utiliser cet appareil s'il est endommagé, présente un dysfonctionnement, est partiellement assemblé ou si certaines de ses pièces sont manquantes ou cassées, y compris si le cordon d'alimentation ou la fiche est endommagé.



N'autorisez pas les enfants à grimper sur ou dans l'appareil. Une supervision étroite des enfants est nécessaire quand l'appareil est utilisé près d'enfants.

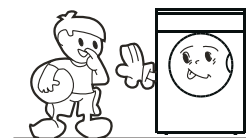

N'utilisez pas l'appareil quand vos pieds ou vos mains sont mouillés.

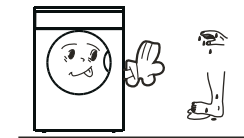

Installation simple

Ne placez pas de plastique, de papier, ni de vêtement pouvant brûler ou fondre sur le sèche-linge quand il est en fonctionnement.



La sortie d'air ne doit pas se décharger dans un conduit servant aux fumées d'échappement d'un appareil brûlant du gaz ou un autre combustible.

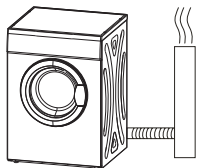

Ne séchez pas des articles contenant du caoutchouc, du plastique ou des matériaux similaires (par exemple des soutiens-gorges rembourrés, chaussures de tennis, couvre-chaussures, tapis de bain, carpettes, biberons, pantalons de bébé, imperméables en plastique ou oreillers) pouvant fondre ou brûler. Certains matériaux de caoutchouc peuvent dans certaines circonstances, s'ils sont chauffés, s'enflammer par combustion spontanée.



La porte ne doit être ouverte qu'après que le programme du sèche-linge est terminé. N'ouvrez pas la porte avant la fin du programme pour éviter que la peau humaine ne soit brûlée par la vapeur brûlante ou par le sèche-linge chaud.

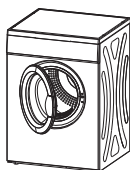













Ce produit appartient à la catégorie des produits électroniques de type I, prenez connaissance des consignes de sécurité correspondantes :

1. Votre sèche-linge NE DOIT PAS être placé à côté d'une table de cuisson à gaz, d'un cuisEUR, d'un radiateur, ni d'un gril à la hauteur des yeux, car les flammes des brûleurs peuvent l'endommager. Comprenez les différences entre les différents fils et veillez à ce qu'ils ne soient pas interconnectés.

2. Utilisez une prise électrique dédiée, conforme aux normes nationales et pouvant résister à un courant de 10 A.

Par sécurité, effectuez les améliorations dès que possible conformément aux règles et suggestions susmentionnées.

Sélectionnez le programme approprié pour sécher votre linge :

 Séchage	 Séchage en tambour	 Séchage en tambour interdit	 Ne pas sécher
 Séchage sur fil/suspendu	 Séchage par égouttage	 Séchage à plat	 Séchage à l'ombre
 Nettoyage à sec	 Nettoyage à sec interdit	 Nettoyage à sec processus normal tout solvant	 Nettoyage à sec processus normal uniquement aux hydrocarbures

Installation simple

Étape 1 : Le sèche-linge doit être placé dans un endroit aéré et éloigné d'au moins 10 cm du mur. S'il est placé dans une pièce telle qu'une salle de bain, il est conseillé qu'il n'y ait aucun obstacle à moins de 1,5 m devant l'appareil et à ce qu'il reste bien aéré.

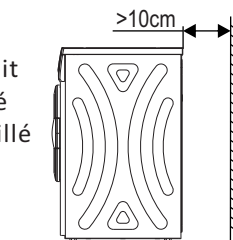

Étape 2 : Mise à l'horizontale :

Attachez un poids à une corde sur le devant et les deux côtés du sèche-linge.

Reportez-vous au schéma ci-dessous, si A=A' et B=B', cela indique que le sèche-linge est à l'horizontale. Si ce n'est pas le cas, vous devez mettre quelque chose sur le sol.

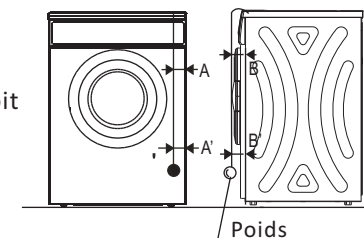

Remarque :

Si le sèche-linge n'est pas à l'horizontale (soit à un angle d'inclinaison maximal de 2°), il fonctionnera en déséquilibre ou s'arrêtera parfois de fonctionner.

Remarque concernant l'installation :

- N'installez pas le sèche-linge en plein air ou dans un endroit où il peut facilement être endommagé par la pluie.
- Ne placez pas le dos du sèche-linge près de rideaux ou d'objets exposés au vent.
- Ne placez pas le sèche-linge à proximité d'un endroit où il y a du gaz ou d'autres produits inflammables.

Étape 3 : Installation du tuyau d'évacuation

- Installez une des extrémités du tuyau d'évacuation, à la sortie d'air de l'appareil et tournez-le dans la sortie d'air pour le visser solidement.

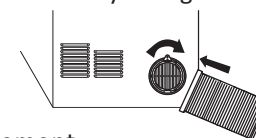

- Installez l'autre extrémité du tuyau d'évacuation, à l'extérieur en respectant les modalités d'installation indiquées sur les schémas ci-dessous.

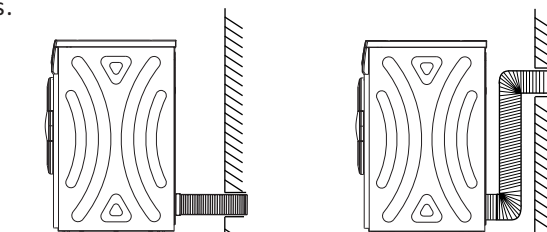

Panneau de contrôle

Panneau de contrôle

Voici des instructions de mise en marche et d'utilisation de votre nouveau sèche-linge. Reportez-vous aux chapitres respectifs de cette notice d'utilisation pour des informations détaillées.

Avertissement Important : Pour réduire le risque d'incendie, de choc électrique et de blessures corporelles, lisez intégralement cette notice d'utilisation, y compris les instructions de sécurité importantes, avant d'utiliser ce sèche-linge.

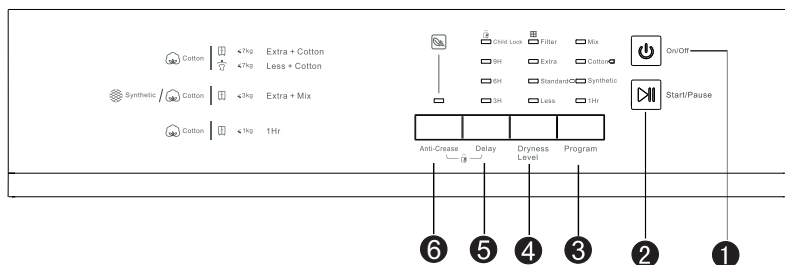

- ❶ Marche/arrêt
- ❷ Démarrage/Pause
- ❸ Programme (Mixte/Coton/Synthétique/1 heure)
- ❹ Niveau de séchage (Extra/Standard/Bas)
- ❺ Délai (9H/6H/3H)
- ❻ Antifroissage

Note:

- 1) Appuyez sur le bouton « Program » pour sélectionner le programme de séchage approprié à votre linge : Mixte/Coton/Synthétique/1H (heure).
- 2) Appuyez sur le bouton « Dryness Level » pour sélectionner le niveau de séchage approprié à votre linge : Extra/Standard/Bas.
- 3) Appuyez sur le bouton « Anti-Crease » pour activer la fonction antifroissage.
- 4) Appuyez sur le bouton « Start/Pause ».
- 5) Appuyez sur le bouton « Delay » pour différer le départ du cycle de séchage.
- 6) Si le verrou enfant est requis, appuyez simultanément sur les boutons « Anti-Crease » et « Delay » pendant plus de 3 secondes pour activer le verrou enfant.
- 7) Quand le programme de séchage est terminé, le sèche-linge sonne pour l'indiquer. Appuyez sur le bouton « Marche/Arrêt », puis débranchez le cordon d'alimentation.
- 8) Nettoyez le filtre, le boîtier et le tambour.
- 9) Ce symbole indique que le programme de test de l'efficacité énergétique est le « programme coton standard » qui est le plus approprié pour le séchage d'une charge en coton normale à la capacité de charge nominale.
- 10) Nettoyez le filtre quand « Filter » clignote après que l'appareil se soit arrêté.

Instructions d'utilisation

Instructions d'utilisation

1. Avant de sécher du linge, essorez-le complètement dans une machine à laver. Une vitesse d'essorage élevée permet de réduire le temps de séchage et d'économiser de l'énergie.
2. Pour obtenir un séchage uniforme, trie le linge par types de tissu et programme de séchage.
3. Avant de mettre le linge dans le tambour, fermez les fermetures à glissière, crochets, boutons, nouez les ceintures en tissus, etc.
4. Ne séchez pas excessivement le linge, car il risque de se froisser.
5. Ne séchez pas des articles contenant du caoutchouc ou des matériaux élastiques similaires.
6. La porte ne doit être ouverte qu'après que le programme du sèche-linge est terminé pour éviter que la peau humaine ne soit brûlée par la vapeur brûlante ou le sèche-linge chaud.
7. Nettoyez le filtre à bourre après chaque utilisation pour éviter d'accroître le temps de séchage et la consommation énergétique.
8. Ne séchez pas ces vêtements après un nettoyage à sec.

Poids de référence de vêtements secs

Vêtement en tissu mélangé (800 g environ)	Veste (coton 800 g environ)	Jeans (800 g environ)	Serviette (coton 900 g environ)
Drap de lit simple (coton 600 g environ)	Vêtements de travail (1120 g environ)	Nuisette (200 g environ)	Chemise à manches longues (coton 300 g environ)
Chemisette (coton 180 g environ)	Shorts (coton 70 g environ)	Chaussettes (tissu mélangé 50 g environ)	

Instructions d'utilisation

Instructions de séchage du linge

Type de vêtement	Quantité approximative d'humidité restante	Capacité (kg)	Programme	Niveau de séchage	Remarque
Coton	70%	7 / 3.5	Coton	Extra	Selon le Type et la Capacité de vêtements, sélectionnez le Programme et le Niveau de Séchage les plus appropriés.
	60%	7 / 3.5	Coton	Standard	
		7 / 3.5	Coton	Bas	
Tissu mélangé	70%	7 / 3.5	Mixte	Extra	
	60%	7 / 3.5	Mixte	Standard	
Synthétique	50%	3.5 / 1	Synthétique	Extra	
	40%	3.5 / 1	Synthétique	Standard	
Coton	—	1	1 h	—	

Remarque :

1. La fonction air froid signifie qu'il n'y a que de l'air froid qui circule pendant les 3 dernières minutes du programme. (Sauf pour le programme 1 h pendant lequel l'air froid circule pendant 10 minutes.)
 2. Si la fonction anticroissance est sélectionnée, le processus d'anticroissance est prolongé jusqu'à 2 heures, sinon il reste d'une durée de 30 minutes sans cette option
 3. La température et l'humidité ambiantes impactent le temps de séchage.
 4. Lisez l'étiquette des vêtements pour choisir la température et la durée appropriées conformément aux indications.
- Suggestion : Quand il y a moins de 1 kg de linge, sélectionnez le programme de séchage 1 h.

Nettoyage et routine d'entretien

Nettoyer le filtre

- 1) Nettoyez le filtre à bourre avant chaque utilisation. Démontez-le en le tirant droit vers le haut.
 - 2) Nettoyez le filtre. Essayez-le avec un chiffon en tissu.
 - 3) Réinstallez le filtre.
- Si vous avez nettoyé le filtre avec un chiffon humidifié ou de l'eau, faites-le sécher à l'air libre avant de le réinstaller.



Nettoyer le boîtier et le tambour

- Avec un chiffon doux et humide, essuyez le boîtier et le tambour pour les nettoyer.
1. Ne les rincez pas directement à l'eau.
 2. N'utilisez pas d'éponge grattoir.
 3. N'utilisez pas d'essence ni de lingette à l'alcool.
- Après avoir nettoyé le tambour, laissez la porte frontale ouverte pour aérer.



Réinitialisation de sécurité

Réinitialisation de sécurité

1. Ce sèche-linge comporte un coupe-circuit de sécurité à activation thermique.
2. Le bouton de réinitialisation de sécurité se trouve sur le panneau arrière. Si votre sèche-linge ne chauffe plus, vous devez réinitialiser ce bouton pour que le sèche-linge fonctionne à nouveau. Il peut être nécessaire d'attendre 10 minutes que l'appareil refroidisse.

3. La raison la plus courante de surchauffe de l'appareil est l'encrassement du filtre. Nettoyez le filtre à bourre après chaque utilisation pour éviter la surchauffe de l'appareil.

Il n'est nécessaire d'appuyer sur le bouton de réinitialisation de sécurité que si le sèche-linge ne chauffe plus. Laissez le sèche-linge refroidir 10 minutes au minimum avant d'appuyer sur le bouton. Appuyez sur le bouton blanc jusqu'à ressentir le déclic de réinitialisation. Nettoyez le filtre après chaque charge de linge permet d'éviter le déclenchement répétitif du coupe-circuit de sécurité.

Le coupe-circuit peut se déclencher pour les raisons suivantes :

1. Le filtre à bourre est encrassé.
2. Les sorties d'air sont bouchées au dos du sèche-linge.
3. La buanderie ou la pièce est mal aérée. Ouvrez une fenêtre ou une porte.
4. Des vêtements légers (par exemple des mouchoirs) ont été aspirés jusqu'au filtre.

Bouton de réinitialisation de sécurité

Appuyez sur le bouton avec le doigt ou un stylo jusqu'à ressentir un déclic.

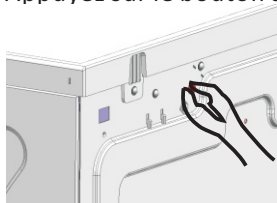

Précautions

Précautions

Problème	Cause	Solution
L'appareil ne s'allume pas.	<ul style="list-style-type: none">• Coupure de courant.• La fiche n'est pas correctement insérée dans la prise.• Il y a trop de vêtements.• Le fusible thermique a grillé.	<ul style="list-style-type: none">• Attendez que l'électricité revienne.• Vérifiez que la fiche est bien branchée dans la prise électrique.• Le linge doit avoir été essoré avant d'être mis dans le sèche-linge et la quantité de linge ne doit pas dépasser 6 kg.• Demandez à un réparateur de remplacer le fusible thermique.
Chaleur extérieure ou odeur de chaleur.	<ul style="list-style-type: none">• Le filtre à bourre est sale.• Le tuyau d'alimentation ou d'évacuation est encrassé.	<ul style="list-style-type: none">• Nettoyez impérativement le filtre à bourre avant et après chaque utilisation du sèche-linge.• Nettoyez le tuyau d'évacuation.
Le linge est trop sec.	<ul style="list-style-type: none">• Il y a trop de linge dans l'appareil.• Le linge n'a pas été sorti à temps à la fin du programme.• Les vêtements ne sont pas bien assortis.• Le réglage de la température est trop élevé.	<ul style="list-style-type: none">• Ne mettez pas trop de linge.• Sortez le linge sans attendre à la fin du programme.• Reportez-vous à la page 7.• Respectez les instructions d'entretien des étiquettes des vêtements.
Le linge rétrécit.	<ul style="list-style-type: none">• Trop sec.	<ul style="list-style-type: none">• Respectez les instructions d'entretien des étiquettes des vêtements. Si des vêtements ont tendance à facilement rétrécir, inspectez-les quand ils sont secs. Sortez les vêtements quand ils sont légèrement humides pour éviter qu'ils ne sèchent trop et suspendez-les à un fil jusqu'à ce qu'ils soient complètement secs.
Il y a des bouloches sur les vêtements après le séchage.	<ul style="list-style-type: none">• Certains tissus synthétiques et certains vêtements infroissables auront des bouloches après avoir été frottés les uns aux autres pendant le programme de séchage.	<ul style="list-style-type: none">• Retournez les vêtements.• Utilisez un adoucissant textile pendant le lavage.

Bruits générés par le sèche-linge en fonctionnement

- Bourdonnement de vibrations : Cela est provoqué par la rotation et les chocs des vêtements mouillés lourds.
- Bruit sourd dû à l'air : Pendant le séchage, l'appareil génère de la vapeur qui s'évacue par le tuyau d'évacuation en provoquant des chocs sourds sur le fond du tambour.

Autres fonctions et spécifications techniques

Description des autres fonctions

Codes d'erreur	Description	Critère	Action après détection du problème	Indication d'erreur
E3	Problème de capteur thermique	Le capteur thermique est ouvert ou le circuit imprimé est défectueux.	Arrêt du programme et activation du mode d'erreur.	Les LED 3H et 6H clignotent.
E4	Problème de capteur thermique	Le capteur thermique est court-circuité ou le circuit imprimé est défectueux.	Arrêt du programme et activation du mode d'erreur.	Les LED 3H et 6H clignotent.

Spécifications techniques

Dimensions	595x550x840 (mm)	Poids du produit	33 kg
Puissance absorbée nominale	2000 W	Volume nominal du sèche-linge	7,0 kg (poids de vêtements secs)
Alimentation	220-240 V- 50 Hz	Température ambiante	+5C°~+35C°

Remarque :

1. La capacité nominale est la capacité maximale, veillez à ne jamais surcharger l'appareil.
2. N'installez pas le sèche-linge dans une pièce dont la température est proche de 0°C, car du gel risque de se former dans l'appareil et de le rendre inutilisable.

Fiche produit

Marque : KING D'HOME

Modèle : KDSL7EM

Capacité nominale : 7 kg

Type de sèche-linge : Évacuation d'air

Classe d'efficacité énergétique : C

Consommation d'énergie de 520,0 kWh par an, sur la base de 160 cycles de séchage pour le programme coton standard à pleine charge et à demi-charge, et de la consommation des modes à faible puissance.

La consommation réelle d'énergie par cycle dépendra des conditions d'utilisation de l'appareil

Automatique ou non-automatique : Automatique

Écolabel EU : N/A

Consommation d'énergie pour le programme coton standard à pleine charge : 4,46 kWh

Consommation d'énergie pour le programme coton standard en charge partielle : 2,31 kWh

Consommation d'énergie en mode arrêt (Po) : 0,49 W

Consommation d'énergie en mode laissé sur marche (PI) : 0,49 W

Durée du mode laissé sur marche : 10 minutes

Le programme coton + standard, qui est le « programme coton standard » utilisé en charge partielle et en pleine charge, est le programme de séchage standard sur lequel portent les informations de cette étiquette et de la fiche, ce programme convient pour sécher le linge en coton mouillé normal et c'est le programme le plus efficace en termes de consommation d'énergie pour le coton.

Durée de programme pondérée du programme coton standard à pleine charge et à charge partielle : 110 minutes

Durée du programme coton standard à pleine charge : 145 minutes

Durée du programme coton standard à charge partielle : 75 minutes

Niveau de puissance acoustique du programme coton standard à pleine charge : 69 dB