

SOGE LUX

SLE68

PREFACE

Nous vous remercions d'avoir choisi notre sèche-linge. Veuillez lire attentivement ce manuel. Il fournit les instructions, sur l'utilisation et l'entretien. Conservez-le afin de pouvoir y revenir ultérieurement. Rappelez-vous du modèle et du numéro de série de votre machine. Il faudra fournir cette information à votre revendeur si vous avez besoin d'une révision.

Les symboles suivants sont utilisés dans ce manuel :



Informations importantes concernant votre sécurité personnelle et informations pour éviter d'endommager l'appareil



Informations générales et conseils



Informations environnementales

Informations de Sécurité	1
Description du produit	4
Tableau de Bord	5
Mise en service	6
Conseils de séchage	11
Programmes de séchage	12
Entretien et nettoyage	13
Problèmes de fonctionnement	14
Données Techniques	15
Installation	16
Protection de l'Environnement	19
Garantie/Service Clientèle	20

Informations de Sécurité

Avant Utilisation

AVERTISSEMENT

Il est important de lire soigneusement et de comprendre ces instructions de sécurité avant toute utilisation. Les éléments indiqués ici sont des précautions de sécurité très importantes, qui doivent être suivies attentivement. Le fabricant rejette toute responsabilité en cas de non respect de toutes ou parties de ces règles.

Cet appareil ne doit pas être utilisé par des enfants ou des personnes aux capacités physiques, sensorielles ou mentales réduites, ou manquant d'expérience et de connaissances, sans la surveillance d'une personne responsable de leur sécurité ou sans instruction concernant l'utilisation de l'appareil. Les enfants doivent être surveillés afin de s'assurer qu'ils ne jouent pas avec l'appareil.



Risques potentiels de chocs électriques

- La réparation ne peut être effectuée que par du personnel qualifié. La réparation ou la modification ne peut pas être effectuée par des personnes autres qu'un personnel d'entretien professionnel.
- Les éléments du système d'alimentation électrique domestique (l'ampérage + le voltage + le câble d'alimentation + le fusible de sécurité) doivent être vérifiés suivant les spécifications du sèche-linge, dans le cadre des conditions de chargement normal, et au niveau des dispositifs de sécurité.
- La fiche d'alimentation électrique doit être branchée dans une prise murale appropriée, installée et mise à la terre suivant les normes en vigueur.
- Si le cordon d'alimentation est endommagé, il doit être remplacé par le service après vente du Fabricant, ceci afin d'éviter tout risque.
- Ne jamais débrancher la fiche électrique en tirant sur le câble d'alimentation. Il est nécessaire de tenir fermement la prise et la retirer directement de la prise murale.
- Ne pas utiliser le cordon d'alimentation lorsque la connexion entre la prise d'alimentation et le cordon d'alimentation est lâche.
- Ne pas toucher l'appareil avec les mains et les pieds mouillés. Essuyer la poussière ou les gouttes d'eau autour de la prise de courant avec un chiffon sec.
- Ne pas poser l'appareil ou exercer une pression sur le câble d'alimentation.
- Ne pas utiliser le cordon d'alimentation ou la prise de courant si l'une des deux est endommagée ou cassée.
- Ne pas mettre de liquide combustible comme de l'essence, de l'huile ou de l'alcool dans l'appareil ou autour. Ne pas placer de vêtements imbibés de ce genre de liquide dans l'appareil.



Risques potentiels d'explosions

- Ne pas mettre de liquide combustible comme de l'essence, de l'huile ou de l'alcool dans l'appareil ou autour. Ne pas placer de vêtements imbibés de ce genre de liquide dans l'appareil.
- Ne pas connecter/ déconnecter la prise de courant lorsqu'une fuite de gaz ou d'autres combustibles survient.

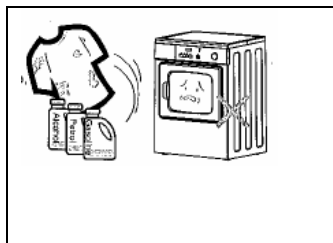



Informations de Sécurité

Avant Utilisation

Risque d'incendie/court circuit ou problèmes électriques

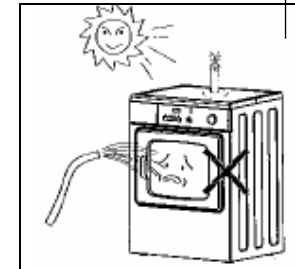
- Ne pas installer l'appareil à proximité d'une source de feu ou de sources de chaleur.
- Ne pas laisser de chandelles ou cigarettes allumées sur l'appareil.
- Installer l'appareil de préférence à l'abri de l'humidité.
- Ne pas installer le sèche-linge dans un endroit en contact direct avec les rayons du soleil, pour éviter que les composants plastiques ou en caoutchouc ne s'usent prématurément.
- Ne pas utiliser de jet d'eau sur l'appareil lors de son nettoyage.
- Afin d'éviter tout risque d'incendie causé par un séchage excessif, ne pas utiliser l'appareil pour sécher les objets suivants : les coussins, couettes et autres (ces objets accumulent la chaleur).
- Les éléments qui ont été tâchés ou imbibés par de l'huile de cuisson ou végétale constitue un risque d'incendie et ne doivent en aucun cas être placés dans le sèche-linge.
- Si vous avez lavé votre linge avec un détachant, vous devez effectuer un cycle supplémentaire de rinçage avant de mettre le linge dans votre sèche-linge.
- Veuillez vous assurer qu'aucun briquet ou boîte d'allumettes n'aient été accidentellement oubliés dans une poche d'un des vêtements à mettre dans l'appareil.



 **Avertissement : Ne jamais interrompre un sèche-linge avant la fin du cycle de séchage à moins que tous les textiles soient alors rapidement retirés de l'appareil et éparpillés de façon à ce que la chaleur se dissipe.**

- Ce sèche-linge n'est pas destiné à être utilisé par des personnes (notamment des enfants) présentant des capacités physiques motrices ou mentales réduites, sans la surveillance d'une personne responsable de leur sécurité.
- Les matériaux d'emballage peuvent être dangereux pour les enfants. Placer tous les matériaux d'emballage (par exemple les sacs de plastiques) à un endroit hors d'atteinte des enfants.
- Ne pas toucher le linge placé dans le sèche-linge, avant que celui-ci ne soit complètement arrêté.
- Ne pas laisser des enfants ou des animaux près d'un sèche-linge en marche. Veuillez vérifier attentivement le tambour interne avant de fermer la porte.

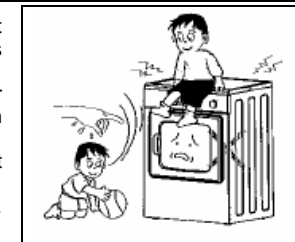

Autres Instructions

- Cet appareil est prévu pour un usage domestique uniquement, Il ne doit pas être utilisé à d'autres fins que celles pour lesquelles il a été conçu (pas d'utilisation professionnelle)
- Ne laver que les tissus qui ont été conçus pour être séchés en machine. Suivre les instructions sur les étiquettes de chaque vêtement.
- Tous travaux électriques requis dans le cadre de l'installation de cet appareil doivent être effectués par un électricien qualifié ou une personne compétente.

Informations de Sécurité

Avant Utilisation

- Si la machine est située sur un sol genre moquette, veuillez ajuster les pieds de l'appareil afin de laisser circuler l'air librement sous l'appareil.
- Ne pas monter sur le sèche-linge. Ne pas mettre sur le sèche linge des objets lourds, des appareils chauffants, des objets avec de l'eau ou ayant des fuites de liquides, afin d'éviter les risques de déformation du dessus ou des composants plastiques.
- Tout objet comme les pièces, épingles, punaises, vis, pierres ou autres matières dures ou effilées peut entraîner des dommages considérables. Ils ne doivent pas être placés dans la machine.
- Après avoir installé l'appareil, vérifier qu'il n'y ait pas de pression ou d'obstruction sur le câble d'alimentation ou le tuyau d'évacuation.
- Les éléments tels que la mousse de caoutchouc (mousse de latex), les bonnets de bain, le textile étanche, les articles et vêtements renforcés de caoutchouc ou les oreillers remplis de gomme de caoutchouc ne doivent pas être séchés à l'aide d'un sèche-linge.
- Il faut toujours débrancher l'appareil après usage, ainsi que pour le nettoyage et la révision.
- Ne pas surcharger l'appareil. Voir la section de référence dans le manuel d'utilisateur.
- Les vêtements mouillés dégoulinants ne doivent pas être placés dans le sèche-linge.
- Les vêtements qui ont été en contact avec des produits pétroliers volatiles ne doivent pas être séchés dans le sèche-linge. Si des fluides nettoyants volatiles sont utilisés, il faut faire attention à ce que ces fluides aient été retirés de ce vêtement avant de le placer dans la machine.
- Ne jamais utiliser le sèche-linge si le cordon d'alimentation, le panneau de contrôle, la surface de travail ou la base a été endommagé (l'intérieur du sèche-linge pourrait donc être accessible).
- Le sèche-linge ne doit pas être utilisé si des produits chimiques industriels ont été utilisés pour le lavage.
- Il ne faut pas laisser les peluches s'accumuler dans le sèche-linge (nettoyer à chaque fois le filtre)
- Les filtres doivent être nettoyés après chaque utilisation.
- Ne pas sécher de linge non lavé et sale dans l'appareil.
- Les adoucissants ou produits similaires doivent être utilisés comme spécifié dans les instructions de cet adoucissant.
- La phase finale d'un cycle de sèche-linge s'effectue sans aucune chaleur (cycle de refroidissement) pour assurer que tous les textiles soient refroidis progressivement avant de pouvoir être sortis sans risque pour l'utilisateur et le linge.
- Une bonne ventilation est nécessaire au bon fonctionnement du sèche-linge. Son conduit d'évacuation ne doit jamais être placé à côté d'autres tuyaux de conduit évacuant des matières combustibles (gaz, essence) des autres appareils. Cela entraînerait des risques d'incendie.

⚠ Avertissement Il est important que les articles qui ont été salis avec des substances telles que l'huile de cuisson, l'acétone, l'alcool, l'essence, le kérosène, les détachants, la térébenthine, la cire et les substances pour retirer la cire, soient lavés dans de l'eau chaude avec une quantité supplémentaire de détergent avant d'être séchés dans le sèche-linge à tambour.

⚠ Avertissement Pour les appareils comportant des ouvertures de ventilation à leur base, il est très important que les ouvertures ne soient pas être obstruées par un tapis.

⚠ Avertissement Une ventilation appropriée est absolument nécessaire afin d'éviter un refoulement, à l'intérieur de la pièce, de gaz provenant d'appareils brûlant d'autres combustibles, y compris les foyers ouverts de cheminée.

Description du produit

Avant Utilisation

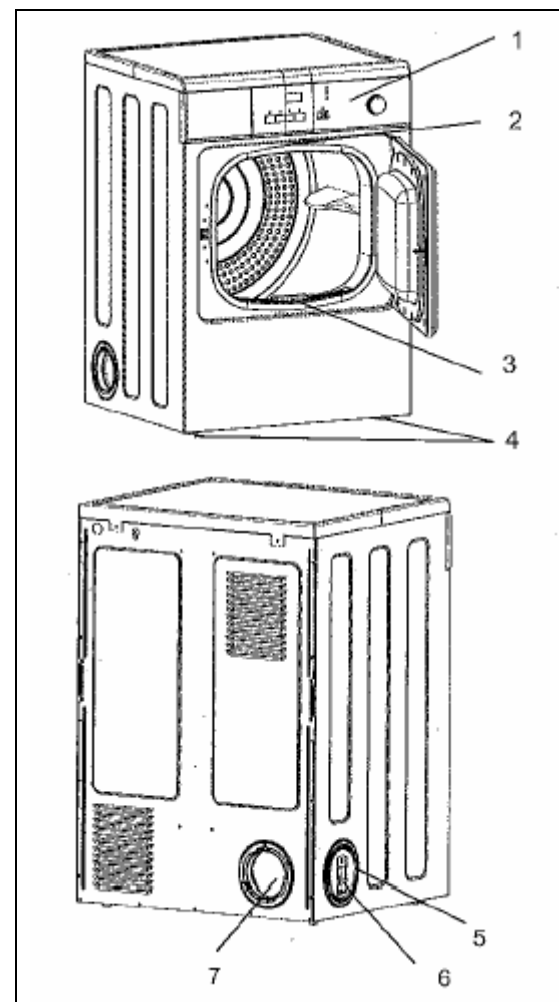

1. Panneau de contrôle – bandeau – tableau de bord
2. Lumière tambour
3. Filtre
4. Pieds ajustables
5. Sortie latérale ventilation
6. Bouchon sortie ventilation
7. Sortie ventilation arrière

Panneau de Contrôle

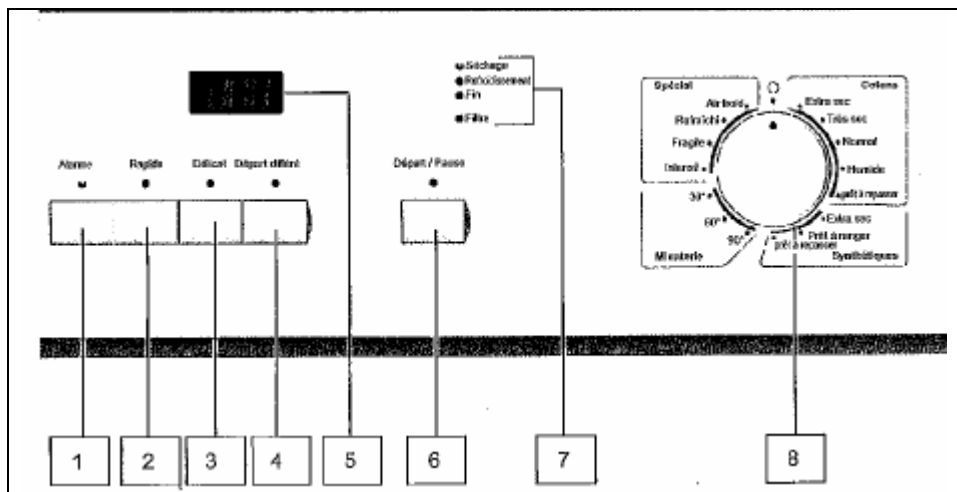

- | | |
|----------------------|---|
| 1. Alarme | 7. Témoins Lumineux |
| 2. Rapide | Séchage |
| 3. Délicat | Refroidissement |
| 4. Départ différé | Fin |
| 5. Ecran d'affichage | Filtre |
| 6. Départ / Pause | 8. Manette commutateur sélection programmes |

Première utilisation

- Assurez-vous que les raccordements électriques sont conformes à la notice d'installation
- Retirer le bloc de polystyrène et tout autre matériaux de l'intérieur du tambour

Utilisation quotidienne

Connecter l'appareil

- Ouvrir la porte (voir image).
- Placez un à un votre linge dans le tambour, afin de les répartir le plus possible
- Fermer la porte. Veuillez vérifier que le linge ne soit pas coincé entre la porte et le filtre.

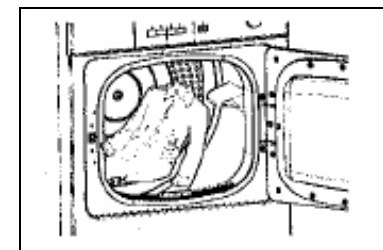
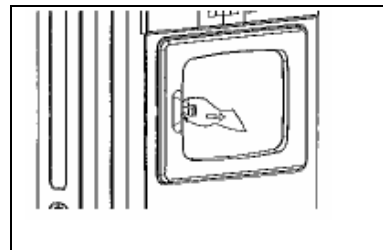

Choisir le programme désiré

- Tourner la manette commutateur sélection de programme sur le programme désiré. Le témoin lumineux Départ/Pause commence à clignoter. Le programme s'éteindra si vous n'avez pressé aucune touche dans les 10 minutes.

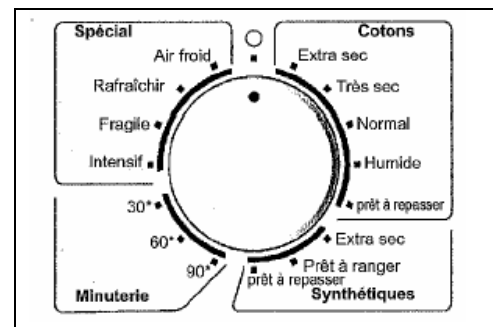

Programmes

- Cotons
- Synthétiques
- Minuterie
- Spécial

Choisir l'Alarme

- Lorsque vous appuyez sur la touche ALARME, son témoin lumineux (diode ALARME) s'allumera et une sonnerie retentira pendant 15 secondes après la fin du programme.
- Lorsque l'alarme est activée, si vous pressez à nouveau la touche « Alarme » une nouvelle fois, l'alarme s'éteindra.

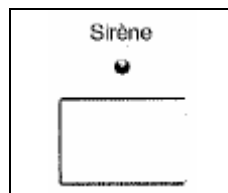

Sélectionner la touche Rapide

- Cette option peut être choisie dans les programmes suivants : «Extra-sec », «Très sec», «Normal».
- En appuyant sur cette touche le temps de séchage sera réduit de 3-5 minutes. Le témoin lumineux correspondant s'allumera. Cette fonction ne peut pas être choisie avec l'option « délicat ».

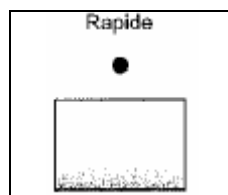

Sélectionner la touche Délicat

- Cette option peut être sélectionnée dans les programmes suivants : «Cotons», «Synthétiques », «Minuterie».
- Presser cette touche pour effectuer le séchage à une température plus basse, pour les éléments délicats. Le témoin lumineux correspondant s'allume. Cette option peut également être utilisée pour le séchage à durée contrôlée.

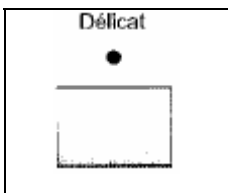

Sélectionner le départ différé

Cette touche vous permet de retarder le démarrage de votre programme jusqu'à 12 heures au plus (pour profiter éventuellement de tarifs en heure creuse ou pour obtenir une fin de cycle à l'heure désirée). Cette option doit être choisie après avoir sélectionné le programme et avant d'appuyer la touche Départ/Pause pour démarrer le programme. Chaque fois que cette touche est appuyée, la durée de départ différé sera augmentée d'une heure. Cette fonction ne peut pas être utilisée avec un programme « spécial ».

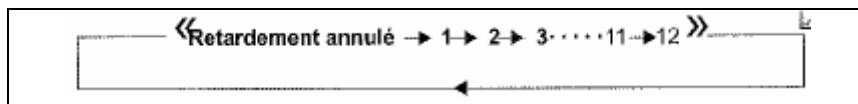
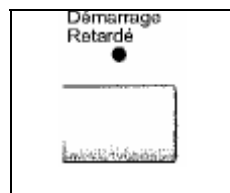

Cette fonction peut être choisie avant de déterminer le programme, ou après. Ce compte à rebours démarre après avoir pressé la touche Départ/Pause et le témoin lumineux correspondant s'allume. L'écran affiche le temps restant (le temps restant est affiché heure par heure)

Ecran d'affichage (Display)

L'écran affiche [es informations suivantes :

Après que vous ayez sélectionné le programme, la durée de ce programme (en heures et en minutes) apparaît à l'écran. Cette indication est établie sur la base de la charge maximale acceptée pour chaque programme concerné. Quand le programme commencera, en se basant par rapport au taux d'humidité, l'afficheur display mettra à jour et affichera le temps restant de séchage nécessaire.

Départ différé

Si vous avez sélectionné l'option « départ différé », le display affichera les heures choisies. Le compte à rebours est indiqué heure par heure. Avant d'appuyer sur la touche «Départ/Pause», vous devez appuyer sur la touche départ différé pour programmer le nombre d'heures souhaitées. Après avoir appuyé sur «Départ/Pause» l'appareil commencera le processus de départ différé. Si vous souhaitez vérifier le programme sélectionné, pressez la touche « Départ / pause ». Cela indiquera la durée du programme sélectionné. Cette fonction ne peut pas être utilisée avec un programme « spécial ».

Sélection erronée des options

Si vous choisissez une option qui n'est pas compatible avec le programme sélectionné, l'écran display indiquera ErS (erreur). Ce code réapparaîtra durant l'exécution du programme si vous pressez l'une de ces touches options ou tournez le sélecteur de programme.

Démarrer le programme avec la touche Départ/Pause

- Après avoir sélectionné le programme et les options, appuyez sur cette touche pour démarrer le séchage.
- Si la porte de l'appareil est ouverte alors que le programme est en cours, il faudra de nouveau appuyer sur cette touche après avoir fermé la porte afin que le programme continue (le programme continuera son cycle au point où il a été interrompu). Dans cette situation, le témoin lumineux Départ/Pause clignotera pour vous rappeler que la touche Départ/Pause devra être pressée de nouveau.

Témoin lumineux

Ces témoins indiquent les fonctions suivantes :

- Témoin «Séchage »
Ce témoin lumineux indique que l'appareil est en phase de séchage.
- Témoin « Refroidissement»
Ce témoin lumineux indique que l'appareil est en phase de refroidissement. A la fin du séchage, il y a une phase de refroidissement de 5 à 10 minutes pour refroidir et défourer le linge.
 - Témoin « Fin»
Ce témoin lumineux s'allume à la fin du cycle de refroidissement, durant la phase de défourage.
 - Témoin «Filtre»
Ce témoin lumineux s'active à tous les cycles pour vous rappeler que le filtre doit être nettoyé à la fin du programme

A la fin du programme

Tous les programmes de séchage se terminent par une phase de refroidissement de 5 à 10 minutes. Si le linge n'est pas retiré à la fin de ce cycle, le séchage exécute une phase d'anti-froissage (durée : 30 minutes maximum). Si vous ne retirez pas le linge, le sèche-linge s'arrêtera automatiquement à la fin de la phase d'anti-froissage. L'écran display affiche « Fin ». Lorsque vous tournez la manette PROGRAMME sur 0, tous les témoins lumineux s'éteignent.

Après chaque utilisation

Nettoyer le filtre

Important !

Si le programme de séchage doit être arrêté avant la fin, nous vous recommandons de placer la manette sélecteur de programme sur position « Air Froid » et d'attendre jusqu'à la fin de la phase de refroidissement avant de retirer le linge. Cela évitera une concentration de chaleur trop importante dans l'appareil. Pour faire cela, il faut d'abord tourner la manette sur « O » puis sur « Air Froid » puis appuyer sur la touche «Départ/Pause».

Modification du programme

Pour changer un programme qui est en cours, il faut d'abord l'annuler en tournant la manette sélecteur de programme sur « O ». Choisir le nouveau programme et appuyer sur la touche «Départ/Pause».



Conseils de séchage

Avant de mettre le linge

Ne jamais passer au sèche-linge ce qui suit : Les éléments particulièrement délicats comme les rideaux, la laine, la soie, les tissus avec des garnitures en métal, en nylon serré, les pièces encombrantes comme les anoraks, les couvertures, les duvets, les sacs de couchages, les couettes ou tout autres éléments contenant de la mousse de caoutchouc ou matières similaires.

- Il faut toujours suivre les instructions sur les étiquettes des vêtements



Peut être mis dans le sèche-linge



Séchage normal (haute température)



Séchage délicat (basse température)



Ne pas mettre dans le sèche-linge

- Fermer les taies d'oreillers et couvertures à fermetures afin d'éviter que des petits éléments de linge ne se retrouvent emmêlés avec. Fermer les boutons-pressions, fermetures éclair, et crochets ou lacets ou ficelle de tabliers. Trier le linge en fonction du type et du degré de séchage requis.
- Ne pas sécher exagérément le linge, cela évitera la formation de faux plis et économisera de l'énergie.
- Eviter de sécher les vêtements de couleurs sombres avec les éléments de couleur claire et pelucheux comme les serviettes, pour éviter de mettre des peluches.
- Tout le linge doit être essoré correctement avant d'être passé au sèche-linge.

- Les articles tissés peuvent rétrécir un peu durant le séchage. Veuillez ne pas sécher excessivement les articles de ce genre. Il est recommandé de prendre en compte une marge de rétrécissement durant le choix d'achats de nouveaux vêtements.
- Vous pouvez également placer des vêtements amidonnés dans votre sèche-linge. Cependant, pour obtenir l'effet amidonné désiré, choisir le programme « Repassage ». Pour retirer les résidus d'amidon, nettoyer l'intérieur du tambour après le séchage avec un chiffon humide puis le frotter au sec.
- Pour éviter les charges statiques une fois le séchage terminé, utiliser soit un adoucissant lorsque vous lavez du linge, ou un conditionneur de tissu spécialement conçu pour sèche-linge.
- Retirer le linge lorsque le sèche-linge a terminé le séchage.
- Si certains éléments sont toujours humides après le séchage, programmer une nouvelle durée de séchage brève, mais d'au moins 30 minutes. Cela sera nécessaire, en particulier pour les éléments à couches multiples (par exemple les cols, les poches, etc.)

Assurez-vous qu'aucun objet en métal ne soit laissé dans le linge (par exemple les pinces à cheveux, les épingles, les broches)

- Boutonner les taies, fermer les fermetures éclair, crochets et bouton-pression. Attacher les ceintures ou les longs rubans. Pour éviter que le linge ne s'emmêle
- Fermer les fermetures éclair, boutonner les draps de duvet et attacher les cravates ou rubans lâches (par exemple pour les tabliers).
- Retourner les éléments à tissus double couche (par exemple pour un anorak en coton molletonné, la couche en coton doit être à l'extérieur). Ces tissus sécheront alors mieux.

Charges maximales

Les charges recommandées sont indiquées sur les chartes de programme :
Règles Générales pour une meilleure efficacité de séchage :

- **Coton, lin** : Le tambour peut-être complètement rempli, mais ne pas trop tasser.
- **Synthétique** : Le tambour ne doit être rempli qu'à la moitié (au maximum)
- **Lainage et tissus délicats** : Le tambour ne doit être rempli qu'au quart (au maximum).

Essayer de charger au maximum des capacités du sèche-linge du fait que les petites charges ne sont pas économiques.

Programmes de séchage

Section	Type	Charge Max	Description du programme
Cotons	Extra sec	6kg	Séchage des peignoirs de bains, serviettes de bains, jeans, vêtements de travail.
	Très sec	6kg	Séchage des peignoirs de bains, serviette: de bains, jeans, vêtements de travail.
	Normal	6kg	Séchage des chemises, T-shirts, pantalons en coton.
	Humide	6kg	Pour les textiles tricotés, les chemises en coton
	Prêt à repasser	6k g	Pour les couvertures, le linge de lit, le linge de table, le linge amidonné
Synthétiques	Extra sec	3kg	Pour les couvertures, les nappes, les éléments synthétiques.
	prêt à ranger	3kg	Pour les éléments synthétiques
	Prêt à repasser	3kg	Pour les textiles tricotés, les chemises
Minuterie	30',60',90'	6k g	Tissus multicouches, serviettes de bains, torchons de vaisselles.
Spécial	Intensif	3kg	Pour les sous-vêtements homme, vêtements de hanches, vêtement d'hivers
	Fragile	1.5kg	Pour les textiles en soie
	Rafraîchir	3kg	Pour les sous-vêtements homme, chemises
	Air froid	2k g	Pour rafraîchir ou nettoyer doucement les textiles

Entretien et nettoyage

Vous devez obligatoirement débrancher l'appareil, avant de pouvoir effectuer tout travail de nettoyage ou d'entretien.

Nettoyage extérieur

Utiliser du savon et de l'eau, puis sécher consciencieusement. Important : ne pas utiliser d'alcool à brûler, de diluants ou produits similaires.

Nettoyage de la porte

Nettoyer périodiquement la partie interne de la porte et retirer toutes les peluches. Un nettoyage précis assure un séchage correct.

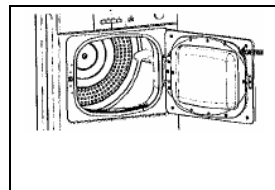

Nettoyage du filtre

Votre sèche-linge ne fonctionnera correctement que si le filtre est propre. Ce filtre collecte toutes les peluches qui s'accumulent durant le séchage et doit par conséquent être nettoyé à la fin de chaque programme, avant de retirer le linge, avec un chiffon humide.

Le filtre doit être retiré pour le nettoyage (voir image)

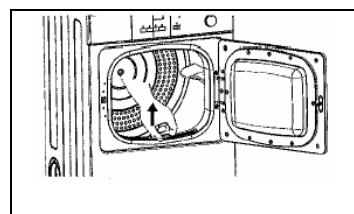
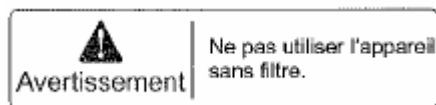
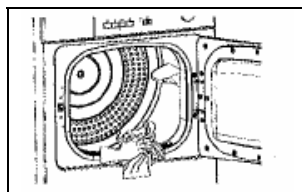

Problèmes de fonctionnement

- Certains problèmes sont dus à un manque d'entretien ou de contrôle simple, pouvant être facilement résolus sans avoir à appeler un dépanneur. Avant de contacter votre Service après vente, veuillez parcourir la liste de vérification ci-dessous.
- Durant le fonctionnement de cette machine, il est possible que l'indicateur lumineux. Départ/Pause clignote pour indiquer que la machine ne marche pas. Une fois que le problème a été résolu, appuyer sur la touche Départ/Pause pour redémarrer le programme. Si après toutes ces vérifications, le problème persiste, veuillez contacter votre Service après vente.

Dysfonctionnement	Cause	Solutions
Le sèche-linge ne fonctionne pas	<ul style="list-style-type: none"> • La prise d'alimentation n'est pas branchée • La porte de chargement est ouverte • Avez-vous pressé la touche «départ» ? 	<ul style="list-style-type: none"> • Brancher le courant. • Fermer la porte de chargement • Presser la touche « départ » à nouveau.
Les résultats de séchage ne sont pas satisfaisants	<ul style="list-style-type: none"> • Le mauvais programme a été choisi. • Le filtre est obstrué. • Le volume du linge est incorrect. 	<ul style="list-style-type: none"> • Choisir un programme différent au prochain séchage (voir la section « Programmes de séchage ») • Nettoyer le filtre à linge. Respecter les volumes de chargement recommandés. • L'utilisation de kit d'évacuation est fortement conseillée.
La lumière du tambour ne fonctionne pas.	<ul style="list-style-type: none"> • L'ampoule est défectueuse. 	<ul style="list-style-type: none"> • Remplacer l'ampoule.
Le cycle de séchage s'arrête rapidement après le départ programme. L'indicateur «Fin» s'allume.	<ul style="list-style-type: none"> • Pas assez de linge chargé ou le linge chargé est trop sec pour le programme choisi. 	<ul style="list-style-type: none"> • Choisir un niveau de séchage plus important (par exemple Extra sec au lieu de Très sec).
Le cycle de séchage dure trop longtemps	<ul style="list-style-type: none"> • Le volume chargé est trop important. 	<ul style="list-style-type: none"> • Réduire le volume chargé.

Si vous ne pouvez pas identifier ou résoudre un problème, contacter votre Service après vente. Avant d'appeler prendre note du modèle, du numéro de série et de la date d'achat de votre machine: le Service après vente aura besoin de cette information.

▲ IMPORTANT

Si vous souhaitez faire appel à un technicien pour résoudre l'un des problèmes cités dans la liste ou pour une réparation ayant pour origine une mauvaise utilisation, son intervention vous sera facturée même si l'appareil se trouve encore sous garantie.

Capacité de Séchage (kg)	6
Connexion électrique Voltage-Puissance Totale -Fusible	Les informations sur la connexion électrique sont indiquées sur la plaque signalétique
Profondeur avec la porte ouverte (mm)	1030mm
Utilisation	La température de la pièce ne doit pas être inférieure à +5°C et supérieure à +35°C
Dimensions (LxPxH) (mm)	595x555x850

Il est dangereux d'altérer les spécifications ou d'essayer de modifier ce produit de façon quelconque





Une attention particulière doit être accordée pour s'assurer que l'appareil ne soit pas posé sur un câble d'alimentation électrique.

Tout travail électrique requis pour l'installation de l'appareil doit être effectué par un électricien qualifié ou une personne compétente.

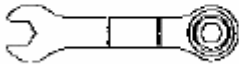

Important : L'appareil ne doit pas être intégré

- **Déballage :** Tous les éléments d'emballage doivent être retirés avant d'utiliser le sèche-linge
- **Vérifier les accessoires :** Ouvrir le sac et vérifier les accessoires

Accessoire	Nom	Quantité
	Tuyau de ventilation	1
	Clé	1
	Manuel	1



Si l'appareil doit être déplacé, il doit être transporté verticalement.

▲ Positionnement

Il est recommandé, pour votre confort, que le sèche-linge soit positionné près de votre machine à laver. Durant le séchage, le sèche-linge évacuera une certaine quantité de chaleur et d'air très humide, qui doivent être expulsés hors de la pièce aussi vite que possible pour éviter la condensation. Dans une pièce extrêmement bien ventilée ou près d'une fenêtre ouverte, l'évacuation se fera naturellement. Cependant, en général, il est préférable d'évacuer l'air chaud et humide dehors avec le tuyau d'évacuation fourni avec cet appareil; en l'amenant temporairement à une fenêtre ouverte, ou de façon permanente en le fixant à une grille de ventilation, attachée à un mur ou une fenêtre externe.

Le sèche-linge doit être installé dans un endroit propre, ou la saleté ne s'accumule pas. Assurez-vous qu'il n'y ait pas d'objets ou matières obstruant les entrées d'air à l'arrière de l'appareil (par exemple papiers, chiffons, etc.). Pour réduire et maintenir au minimum les vibrations et les bruits lorsque le sèche-linge est en marche, il faut placer celui-ci sur une surface, solide et plane.

Le sèche-linge étant doté de capteurs d'humidité nous vous déconseillons, afin de ne pas perturber son bon fonctionnement, d'ajouter un kit d'évacuation.



Note Si le plancher n'est pas régulier, régler les pieds réglables. Ne pas placer de pièces de bois ou d'autres objets sous la base des pieds.

**Ajustement du niveau**

Lorsque vous appuyez sur le dessus du sèche-linge en diagonale, le sèche-linge ne doit pas du tout bouger (vérifier dans les deux directions). Si la machine bouge lorsque vous appuyez, régler les pieds à nouveau.

- Dévisser les contre-écrous avec la clé.
- Régler les pieds réglables : en tournant à droite pour baisser le sèche-linge, en tournant à gauche pour le remonter.
- Resserrer les contre-écrous avec la clé après avoir réglé le niveau du sèche-linge.

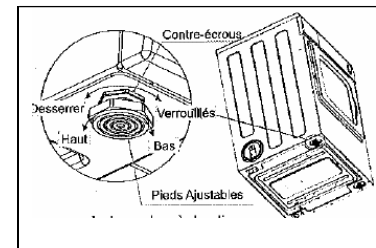

Note : Les contre-écrous doivent être resserrés après ajustement. Tout desserrage peut provoquer des vibrations et des bruits.

Les pieds ne doivent pas être retirés. Ne pas diminuer l'espace entre le sol et le bas du sèche-linge, avec des tapis, des plinthes de bois ou autres. Cela peut entraîner une accumulation de la chaleur qui gênerait le bon fonctionnement de l'appareil.



IMPORTANT:

L'air chaud émis par le sèche-linge peut atteindre des températures jusqu'à 60°C. Cet appareil ne doit donc pas être installé sur des sols qui ne sont pas résistants à des températures élevées. Lors de l'utilisation du sèche-linge, la température de la pièce ne doit pas être inférieure à +5°C et supérieure à +35°C, du fait que cela pourrait influencer sur les performances de l'appareil.

Branchement du tuyau d'évacuation



Pour simplifier l'installation, il y a le choix possible entre deux sorties d'évacuation : une à l'arrière et l'autre sur le côté gauche.

Connecter le tuyau d'évacuation à la sortie qui est la plus pratique pour vous, en le positionnant (A) à la sortie de ventilation à l'arrière, en le vissant pour le mettre en place. Les orifices de ventilations non utilisés doivent être maintenant fermés avec les bouchons à pression (B) fournis.

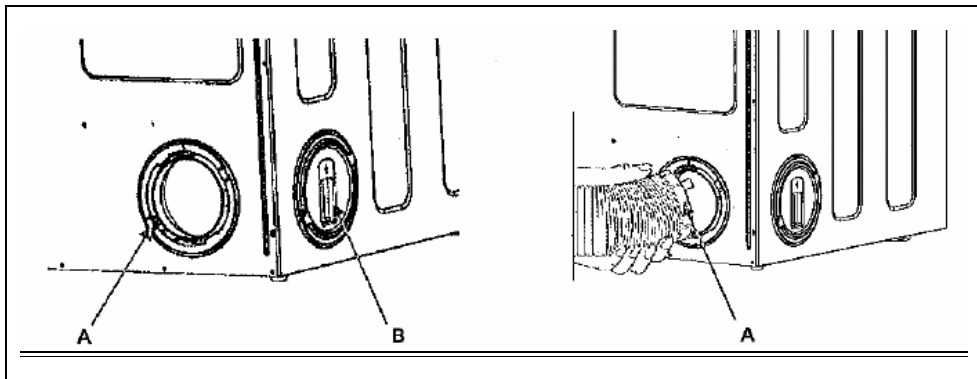

Conseil :

Si le tuyau s'avère trop long et que la température est basse,

l'humidité peut se condenser dans le tuyau. C'est un phénomène naturel et inévitable. Pour éviter de laisser cette eau retomber dans le tuyau et retourner dans le sèche-linge, il est recommandé de percer un petit trou (dia. 3mm) au point le plus bas du tuyau et de placer un petit récipient en dessous. (Voir image, point B).

Une fois connecté au sèche-linge, faire passer le tuyau de ventilation jusqu'au point de sortie désiré, il ne faut pas qu'il y ait plus de deux courbes. Concernant la sortie elle-même, si vous avez décidé de fixer le tuyau à une grille murale de fenêtre, vous trouverez dans un magasin de bricolage un système de fixation, ou une buse d'évacuation avec clapet anti-retour ; Si vous mettez une grille, il sera nécessaire de la nettoyer régulièrement, afin d'éliminer les peluches qui se seront accumulées.

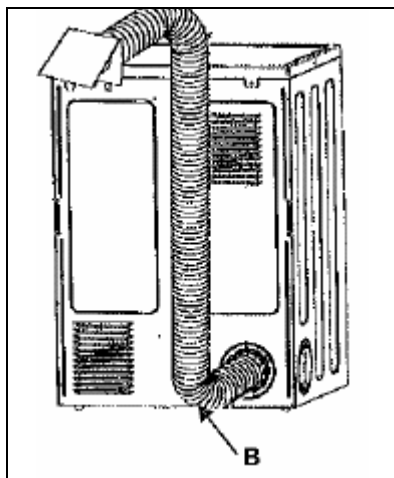

Il est important de ne pas connecter le tuyau d'évacuation, par exemple, à une hotte, une cheminée ou un tuyau à gaz conçu pour évacuer les gaz d'un appareil de chauffage.

Il est à noter qu'afin d'éviter les problèmes de condensation, il est essentiel que le sèche-linge soit branché avec le tuyau d'évacuation pour transporter l'air chaud et humide hors de la pièce.

Afin d'éviter la surchauffe de l'appareil, il est important que le conduit d'évacuation ne soit pas obstruée.

Si le sèche-linge est placé près d'appareils de cuisine, assurez-vous que le tuyau d'évacuation ne soit pas écrasé. Si le tuyau est partiellement écrasé, l'efficacité de séchage sera diminuée, ce qui entraînera des temps de séchage plus long et une consommation d'énergie plus importante. Si le tuyau est complètement écrasé, le thermostat de sécurité équipant la machine le mettra hors service.

Lors de l'utilisation du sèche-linge, la température de la pièce ne doit pas être inférieure à +5°C et supérieure à +35°C, pour ne pas diminuer les performances de l'appareil.

L'évacuation de l'air ne doit pas se faire via un conduit servant à évacuer la fumée provenant de la combustion (gaz, essence) des autres appareils.

Le sèche-linge ne doit être en aucun cas être placé derrière ou à côté d'une porte.



Avertissement | **CET APPAREIL DOIT ETRE MIS A LA TERRE.**



Le fabricant décline toute responsabilité dans le cas de non-respect des mesures de sécurité. Avant de mettre en route l'appareil, assurez-vous que le voltage de l'alimentation électrique soit le même que celui indiqué sur la plaque signalétique.

Si la prise doit être remplacée pour quelque raison que ce soit, faites comme décrit ci-dessous.

Les fils des prises d'alimentations doivent être de la couleur suivante:

- Vert et Jaune = Terre
- Bleu = Neutre
- Marron ou noir = phase

Les fils colorés en vert et jaune doivent être connectés au terminal marqué de la lettre « Q » ou du symbole de terre ou encore vert et jaune.



Avertissement

- Une prise sectionnée insérée dans une fiche est un sérieux danger (par choc) à la sécurité.
- Assurez-vous que la prise sectionnée est détruite de façon sûre.
- Connexion permanente : Dans le cas d'une connexion permanente il est nécessaire que vous installiez un interrupteur électrique à deux pôles. L'interrupteur ne doit pas interrompre le fil de terre jaune ou vert en aucun point



Matériaux d'emballage

- Les matériaux marqués par le symbole  sont recyclables.
>PE <= polyéthylène
>PS <= polystyrène
>PE <= polypropylène
Cela signifie qu'ils peuvent être recyclés en se débarrassant d'eux dans des conteneurs de collecte appropriés.

Appareils usagés

Utilisez des sites de dépôt agréés pour vos appareils usagés. Aidez à maintenir votre pays propre !



- Le symbole  sur le produit ou sur son emballage indique que ce produit ne doit pas être traité comme un déchet ménager. Il doit être impérativement déposé dans un point de collecte approprié pour le recyclage des équipements électriques ou électroniques. En vous assurant que ce produit est correctement évacué, vous aiderez à éviter de potentielles conséquences négatives sur l'environnement et la santé humaine, qui pourraient être causées par un traitement de déchet inapproprié de ce produit. Pour des informations plus détaillées à propos du recyclage de ce produit, veuillez contacter votre comité local, votre service de débarras d'ordures ménagères ou le magasin où vous avez acheté le produit.



Conseils écologiques

- Pour économiser de l'énergie et pour aider à préserver l'environnement, nous vous recommandons de suivre ces conseils : Essayez de charger à la capacité maximale de la machine, du fait que les petites charges ne sont pas économiées.
- Evitez de sécher le linge trop longtemps.
- Sélectionnez le programme de séchage en fonction du type de linge et du degré de séchage requis.
- Nettoyez les filtres régulièrement pour éviter des temps de séchages excessifs et une consommation d'énergie importante.
- Ventilez bien la pièce. La température de la pièce ne doit pas excéder 35°C.

Conditions de garantie

Conformément à la législation en vigueur, votre magasin Revendeur est tenu, lors de la vente de votre appareil, de vous communiquer par écrit les conditions de garantie et sa mise en œuvre appliquées sur celui-ci.

Sous son entière initiative et responsabilité, votre Revendeur répondra à toutes vos questions concernant l'achat de votre appareil et les garanties qui y sont attachées. N'hésitez pas à le contacter.

Cette garantie ne couvre pas

- Les dommages ou problèmes résultant du transport, d'un usage inapproprié ou d'une négligence
- le remplacement de toutes ampoules ou parties amovibles de plastique ou de verre.
- Les appareils déclarés comme étant utilisés dans un environnement commercial, plus ceux qui sont sujets à la location

REFERENCE:

ALIMENTATION: 220-240V-50Hz

PUISSANCE: 2000W