

Instructions d'utilisation
Lave-Linge
M 121 D

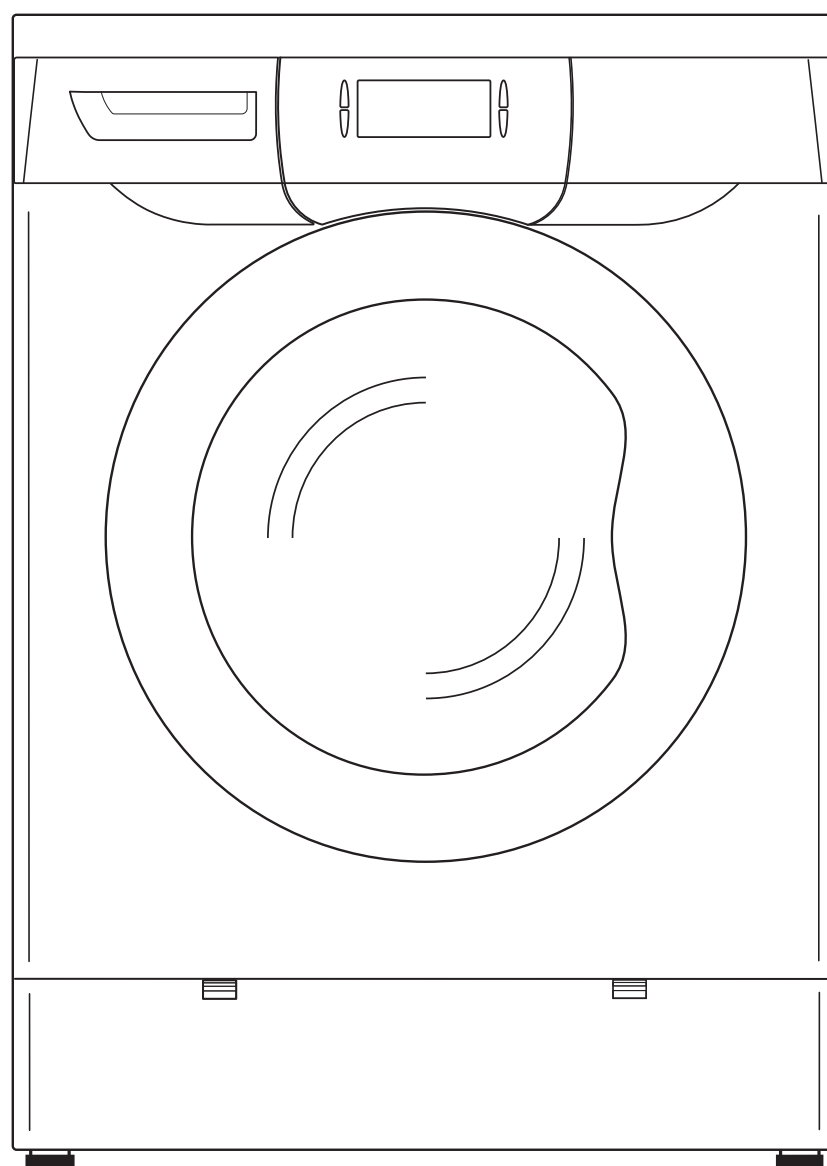

**Lave-linge**
Instructions d'utilisation
Table des Matières

Conseils pour l'utilisateur, 2
Sécurité générale, 2
Optimisation de la charge, 2 - 3
Caractéristiques techniques, 3
Description du lave-linge, 3
Retrait de l'emballage, 4
Mise en place, 4
Raccord hydraulique, 4
Connexion électrique, 4
Lessive, 4 - 5
Tableau des symboles internationaux, 5
Panneau des commandes, 6
Personnalisation, 6 - 7
Fonctionnement, 7 - 8
Tableau des programmes, 9
Entretien et nettoyage, 10
Problèmes, causes possibles, solutions, 10
Anomalies, 11

Conseils pour l'utilisateur

Cette machine a été conçue et construite avec le plus grand soin pour l'environnement.

Votre fournisseur ou les services préposés de votre municipalité sauront vous informer sur les formes actuelles d'élimination et vous indiquer les décharges les plus proches.

Élimination des éléments de l'emballage

Ne jetez pas aux ordures l'emballage de votre électroménager, mais trie les différents matériaux (ex. polystyrène, sachets de plastique) conformément aux prescriptions locales pour le tri des déchets et aux normes en vigueur. Veillez aussi à ne pas les laisser à la portée des enfants, car il s'agit d'une source potentielle de danger.

Important : Avant de vous débarrasser de votre vieil électroménager, veillez à le rendre inutilisable : débranchez la fiche de la prise de courant, coupez le cordon d'alimentation et jetez-le avec sa fiche. Il est recommandé de rendre inutilisables les parties comme le hublot, les charnières et les serrures afin d'éviter que les enfants ne puissent s'enfermer à l'intérieur.

Benne barrée RAEE

Cet appareil est marqué conformément à la Directive Européenne 2002/96/CE concernant l'élimination des déchets venant d'appareils électriques et électroniques (RAEE). Le symbole de la benne à ordures, apposé sur l'appareil, indique qu'à la fin de sa vie utile, le produit ne doit pas être traité comme une ordures ménagères normale, mais amené dans des déchetteries assurant le tri

différencié des déchets électriques ou électroniques ou remis au revendeur au moment de l'achat d'un nouvel appareil de type équivalent.

La collecte différenciée de cet appareil contribue à éviter de possibles effets négatifs sur l'environnement et sur la santé des personnes, ce qui pourrait se vérifier suite à un traitement non correct de ce produit. L'élimination doit être effectuée conformément aux règlements locaux sur l'environnement en vigueur. Pour des informations détaillées concernant le traitement, l'élimination et le recyclage de ce produit, veuillez contacter le service local d'élimination des déchets ou le magasin dans lequel vous avez effectué l'achat.

En aucun cas le constructeur ne pourra être considéré comme responsable de tout dommage éventuellement provoqué à des personnes, à des animaux ou à des biens, suite au non-respect des consignes mentionnées ci-dessous.

Attention ! Après avoir retiré l'emballage, assurez-vous de l'intégrité de l'électroménager. En cas de doute, ne l'utilisez pas et adressez-vous à des techniciens spécialisés ou directement à votre revendeur.

Avant d'utiliser votre électroménager, lisez attentivement les avertissements contenus dans le manuel d'instructions, y compris les indications concernant : l'installation, la sécurité, l'utilisation correcte et l'entretien. Conservez avec soin ce manuel pour toute nécessité de consultation future ou pour un éventuel propriétaire successif.

Cet électroménager ne doit pas être utilisé pour des objectifs différents de ceux pour lesquels il a été conçu.

L'installation doit être effectuée selon les instructions du constructeur par une personne professionnellement qualifiée.

Avant d'effectuer toute opération de nettoyage et d'entretien, débranchez la machine en retirant la fiche ou en coupant l'interrupteur de la machine et fermez le robinet d'eau.

En cas de panne et/ou de dysfonctionnement, débranchez la machine du réseau, fermez le robinet d'eau sans le détériorer. Pour toute réparation faites uniquement appel à un Service Après-vente agréé par le constructeur et demandez impérativement le montage de pièces de rechange d'origine.

Sécurité générale

La machine a été conçue et construit conformément aux normes internationales de sécurité.

Lire attentivement ces avertissements, ils sont fournis pour des raisons de sécurité.

Comme pour tout appareil électrique, l'utilisation de votre électroménager comporte l'observation de quelques règles fondamentales, en particulier :

- la machine doit être utilisé exclusivement par des adultes et selon les instructions contenues dans ce manuel,
- ne jamais toucher ni manœuvrer l'appareil les pieds nus ou avec les mains ou les pieds mouillés.
- ne pas retirer la fiche de la prise en tirant le câble, mais en saisissant la fiche,
- ne pas ouvrir le tiroir à lessive lorsque la machine est en marche,
- ne pas toucher l'eau de vidange, celle-ci peut atteindre des températures élevées,
- en cas de nécessité, avant d'ouvrir le hublot durant le cycle de lavage, vidanger d'abord l'eau (voir pages "Fonctionnement"),
- ne forcer, en aucun cas, le hublot, sous risque d'endommager le mécanisme de sécurité,
- en cas de panne, ne jamais accéder aux mécanismes internes pour tenter une réparation (voir : Problèmes / Causes possibles ou anomalies)
- ne jamais utiliser la machine avec des rallonges dans des salles de bain ou des douches
- ne jamais laisser l'électroménager exposé à des agents atmosphériques (pluie, soleil, etc.)
- durant le lavage, le hublot a tendance à se réchauffer
- avant d'introduire le linge dans le tambour, contrôler qu'il n'y a pas de corps étrangers,
- ne pas installer la machine sur un tapis ou une moquette,
- ne pas retirer le bouchon du filtre lorsque la machine est en marche

Ranger les détergents dans un endroit sec, non à la portée des enfants.

Avant d'introduire le linge dans le tambour, assurez-vous qu'il ne reste aucun objet dans les poches, aucune pièce, clé, broche, etc.

Optimisation de la charge

Un lavage à pleine charge permet de réduire la consommation d'eau, de lessive et d'énergie par rapport aux lavages à charge réduite.

De cette manière, vous pouvez économiser jusqu'à 50% d'énergie.

Ce lave-linge ne prévoit pas de pré-lavage. Il a été conçu pour obtenir des lavages parfaits même sans pré-lavage. En programmant des cycles plus courts, vous utiliserez moins de lessive et vous économiserez jusqu'à 25% par rapport aux cycles traditionnels avec pré-lavage.

Si une température de lavage très élevée est nécessaire

pour éviter les lavages à haute température, traitez préalablement le linge particulièrement sale avec des produits détachants ou bien laissez tremper le linge présentant les tâches les plus persistantes. Cela vous permettra d'économiser de l'électricité. Dans le cas d'un linge légèrement sale, essayez d'utiliser un programme avec économie d'énergie, par exemple, lavez le linge à 60° au lieu de 90° ou à 40° au lieu de 60°, vous économiserez jusqu'à 50% d'énergie.

Bien doser la lessive selon la dureté de l'eau, le degré de saleté et la quantité de linge à laver, vous éviterez des gaspillages et participerez à la protection de l'environnement. Bien que biodégradables, les lessives contiennent des éléments qui altèrent l'équilibre de la nature. En faisant marcher le lave-linge dans certaines plages horaires, vous participez à réduire la charge d'absorption des fournisseurs d'électricité.

L'option *Départ différé*, aide à organiser les lavages dans des plages horaires déterminées.

Si vous désirez sécher le linge dans un sèche-linge, programmez l'essorage à une vitesse élevée, l'humidité résiduelle sera réduite, vous économiserez du temps et de l'énergie dans le programme de séchage.

Conseils pour éliminer les tâches

Les tâches les plus communes sont éliminées durant le lavage. Si elles sont persistantes, avant le lavage à la machine, faites tremper le linge dans de l'eau savonneuse. En outre, il existe aujourd'hui dans le commerce des produits liquides à mettre directement sur les tâches et qui facilitent ainsi leur dissolution.

Pour des tâches anciennes, essayer avec des détachants, en faisant attention de ne pas créer de halos.

Les tâches les plus communes

- *encre et stylo bille* : tamponnez avec du coton imbibé d'alcool à 90°
- *goudron et lubrifiant* : traitez les avec un peu du beurre frais, puis passez de la térébenthine et lavez immédiatement
- *cire* : grattez et chauffez avec un fer bien chaud entre deux feuilles de papier buvard, tout de suite après passez du coton imbibé d'essence de térébenthine ou d'alcool éthylique
- *chewing-gum* : passez du dissolvant pour les ongles et retirez le tout avec un chiffon
- *moisi* : coton et lin blanc, les plonger dans une solution avec une dose d'eau de javel, 5 doses d'eau et 1 dose de vinaigre. Lavez immédiatement. Pour les autres tissus blancs, utilisez de l'eau oxygénée à 10 volumes et lavez immédiatement
- *rouge à lèvres* : tamponnez avec de l'éther si le tissu est de la laine ou du coton. Pour la soie, utilisez de la térébenthine
- *verniss à ongles* : posez le tissu avec la partie de la tâche sur une feuille de papier buvard, mouillez avec du dissolvant, déplacez le tissu au fur et à mesure que le buvard se colore
- *herbe* : tamponnez avec du coton imbibé d'alcool éthylique

NOTE : Les données techniques, le code produit, le N° de service (78 XXXXX XX XXXXXX) et le N° de série sont indiqués dans la plaque des données apposée sur le dos de la machine.

Le N° de service et le N° de série sont également indiqués à l'intérieur du hublot.

Si vous devez appeler le Service Après-Vente, spécifiez le problème, le modèle, le N° de service et le N° de série.

Description du lave-linge

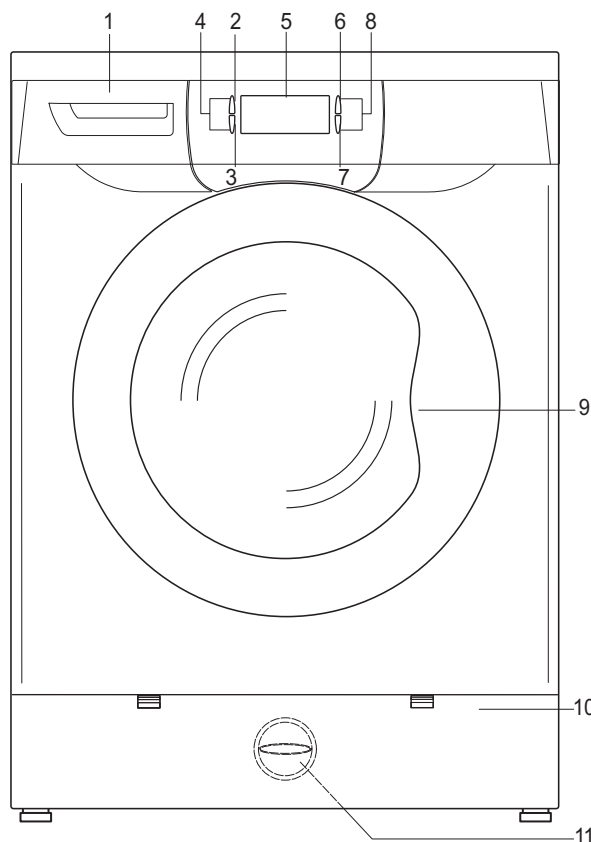

- 1 - Tiroir à lessive
- 2 - Touche On/Off
- 3 - Touche Départ/Start
- 4 - Touches pour Reset
- 5 - Afficheur
- 6 - Touche Mode
- 7 - Touche Select
- 8 - Touches pour Option Sécurité enfants
- 9 - Poignée pour ouverture hublot
- 10 - Plinthe
- 11 - Filtre

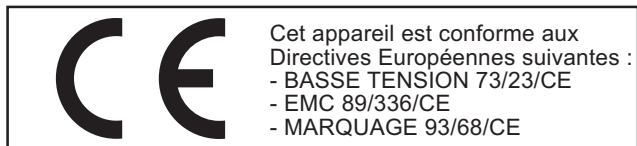

Caractéristiques techniques

Dimensions :	Largeur 59,5 cm Profondeur 55 cm Hauteur 85 cm
Capacité de lavage :	Coton et Lin de 1 à 8 kg Synthétiques et mixtes de 1 à 4 kg Laine et Soie max. 3 kg
Vitesse d'essorage :	jusqu'à 1200 tours/minute
Tension et fréquence d'alimentation :	230-240 V / 50 Hz
Pression d'eau requise dans le réseau hydraulique :	Min. 0,1 Mpa (1 bar) Max. 1 Mpa (10 bars)

- Conseils pour l'utilisation
- Informations Environnement / Sécurité
- Données techn. / Description lave-linge
- Installation Branchements
- Lessive / Symboles internat.
- Commandes / Personnalis.
- Fonctionnement Tableau Programmes
- Entretien / Nettoyage
- Problèmes / Anomalies

Attention ! Conservez avec soin ce manuel pour toute consultation future et pour ses éventuels propriétaires successifs.

Retrait de l'emballage

INSTRUCTIONS POUR RETIRER L'EMBALLAGE

Attention ! Si, pour le transport de la machine, vous vous servez d'un chariot, nous vous conseillons de soulever la machine du côté gauche, de la manière indiquée dans la plaque sur l'emballage. Enlevez le film thermofilm.

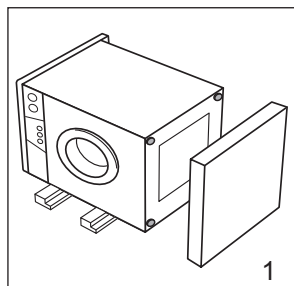

1. Ouvrez le couvercle et extraire le sachet d'accessoires. Couchez la machine sur le côté gauche et appuyez-la sur les cornières, retirez la base de l'emballage.

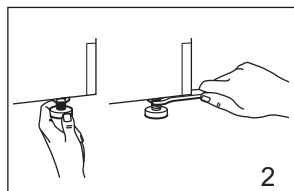

2. Vérifiez que les deux pieds arrière et le pied avant droit sont serrés à fond. Ramenez la machine en position verticale. Réglez le pied avant gauche et bloquer le contre-écrou à l'aide de la clé spéciale fournie.

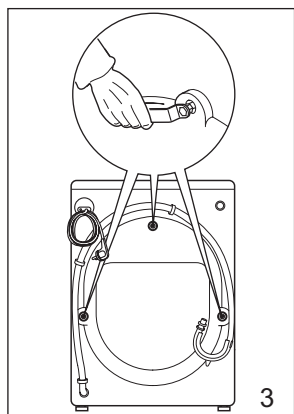

3. A l'aide de la clé fournie, desserrez les 3 vis des ancrages arrière de la cuve (sans retirer complètement les vis).

4. Extrayez les ancrages (au nombre de 3)

5. Bouchez les trous à l'aide des bouchons fournis dans le sachet d'accessoires.

Conservez les ancrages de la cuve pour une éventuelle nécessité de déplacer la machine.

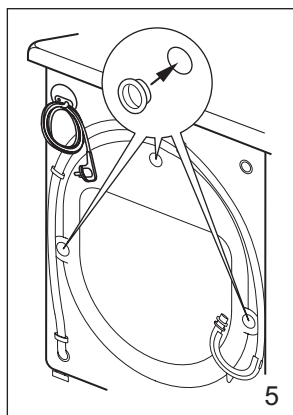
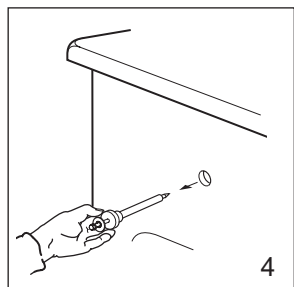

Mise en place

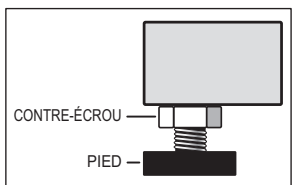

Après avoir mis en place la machine à l'endroit désiré, **le niveler en intervenant sur la couronne du pied avant gauche et serrer ensuite le contre-écrou** à l'aide de la clé spéciale fournie.

Attention : un nivellement imparfait entraîne l'instabilité de la machine, un fonctionnement bruyant et le risque de pannes et de ruptures.

Ne pas installer la machine sur un tapis ou sur une moquette. Installez la machine sur un sol dur. Ne pas l'appuyer au mur, aux meubles ou autre.

Raccord hydraulique

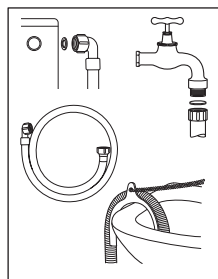

Arrivée d'eau : raccordez le tuyau d'arrivée d'eau à une prise d'eau froide ayant une bouche fileté de 3/4 gaz, en serrant à fond la couronne. Si la prise d'eau est neuve, ou si elle n'a pas été employée depuis longtemps, avant de brancher le tuyau, laissez couler l'eau jusqu'à ce qu'elle soit limpide. Raccordez l'autre bout du tuyau d'arrivée d'eau à votre machine, à travers le raccord de l'électrovanne, en serrant à fond la couronne. Veillez à ce que le tuyau ne soit ni plié ni étranglé.

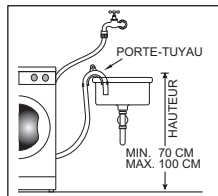

Vérifiez que les valeurs de la pression hydrique du robinet correspondent à celles indiquées dans le tableau avec les caractéristiques techniques. Si vous avez besoin d'un tuyau d'alimentation plus long, contactez un magasin spécialisé ou un technicien autorisé.

Vidange : Introduisez le tuyau de vidange dans une conduite de vidange (ayant un diamètre interne d'au moins 4 cm) ou appuyez-le contre l'évier ou contre la baignoire, en évitant tout étranglement du tuyau et des coudes excessifs. Placez le tuyau à une hauteur comprise entre 70 cm et 100 cm, comme indiqué sur le schéma. N.B. Veillez à ce que le bout du tuyau de sortie ne reste pas immergé dans l'eau.

Connexion électrique

Avant d'introduire la fiche dans la prise de courant, s'assurer que :

- l'installation électrique est suffisante pour supporter le courant maximum indiqué sur la plaque des spécifications placée sur le dos de la machine.
- la prise est mise à la terre, comme prescrit par la loi.
- la prise est en mesure de supporter la charge de puissance maximum comme indiqué dans la plaque des spécifications
- la prise est compatible avec la fiche de la machine ; dans le cas contraire, appelez un technicien spécialisé pour la remplacer
- la prise doit être facilement accessible après l'installation de la machine.
- **si le câble d'alimentation est endommagé, il est impératif de le remplacer par un autre câble ou par un groupe spécial en vente chez le fabricant ou auprès du service après-vente.**
- n'utilisez pas de rallonges ou de multiprises
- le câble ne doit subir aucun pliage ou écrasement.

Nous déclinons toute responsabilité en cas de blessures corporelles ou de dommages matériels éventuellement provoqués par un manque de respect des points exposés ci-dessus.

Produits de lavage divers

Produits de lavage de type universel

En poudre pour le lavage plein, adaptés pour être employé pour les cycles avec des températures élevées (de 60° à 90°) pour le linge très sale, avec des tâches persistantes.

Liquides, adaptés pour une saleté grasse, ex. cols de chemise, poignets, produits de maquillage, huile.

Biologiques, pleine puissance de lavage (ils ne sont pas garantis par tous les produits offerts).

Produits de lavage spéciaux

Pour le *linge coloré* et le *linge délicat*, sans adjonction de produit blanchissant, souvent sans substances optiques éclaircissantes, adapté pour le linge coloré.

Pour la *laine*, sans adjonction de produit blanchissant et d'enzymes, adapté aux produits de soin des fibres de la laine.

Pour les *rideaux*, avec des substances éclaircissantes et résistantes à la lumière, pour éviter le jaunissement dû aux rayons du soleil.

Substances auxiliaires de lavage

Adoucisseur anticalcaire, il permet l'emploi de petites quantités de lessive, dans les appartements où le degré de dureté de l'eau est de dure à très dure.

Substances de prétraitement, pour traiter les tâches, ces substances permettent d'effectuer un lavage à une température plus basse ou avec des lessives sans blanchissants.

Adoucissant, empêche la charge statique dans les tissus synthétiques et rend le linge plus doux.

Ne pas verser de solvants dans le lave-linge !

Dosage

Utilisez exclusivement des lessives adaptées à la machine. L'emballage de la lessive contient généralement l'indication du dosage conseillé.

La quantité de lessive dépend de :

La dureté de l'eau, le type de lessive, le degré de saleté, la quantité de linge à laver.

Dosage de la lessive liquide

L'utilisation de lessive liquide est conseillée dans tous les programmes. Se conformer aux doses conseillées sur tous les emballages. Il doit être versé dans le gobelet spécial à placer dans le tambour ou, pour les modèles qui en sont équipés, dans le tiroir pour lessive liquide.

Combien pèse le linge ?

1 drap	400 - 500 g
1 taie d'oreiller	150 - 200 g
1 nappe	400 - 500 g
1 peignoir de bain	900 - 1200 g
1 jean	400 - 500 g
1 chemise	150 - 200 g

Sélection du linge

Les symboles sur les étiquettes des vêtements sont une aide importante pour le soin et le traitement de votre linge. Nous vous indiquons ci-dessous le tableau des symboles internationaux avec leurs descriptions correspondantes.

Triez le linge sur la base : du type de tissu, du type de saleté et de la température de lavage, en observant l'étiquette sur les tissus.

Chacun de ces types doit être lavé séparément :

- linge blanc et teintés résistantes
- linge coloré et teintés non résistantes
- linge délicat (soie, rayon, nylon, etc.)
- laine

Souvent, lorsqu'il est neuf, le linge coloré dégorge. Pour cette raison, effectuez le premier lavage séparément, pour éviter que la couleur dégorge sur d'autres tissus.

Pour des tissus très délicats, lingerie, collants, etc., il est conseillé d'employer un sachet résille.

Durant le tri du linge, assurez-vous qu'il ne reste aucun objet dans les poches, aucune pièce, clé, broche, barrette, etc.

Contrôlez les boutons, fermez les fermetures à glissière, nouez les rubans, et boutonnez les taies d'oreiller.

Conseils pour laver le linge particulier





























Rideaux : il est conseillé de les plier, de les placer dans un sachet résille et de les laver seuls.

Couettes et doudounes : si l'intérieur est en duvet d'oie, vous pouvez le laver à la machine. Retournez les vêtements et effectuez une charge maximum de 3 - 3,5 kg. Nous vous conseillons d'effectuer 1 ou plusieurs rinçages outre ceux prévus, et un essorage délicat.

Chaussures de tennis : avant de les placer dans le tambour, assurez-vous qu'elles ne sont pas boueuses. Dans ce cas, nettoyez-les et lavez-les avec le linge résistant, type jean, évitez de les laver avec du linge blanc.

SYMBOLES INTERNATIONAUX

Les étiquettes que vous trouvez sur les tissus sont une aide importante pour le traitement et le soin de votre linge

 Lavage normal	 95° MAX.	 60° MAX.	 40° MAX.	 Ne pas laver	
 Lavage délicat	 95° MAX.	 60° MAX.	 40° MAX.	 30° MAX.	 Lavage à main
 Repassage	 Très chaud	 Peu chaud	 Tiède	 Ne pas repasser	
 Nettoyage à sec	 Tous les solvants	 Avec essence	 Avec perchlorate	 Ne pas laver à sec	
 Blanchissage à l'eau de javel	 Blanchissage possible			 Ne pas blanchir	
 Séchage	 Séchage normal	 Séchage délicat	 Le séchage au sèche-linge n'est pas permis		

Conseils pour l'utilisation

Informations Environnement / Sécurité

Données techn. / Description lave-linge

Installation Branchements

Lessive / Symboles internat.

Commandes / Personnalis.

Fonctionnement Tableau Programmes

Entretien / Nettoyage

Problèmes / Anomalies

Panneau des commandes

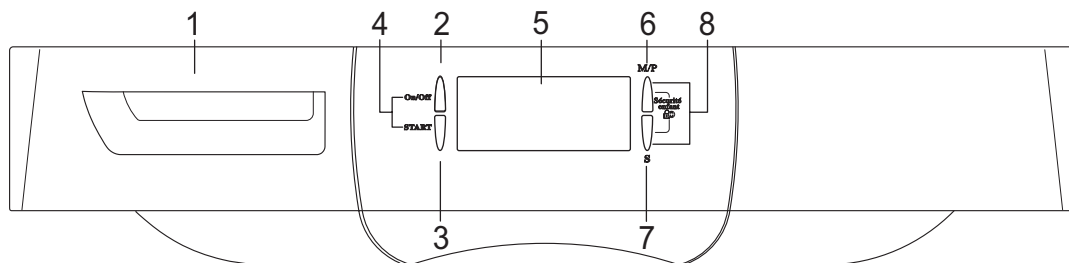

- 1 - Tiroir à lessive
- 2 - Touche *On/Off*
- 3 - Touche *Départ/Start*
- 4 - Touches pour *Reset*
- 5 - Afficheur
- 6 - Touche *Mode*
- 7 - Touche *Select*
- 8 - Touches pour *Option Sécurité enfants*

1) Tiroir à lessive

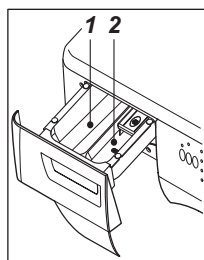

Le tiroir à lessive se compose de deux bacs.

- 1 - Bac à lessive.
Verser dans ce bac la lessive pour le lavage (max. 180 g)
- 2 - Bac à adoucissant.
Verser l'adoucissant dans ce bac, en respectant les quantités conseillées sur l'emballage (max. 80 ml.)

Après avoir versé la lessive et l'adoucissant (facultatif), refermez correctement le tiroir.
Il est conseillé d'employer des lessives qui ne moussent pas et, si l'eau est très dure, d'ajouter de l'adoucissant.

2) Touche *On-Off* ⓘ

Cette touche permet de brancher et de débrancher la machine.
L'appui sur cette touche émet un bip sonore et éclaire l'afficheur.

3) Touche *Départ* ⏏

Cette touche permet de démarrer le cycle de lavage sélectionné.

4) Touches pour *Reset*

- a) Durant la programmation, le programme retourne au premier affichage pour une nouvelle programmation.
- b) Durant le cycle, démarre la procédure de *Reset* (vidange).

5) Afficheur

On peut programmer et afficher tous les cycles de lavage.
Programmer les options possibles, selon le cycle sélectionné ; régler la vitesse d'essorage, régler la température et le temps de retard. Afficher la durée du cycle désiré avec les phases correspondantes d'avancement du cycle. Les anomalies s'inscrivent à l'afficheur et elles sont signalées par des codes d'erreur.

6) Touche *Mode* M/P

Cette touche permet de sélectionner les programmes et les options, en faisant défiler les icônes de gauche à droite, pour pouvoir sélectionner celles désirées.

7) Touche *Select* S

Appuyer sur cette touche pour valider le cycle et les options désirées.
Appuyer deux fois (seulement dans les options) pour invalider les options sélectionnées et retourner à l'affichage options de départ.

8) Touches pour *Sécurité enfants* ⏏

Appuyer en même temps sur les deux touches *M/P* (6) et *S* (7) pour activer cette sécurité, qui empêche à l'enfant ou à d'autres personnes, d'altérer le programme précédemment programmé.

Porte hublot bloquée

L'éclairage de ce symbole indique que la porte du hublot est bloquée par un dispositif de sécurité empêchant l'ouverture accidentelle.

Porte hublot

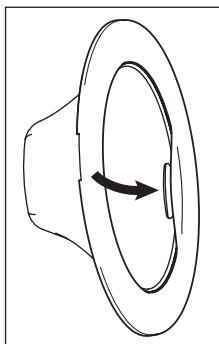

Pour ouvrir le hublot, intervenir sur la poignée.

Durant le déroulement du programme de lavage, la porte du hublot demeure bloquée par un dispositif de sécurité spécial.

Pour l'ouvrir il faudra toujours attendre la fin du cycle et que la led de l'icône *Porte hublot bloquée* soit éteinte.

N.B. Avant d'introduire le linge, vérifier qu'aucun animal domestique, ni aucun corps étranger ne se trouve à l'intérieur du tambour.

Départ cycle

- Appuyez sur la touche *On-Off* (2), l'afficheur s'éclaire en mode flash.

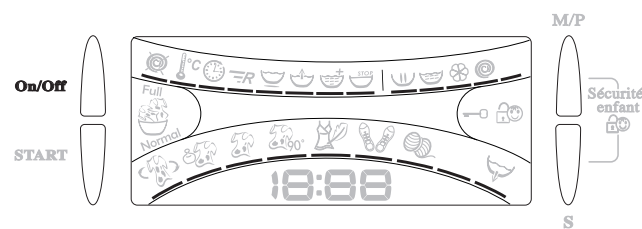

Toutes les icônes cycle s'éclairent de manière fixe (voir croquis.)

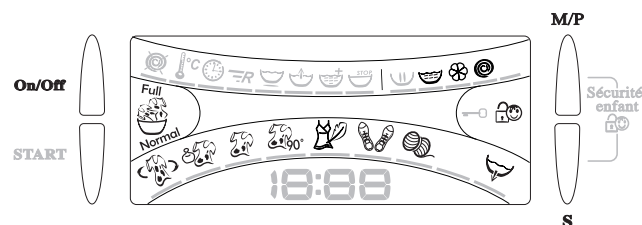

- Appuyez sur la touche *M/P* (6), la première icône en bas à gauche commence à clignoter, appuyez de nouveau (gardez la touche appuyée si vous désirez accélérer le déplacement) en faisant défiler les icônes de gauche à droite et sélectionner un nouveau programme. Au fur et à mesure que vous sélectionnez une icône, celle-ci clignote. De cette manière, tous les cycles défilent, si vous ne sélectionnez aucun cycle et vous ne validez pas, le programme retourne à la première icône.

- Appuyez sur la touche S (7), pour valider le cycle sélectionné, l'icône sélectionnée demeure allumée et toutes les autres s'éteignent.
- Appuyez sur la touche Départ (3), l'icône sélectionnée demeure allumée et le programme correspondant commence. A l'afficheur s'inscrit aussi le temps qui manque à la fin du cycle et l'icône d'avancement cycle s'éclaire.



A la fin du programme, la machine émet un bip sonore (opération répétée 10 fois, pour rappeler que le programme est terminé).

En bref pour démarrer un programme

- 1 - Chargez le linge dans le tambour et fermez le hublot.
- 2 - Mettez en marche le lave-linge en appuyant sur la touche On/Off (2).
- 3 - Versez la lessive et l'additif nécessaires dans les bacs correspondants.
- 4 - Appuyez sur la touche M/P (6) jusqu'à ce que le programme désiré s'affiche.
- 5 - Appuyez sur la touche S (7) pour valider la sélection.
- 6 - Appuyez sur la touche Départ (3) pour mettre en route le programme.
- 7 - À la fin du programme, attendre que l'icône porte hublot soit éteinte avant de sortir le linge du tambour.
- 8 - Toujours éteindre le lave-linge à la fin de chaque lavage, en appuyant sur la touche On/Off (2)

Départ cycle avec départ différé

- Appuyez sur la touche On/Off (2)
Toutes les icônes cycle s'éclairent de manière fixe.
- Appuyez sur touche M/P (6),
la première icône en bas à gauche commence à clignoter, appuyez de nouveau jusqu'à la sélection d'un nouveau programme.
- Appuyez sur la touche S (7), pour valider le cycle sélectionné, l'icône demeure allumée et toutes les autres s'éteignent.
- appuyez plusieurs fois sur la touche M/P (6), jusqu'à la sélection de l'icône Départ différé, qui commence à clignoter,
- appuyez sur la touche S (7),
l'icône Départ différé continue à clignoter, ainsi que les petits points centraux du temps, en bas de l'afficheur,
- Appuyez sur la touche M/P (6),
A chaque pression sur la touche vous augmentez de 30 min le temps de départ différé désiré, jusqu'à 18 heures.
- appuyez sur la touche S (7),
pour valider ce choix, la bande sous l'icône s'éclaire.
- Appuyez sur la touche Départ (3),
l'icône du cycle sélectionné, l'icône Départ différé et le temps de départ différé programmé demeurent affichées.



Le temps affiché commence à décroître, l'icône delay, les deux points centraux et tous les segments sous les cycles et les options commencent à clignoter jusqu'au début du cycle programmé.

A ce point, à l'afficheur s'inscrit le temps qui manque à la fin du cycle ainsi que l'icône avancement cycle.

Démarrage cycle avec options

- Appuyez sur la touche On-Off (2)
Toutes les icônes cycle s'éclairent de manière fixe,



- Appuyez sur touche M/P (6),
la première icône en bas à gauche commence à clignoter, appuyez de nouveau jusqu'à la sélection d'un nouveau programme.

- Appuyez sur la touche S (7),
pour valider ce choix, l'icône demeure allumée et toutes les autres s'éteignent. Les icônes des options possibles pour le cycle sélectionné s'éclairent en mode fixe (voir croquis).



- Appuyez sur touche M/P (6),
la première icône en haut à gauche commence à clignoter, appuyez de nouveau sur cette touche, jusqu'à identifier celle désirée, en faisant défiler les icônes clignotantes de gauche à droite.

- Appuyez sur touche S (7),
pour valider ce choix, la bande située sous le symbole de l'option activée demeurera allumée.
On pourra sélectionner toutes les options affichées prévues dans le programme.



- Appuyez sur la touche Départ (3),
A la fin de la programmation, l'icône du cycle sélectionné et celles des options sélectionnées demeurent affichées. Le cycle programmé commence. Le temps qui manque à la fin du cycle s'affiche et l'icône avancement cycle est éclairée.

N.B. lors de la sélection de l'essorage, de la température, du départ différé et du temps de séchage, il faudra effectuer un passage supplémentaire.
Ex. : après avoir sélectionné le programme,

- appuyez sur la touche M/P (6),
l'icône essorage commence à clignoter, la valeur max. d'essorage s'affiche,

- appuyez sur la touche S (7),
l'icône essorage continue à clignoter, la valeur max. d'essorage s'affiche également.

- Appuyez sur la touche M/P (6),
La valeur diminue de 100 tr/min à chaque appui sur la touche jusqu'à l'exclure,

- appuyez sur la touche S (7),
pour valider ce choix,

Conseils pour l'utilisation

Informations Environnement / Sécurité

Données techn. / Description lave-linge

Installation Branchements

Lessive / Symboles internat.

Commandes / Personnalis.

Fonctionnement Tableau Programmes

Entretien / Nettoyage

Problèmes / Anomalies

- Appuyez sur la touche *Départ* (3), l'icône du cycle sélectionné, les options choisies et leurs bandes correspondantes demeurent affichées.
- Durant la sélection de la température, la température prévue dans le cycle sélectionné diminue de 10 degrés à chaque pression sur la touche *M/P* (6).
- Lors du départ différé, à chaque pression sur la touche *M/P* (6), le temps de départ différé s'accroît de 30 min.

Après avoir programmé le *Départ différé*, le temps sélectionné demeure affiché à l'écran. Ce temps diminue jusqu'au début du cycle désiré. Au début du cycle, l'afficheur indique le temps qui manque à la fin du cycle choisi.

- *Sécurité enfants* (8), Appuyez en même temps sur les deux touches *M/P* (6) et *S* (7) (pendant 1 sec.), vous entendrez deux bips sonores et la sécurité qui empêche d'altérer le programme préalablement programmé s'active. Après avoir appuyé sur les deux touches, aussi bien en programmation que durant le cycle, aucune autre commande ne sera acceptée. Pour invalider la sécurité, appuyez de nouveau sur les deux touches (pendant 2 sec.), vous entendrez quatre bips sonores.

N.B. N'oubliez pas d'invalider la sécurité à la fin du cycle.

A la fin du cycle, la machine émet un bip sonore (opération répétée 10 fois) pour rappeler que le programme est terminé.

En bref, pour démarrer un programme manuel avec options

- 1 - Chargez le linge dans le tambour et fermez le hublot.
- 2 - Mettez en marche le lave-linge en appuyant sur la touche *On/Off* (2).
- 3 - Versez la lessive et l'additif nécessaires dans les bacs correspondants.
- 4 - Appuyez sur la touche *M/P* (6) jusqu'à la sélection du programme désiré.
- 5 - Appuyez sur la touche *S* (7) pour valider ce choix.
- 6 - Appuyez sur touche *M/P* (6) jusqu'à la sélection de l'option désirée.
- 7 - Appuyez sur la touche *S* (7) pour valider ce choix. Répéter les opérations 6 et 7 pour toutes les options désirées. En cas de programmation "*Essorage, Température, départ différé et temps de séchage*", il faudra effectuer un passage supplémentaire.
- 8 - Appuyez sur la touche *Départ* (3) pour démarrer le programme.
- 9 - A la fin du programme, attendre que l'icône de la porte du hublot s'éteigne avant de retirer le linge du tambour.
- 10 - Toujours éteindre la machine à la fin de chaque lavage, en appuyant sur la touche *On/Off* (2).

- Après avoir démarré le programme, appuyez sur la touche *M/P* (6) pour afficher les sélections effectuées.
- Pour modifier le programme sélectionné (avant d'appuyer sur *Start*), appuyez en même temps sur les deux touches *On/Off* (2) et *Départ* (3). Tous les programmes pour la nouvelle programmation s'afficheront.
- Pour arrêter un programme déjà en marche, appuyez en même temps sur les deux touches *On/Off* (2) et *Start* (3). Le lave-linge effectue une procédure de vidange forcée (2 min), l'icône et la bande sous le symbole s'éclairent de manière fixe, à la fin de cette procédure, l'indication "0" s'affiche et tous les programmes pour la nouvelle programmation s'affichent de nouveau.
- *Arrêt cuve pleine* Si vous avez sélectionné l'option *Arrêt cuve pleine*, le cycle termine avant la vidange et l'eau demeure dans le tambour. L'icône correspondante clignote et un bip sonore est émis au moins 5 fois, jusqu'à l'appui sur la touche *M/P* (6). Les icônes *Essorage* et *Vidange* continuent à clignoter. Valider une des deux avec la touche *S* (7) pour terminer régulièrement le cycle.

Note pour l'essorage:

Le lave-linge est doté d'un contrôle intelligent qui vérifie constamment le profil d'essorage. En cas d'écart entre le profil intelligent programmé et celui effectivement constaté durant le fonctionnement de la machine, le contrôle réagit en arrêtant l'essorage (phase de lavage, phase de rinçage, phase d'adoucissement). Si l'essorage est arrêté durant le rinçage (essorage final) le contrôle ajoute une ou deux phases de rinçage, en permettant d'atteindre l'objectif d'un essorage final correct. Durant cette phase ou ces phases supplémentaires de rinçage, le cycle charge une plus petite quantité d'eau, afin de ne pas porter préjudice aux consommations globales du cycle.

Tableau options

	Option	Permet de ...	Actions
	Sélection essorage	régler la vitesse d'essorage prévue dans le programme programmé.	appuyer sur <i>M/P</i> pour sélectionner et sur <i>S</i> pour valider l'option appuyer sur <i>M/P</i> pour sélectionner et sur <i>S</i> pour valider la vitesse d'essorage
	Sélection température	régler la température prévue dans le programme programmé.	appuyer sur <i>M/P</i> pour sélectionner et sur <i>S</i> pour valider l'option appuyer sur <i>M/P</i> pour sélectionner et sur <i>S</i> pour valider la température
	Sélection Départ différé	retarder le départ du lave-linge de 30 min à 18 heures.	appuyer sur <i>M/P</i> pour sélectionner et sur <i>S</i> pour valider l'option appuyer sur <i>M/P</i> pour sélectionner et sur <i>S</i> pour valider le temps différé
	Lavage rapide	réduire d'environ 30 min la durée de certains cycles.	appuyer sur <i>M/P</i> pour sélectionner et sur <i>S</i> pour valider l'option
	Lavage délicat	réduire le mouvement de lavage de certains cycles.	appuyer sur <i>M/P</i> pour sélectionner et sur <i>S</i> pour valider l'option
	Acqua plus	parfaire le niveau d'eau lors des rinçages.	appuyer sur <i>M/P</i> pour sélectionner et sur <i>S</i> pour valider l'option
	Rinçage supplémentaire	ajouter un rinçage en plus de ceux prévus.	appuyer sur <i>M/P</i> pour sélectionner et sur <i>S</i> pour valider l'option
	Arrêt cuve pleine	terminer le cycle avant la vidange en laissant tremper le linge.	appuyer sur <i>M/P</i> pour sélectionner et sur <i>S</i> pour valider l'option
	Sécurité enfants	Empêcher aux enfants ou à d'autres personnes d'altérer le cycle programmé.	appuyer simultanément sur <i>M/P</i> et sur <i>S</i> .

TABLEAU PROGRAMMES

		Opzioni										Vaschette		
Charge max. linge en kg	Icône cycle	Programme	Essorage max.	Température max. °C	Départ différé	Lavage rapide	Lavage délicat	Acqua Plus	Rinçage supplémentaire	Arrêt cuve pleine	Produit de lavage	Adoucissant	Description du cycle de lavage	
PLEINE CHARGE	8	Très sale	max	60°	•	•	•	•	•	/	•	(•)	Tissus résistants, blancs, couleurs résistantes, très sales. Le cycle prévoit un mouvement intensif du linge dans le tambour. Pour une charge de linge de 6 à 8 kg.	Conseils pour l'utilisation
	8	Éco	max	40°	•	•	•	•	•	/	•	(•)	Tissus résistants, blancs, couleurs résistantes, très sales. Cycle Écologique, pour une économie d'énergie mais avec d'excellents résultats. Pour une charge de linge de 6 à 8 kg.	
	8	Moyennement sale*	max	60°	•	•	•	•	•	/	•	(•)	Tissus résistants, blancs, couleurs résistantes, normalement sales. Le cycle prévoit un mouvement intensif du linge dans le tambour. Pour une charge de linge de 6 à 8 kg.	Informations Environnement / Sécurité
QUOTIDIEN	6	Très sale	max	60°	•	•	•	•	•	/	•	(•)	Tissus résistants, blancs, couleurs résistantes, très sales. Le cycle prévoit un mouvement intensif du linge dans le tambour. Pour une charge de linge de 1 à 6 kg.	Données techn. / Description lave-linge
	6	Éco	max	40°	•	•	•	•	•	/	•	(•)	Tissus résistants, blancs, couleurs résistantes, très sales. Cycle Écologique, pour une économie d'énergie mais avec d'excellents résultats. Pour une charge de linge de 1 à 6 kg.	
	6	Moyennement sale	max	60°	•	•	•	•	•	/	•	(•)	Tissus résistants, blancs, couleurs résistantes, normalement sales. Le cycle prévoit un mouvement intensif du linge dans le tambour. Pour une charge de linge de 1 à 6 kg.	Installation Branchements
CYCLES SPÉCIAUX	6	Coton	max	90°	•	/	/	•	•	/	•	(•)	Tissus résistants, blancs, particulièrement sales, même avec des tâches de nature organique. Ce programme peut atteindre des températures très élevées.	Lessive / Symboles internat.
	4	Synthétiques / Rideaux / Soie	800	40°	•	/	/	•	•	•	•	(•)	Tissus délicats, même colorés. Programme délicat pour différentes typologies de tissus.	Commandes / Personnalités
	4	Chaussures et tenue de Sport	800	40°	•	/	/	/	/	•	•	(•)	Programme court pour laver des chaussures de tennis, des vêtements de sport, des jeans, etc.	Fonctionnement Tableau Programmes
	3	Laine	800	40°	•	/	/	/	/	•	•	(•)	Vêtements de laine, programme très délicat. S'assurer que l'étiquette contient l'indication Pure Laine, lavable à la machine.	Entretien / Nettoyage
		Vidange		/	•	/	/	/	/	/	/	/	/	Pour vidanger l'eau, sans effectuer aucun mouvement du tambour.
PROGRAMMES FIN DE CYCLE		Rinçage	max	/	•	/	/	•	/	/	/	/	Pour effectuer des rinçages.	
		Adoucissant	max	/	•	/	/	•	/	/	/	•	Pour effectuer le dernier rinçage avec l'adoucissant.	
		Essorage	max	/	•	/	/	/	/	/	/	/	Pour effectuer l'essorage désiré.	

* EN 50456 PROGR. 3 Moyennement sale - Pleine charge

Note : L'emploi du bac à adoucissant indiqué entre parenthèses est facultatif (•).

Entretien et nettoyage

Débranchez l'appareil en enlevant la fiche d'alimentation et fermez le robinet de l'eau durant les travaux d'entretien. La machine ne nécessite d'aucun entretien particulier.

Nettoyez l'extérieur et les parties en caoutchouc avec un chiffon imbibé d'eau tiède et de savon liquide. Ne pas utiliser d'alcool, de solvants, de diluants ou de produits abrasifs qui abîmeraient irréparablement aussi bien les parties peintes que celles en matériaux synthétiques.

Hublot

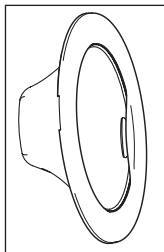

À la fin de chaque cycle de lavage, laissez ouvert le hublot, de manière à permettre à la circulation d'air de sécher l'intérieur de la machine et à éviter ainsi les mauvaises odeurs.

Vérifiez qu'il n'y a pas de stagnation d'eau dans la partie inférieure du soufflet en caoutchouc et, si c'est le cas, essuyez la partie intéressée avec un chiffon.

Nettoyage du tiroir à lessive

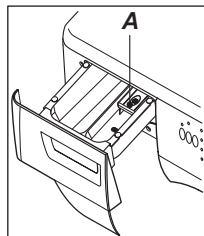

Appuyer sur le levier (A) situé sur la couverture du siphon, en correspondance du symbole de l'adoucissant et dégager le tiroir de son siège. Enlever la couverture du siphon et tout laver à l'eau courante. Remettre la couverture du siphon en veillant à ce qu'elle soit parfaitement en place dans son siège. Introduire ensuite le tiroir dans son siège.

Tuyau d'alimentation de l'eau

Au moins une fois l'an, contrôlez le tuyau d'alimentation, s'il présente des fendillements ou des fentes, il faudra le remplacer. Les pressions fortes durant le lavage risquent de provoquer de brusques ruptures du tuyau. Ne pas utiliser des pièces déjà usées.

Extraction et nettoyage du filtre

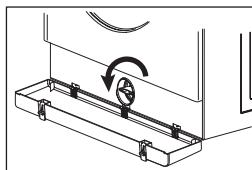
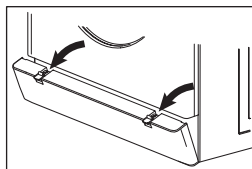
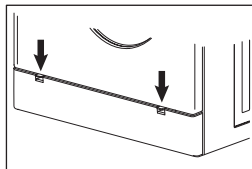

N'oubliez pas de nettoyer fréquemment le filtre pour éviter des encrassements excessifs.

Placez un chiffon à la base de la machine et utilisez-le comme conteneur pour ramasser l'eau. Retirez complètement la plinthe en plastique située dans la partie inférieure de la machine, en faisant pression sur deux systèmes de blocage et tirer vers l'extérieur. Placez-le à la base de la machine et utilisez-le comme conteneur pour ramasser l'eau.

Tournez doucement le bouton du filtre dans le sens contraire des aiguilles d'une montre.

Retirez lentement le filtre afin que le bac se remplisse graduellement et ensuite videz le bac.

Lavez le filtre sous l'eau courante.

Remettez-le en place en tournant le bouton dans le sens des aiguilles d'une montre jusqu'à son serrage complet.

Attention : si le filtre n'est pas bien serré, il peut y avoir des fuites d'eau.

Note : Avant de déplacer la machine, il est important d'éliminer l'eau résiduelle en suivant les opérations de nettoyage du filtre, pour éviter tout problème de fonctionnement éventuel.

Problèmes	Causes possibles / solutions
	Il peut arriver que la machine ne fonctionne pas. Avant d'appeler le service après-vente, contrôlez qu'il ne s'agit pas d'un problème facile à résoudre. Cette liste peut vous aider à résoudre quelques problèmes.
La machine ne se branche pas	La fiche n'est pas branchée dans la prise de courant ou pas assez pour entrer en contact. Le courant est coupé dans l'appartement. Les fusibles ou les interrupteurs automatiques de l'installation électrique sont en panne.
Le cycle de lavage ne commence pas	Le hublot n'est pas bien fermé. La touche de <i>Mise en marche</i> n'a pas été appuyée / Vérifier que la touche <i>Sécurité Enfant</i> ne soit pas enclenchée. Le robinet de l'eau est fermé / Il y a une panne d'eau dans l'appartement Le <i>Départ différé</i> a été programmé.
La machine ne charge pas l'eau	Le tuyau d'alimentation de l'eau n'est pas relié au robinet. / Le tuyau est plié. Le robinet de l'eau est fermé. Il y a une panne d'eau dans l'appartement ou la pression est insuffisante. La touche de <i>Mise en marche</i> n'a pas été appuyée.
La machine remplissage et évacuation l'eau en continu	Le tuyau de vidange de l'eau n'a pas été installé de 70 à 100 cm du sol. Le bout du tuyau de vidange est immergé dans l'eau. / L'évacuation murale n'a pas un évent d'air. Si après ces vérifications le problème n'est pas résolu, fermez le robinet de l'eau, débranchez la machine et appelez le service après-vente. Si votre appartement se trouve aux derniers étages d'un immeuble, il peut se vérifier des phénomènes de siphonnement, c'est pourquoi la machine charge et évacue l'eau en continu. Pour éliminer cet inconvénient, des valves spéciales anti-siphonnement sont en vente dans le commerce.
La machine ne vidange pas l'eau et n'essore pas	Le programme sélectionné ne prévoit pas la vidange (voir tableau programmes). Vous avez activé l'option <i>Arrêt cuve pleine</i> ou <i>Exclusion essorage</i> . Présence de corps étrangers dans le filtre. Le tuyau de remplissage est plié. / Vérifiez si le tuyau d'écoulement est bouché.
La machine vibre beaucoup durant l'essorage	Vérifiez que le déballage a été correctement effectué et que le tambour a été débridé au moment de l'installation. La machine est serré entre un meuble et le mur. La machine n'est pas correctement installé à plat, vérifiez le réglage correct des pieds.
Il y a des fuites d'eau de la machine	Vérifiez que le tuyau d'alimentation de l'eau est bien serré. Vérifiez que le tiroir des produits de lavage n'est pas bouché. Vérifiez que le tuyau de vidange est bien fixé.
Il se forme trop de mousse	Le produit de lavage n'est pas spécifique pour lave-linge (vérifier que sur l'emballage il y ait l'inscription " <i>pour lave-linge</i> " ou " <i>à la main et à la machine</i> "). Vous avez utilisé trop de lessive.

ANOMALIES

Chaque fois qu'une anomalie est détectée,
le code d'erreur correspondant clignote à l'afficheur en signalant le problème.

Signal	Anomalies	Causes possibles	Vérifications / Actions
E 01	Réchauffement anormal	Si, à la fin du cycle, le code E01 clignote, c'est l'indice d'une phase de réchauffement anormal, causes possibles : résistance de réchauffage en panne, ou conditions de travail extrêmes (eau et/ou environnement trop froids). N.B. Le cycle de lavage termine normalement.	Vérifier le cycle de lavage à chaud suivant et, si le problème persiste, faites appel au Service Après-Vente.
E 02	Fonctionnement anormal du moteur	Si, durant le cycle programmé, le code E02 clignote et le lave-linge est à pleine charge, vous avez probablement surchargé votre lave-linge. N.B. Le cycle de lavage termine avant l'heure, après une phase de vidange.	Débrancher la machine avec la touche On-Off, réduire la charge et sélectionner de nouveau le programme de lavage. Si le problème persiste, faites appel au Service Après-Vente
		Si, durant le cycle programmé, le code E02 clignote, c'est l'indice de la présence d'une panne du moteur ou des circuits de contrôle du moteur. N.B. Le cycle de lavage termine avant l'heure, après une phase de vidange.	Faites appel au Service Après-Vente
E 03	Anomalie durant le remplissage de l'eau	Si, durant le cycle programmé, le code E03 clignote, c'est l'indice d'un remplissage d'eau non correct. Les causes pourraient être : robinet de l'eau fermé ou non complètement ouvert, une soupape en panne, tuyau de vidange de l'eau étranglé. N.B. Le cycle de lavage termine avant l'heure, après une phase de vidange.	Vérifier le robinet et le tube de vidange de l'eau. Débrancher la machine avec la touche On-Off, et sélectionner de nouveau le programme de lavage. Si après ces vérifications, vous n'avez obtenu aucun résultat, faites appel au Service Après-Vente.
E 04	Anomalie durant la vidange	Si, durant le cycle programmé, le code E04 clignote, c'est l'indice de problèmes dans la phase de vidange. Les causes pourraient être: Filtre encrassé, tuyaux de vidange pliés, encrassement dans les tuyaux, autre empêchement à l'écoulement correct de l'eau. N.B. Le cycle de lavage termine avant l'heure, après une phase de vidange.	Vérifiez le filtre et les empêchements à l'écoulement de l'eau de vidange du lave-linge. Débrancher la machine avec la touche On-Off et sélectionnez de nouveau le programme de lavage. Si, ainsi faisant, vous n'obtenez aucun résultat, faites appel au Service Après-Vente.
E 05	Anomalie sécurité hublot	Si, durant le cycle programmé, le code E05 clignote, les causes pourraient être: la fermeture non correcte du hublot ou une panne du système de blocage en sécurité du hublot.	Vérifiez que le hublot ferme correctement. Si le problème persiste, faites appel au Service Après-Vente
E 06	Carte électronique	Si, durant le cycle programmé, le code E06 clignote, c'est l'indice d'une anomalie à la carte électronique. N.B. Le cycle de lavage termine avant l'heure, après une phase de vidange.	Faites appel au Service Après-Vente

Conseils pour l'utilisation

Informations Environnement / Sécurité

Données techn. / Description lave/sèche-linge

Installation Branchements

Lessive / Symboles internat.

Commandes / Personnalis.

Fonctionnement Tableau Programmes

Entretien / Nettoyage

Problèmes / Anomalies

