

# SCHNEIDER

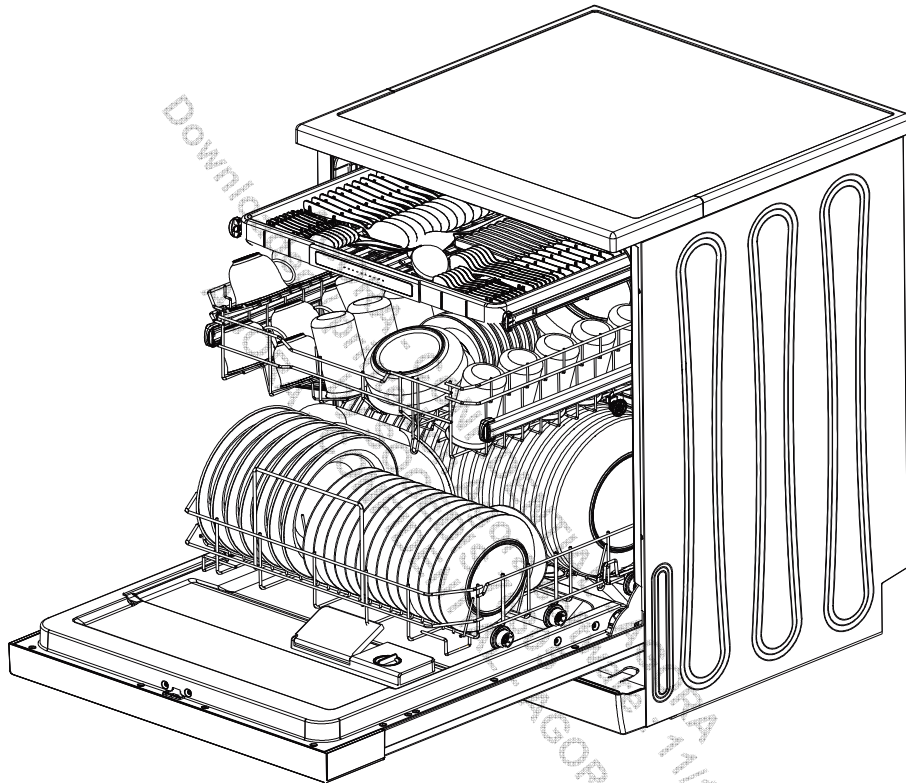

## LAVE-VAISSELLE

SDW1447D  
SDW1445DIX  
SDW1445DBM

Manuel d'instructions

**Veillez lire attentivement les instructions suivantes  
avant d'utiliser cet appareil.**

**Veillez conserver ces instructions pour toute**



FR-1

# Avertissements

- Cet appareil est destiné à être utilisé dans des applications domestiques.
- L'appareil doit être raccordé au réseau de distribution d'eau en utilisant les ensembles de raccordement neufs fournis avec l'appareil, il convient de ne pas réutiliser des ensembles de raccordement usages.
- Cet appareil peut être utilisé par des enfants âgés d'au moins 8 ans et par des personnes ayant des capacités physiques, sensorielles ou mentales réduites ou dénuées d'expérience ou de connaissance, s'ils (si elles) sont correctement surveillé(e)s ou si des instructions relatives à l'utilisation de l'appareil en toute sécurité leur ont été données et si les risques encourus ont été appréhendés. Les enfants ne doivent pas jouer avec l'appareil. Le nettoyage et l'entretien par l'utilisateur ne doivent

FR-2

pas être effectués par des enfants sans surveillance.

- **MISE EN GARDE:** Les couteaux et les autres ustensiles pointus doivent être placés dans le panier pointe vers le bas ou en position horizontale.
- La porte ne doit pas être laissée en position ouverte dans la mesure où cela pourrait présenter un danger de basculement.
- Si le câble d'alimentation est endommagé, il doit être remplacé par le fabricant, son service après-vente ou des personnes de qualification similaire afin d'éviter un danger.
- En ce qui concerne les informations relatives à l'installation, la manipulation, l'entretien et la mise au rebut de l'appareil, merci de se référer au paragraphe suivant dans le manuel.
- Les ouvertures de ventilation ne doivent pas être obstruées par un tapis.

- L'appareil n'est pas destiné à être mis en fonctionnement au moyen d'une minuterie extérieure ou par un système de commande à distance séparé.
- Pour l'installation et connexion de l'appareil, se référer aux chapitres: « INSTALLATION » page 9 et « RACCORDEMENT » page 10.
- Pour l'entretien se référer aux chapitre: « NETTOYAGE ET ENTRETIEN » pages 21.
  - Le nombre maximal de couverts à laver: 14.
  - La pression minimale de l'eau à l'entrée est de 0,04 MPa (soit 0.4 bars).
  - La pression maximale de l'eau à l'entrée est de 1MPa (soit 10 bars).
  - Pour « La façon de charger le lave-vaisselle », se référer au chapitre « CHARGEMENT DU LAVE-VAISSELLE » pages 12.

## Description

### Vue de devant

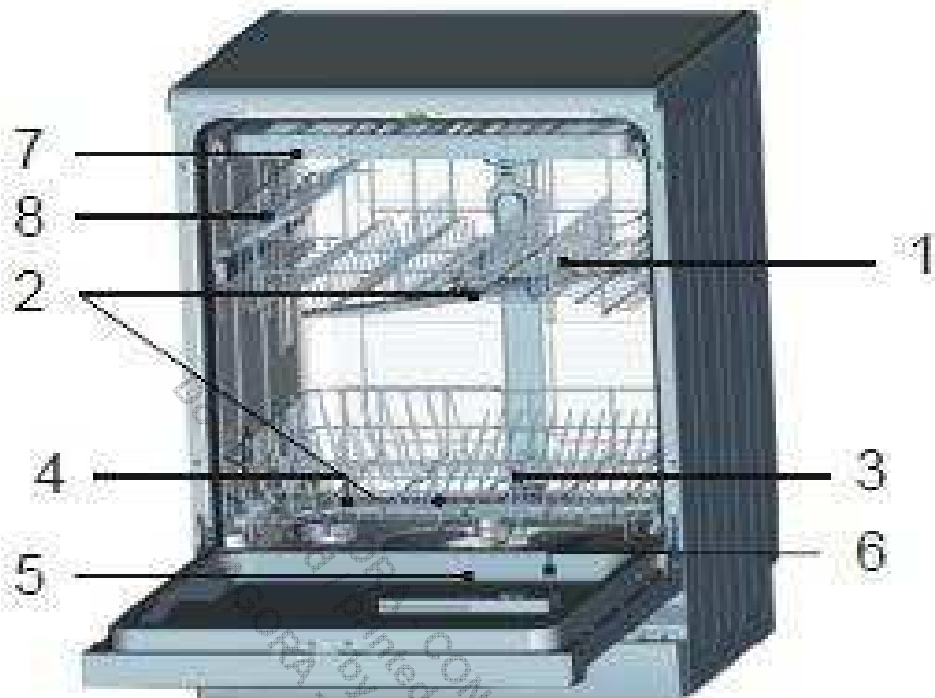

### Accessoires



1. Panier supérieur
2. Bras d'aspersion
3. Panier inférieur
4. Réservoir de sel
5. Compartiment à détergent
6. Distributeur de liquide de rinçage
7. Tiroir à couverts
8. Porte-tasses
9. Support coudé pour tuyau de vidange
10. Tuyaud'arrivéed'eau
11. Entonnoir

FR-5

## Panneau de contrôle

### Présentation

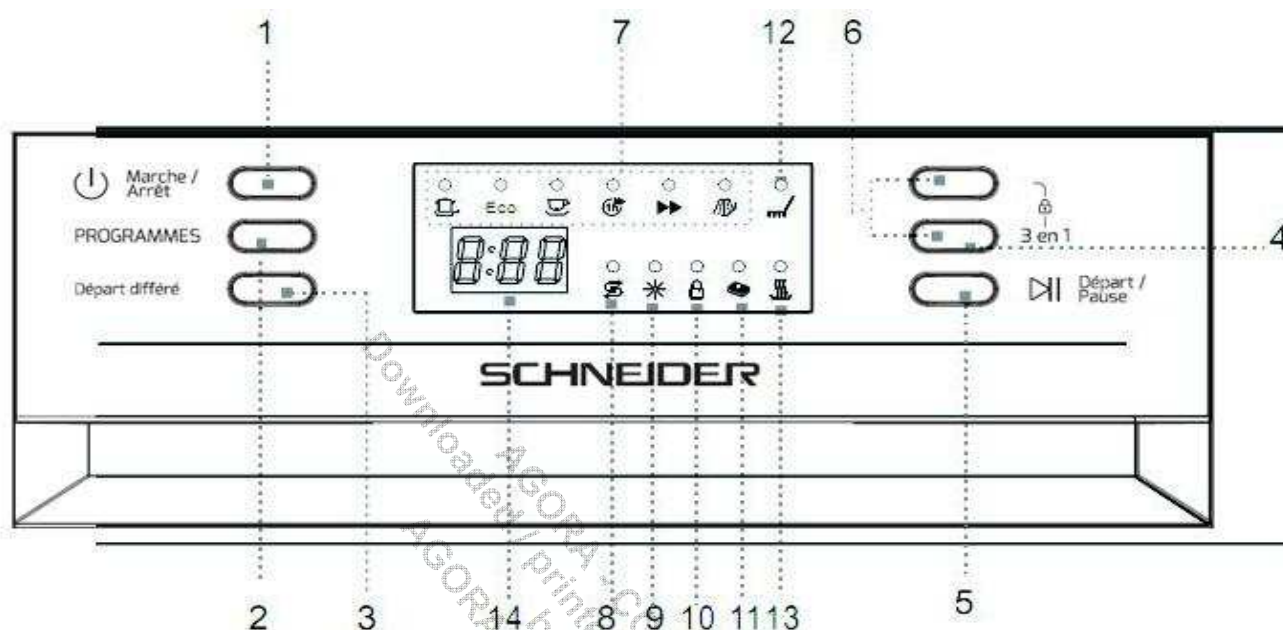

- |  |   |
|--|---|
| 1. Bouton marche/arrêt   | 8. Indicateur lumineux de remplissage du compartiment de sel                          |
| 2. Bouton de programme de lavage                               | 9. Indicateur lumineux de remplissage du liquide de rinçage                           |
| 3. Bouton de départdifféré                                     | 10. Indicateur de verrouillage sécurité enfants                                       |
| 4. Bouton 3 en 1   | 11. Indicateur 3 en 1   |
| 5. Bouton Départ/Pause   | 12. Indicateur Lavage   |
| 6+4. Boutons de verrouillage / déverrouillage sécurité enfants | 13. IndicateurSéchage   |
| 7. Indicateurs lumineux des programmes de lavage               | 14. Affichage   |
|  | • Indique la durée du lavage, la durée avant le départ différé ou les codes d'erreur. |

FR-6

## **Avant d'installer votre lave-vaisselle**

Avant de brancher le lave-vaisselle à l'alimentation, vérifiez que la tension indiquée sur la plaque signalétique de votre lave-vaisselle correspond à la tension de votre domicile.

Cet appareil doit être relié à la terre. Le fabricant n'est pas responsable pour les dommages se produisant à cause de l'utilisation de la machine sans mise à la terre.

**AVERTISSEMENT** : Coupez l'alimentation électrique avant de procéder à l'installation du lave-vaisselle.

## **Instructions d'installation**

Ce lave-vaisselle peut être installé n'importe où dans votre cuisine à partir du moment où vous disposez d'assez d'espace pour le brancher et le relier aux canalisations d'arrivée et de sortie d'eau.

Pour des raisons de sécurité, n'utilisez pas de rallonge avec cet appareil.

### **Branchement à l'arrivée d'eau**

Tuyau d'arrivée d'eau (alimentation en eau froide)



Le tuyau d'arrivée d'eau de la machine se termine par un connecteur femelle de 3/4". La canalisation doit donc comporter un connecteur mâle similaire ainsi qu'un robinet d'arrêt à proximité.



Vissez le connecteur droit du tuyau d'arrivée au robinet et serrez fermement; les rondelles doivent impérativement être bien en place à chaque extrémité du tuyau.

Pression d'eau

Pour que l'appareil fonctionne parfaitement, la pression d'arrivée d'eau doit être comprise entre 0,04 MPa et 1 MPa. L'arrivée d'eau se contrôle au moyen d'un «interrupteur de pression»; ainsi, si la pression des canalisations n'est pas assez forte, le lave-vaisselle mettra plus de temps à se remplir et pourra ne pas fonctionner.

**AVERTISSEMENT**: Refermez le robinet après usage.

### Branchement à l'évacuation d'eau

Insérez le tuyau de vidange dans un tuyau d'évacuation ou une colonne d'évacuation.

Fixez le tuyau de vidange au mur en utilisant le raccord de siphon fourni. L'extrémité du tuyau doit être raccordée à un tuyau d'évacuation dont la hauteur doit être comprise entre 500 mm et 1100 mm au-dessus de la base du lave-vaisselle.

Le diamètre de la colonne d'évacuation doit être d'au moins 40 mm afin de permettre une entrée d'air autour de l'extrémité du tuyau d'évacuation.

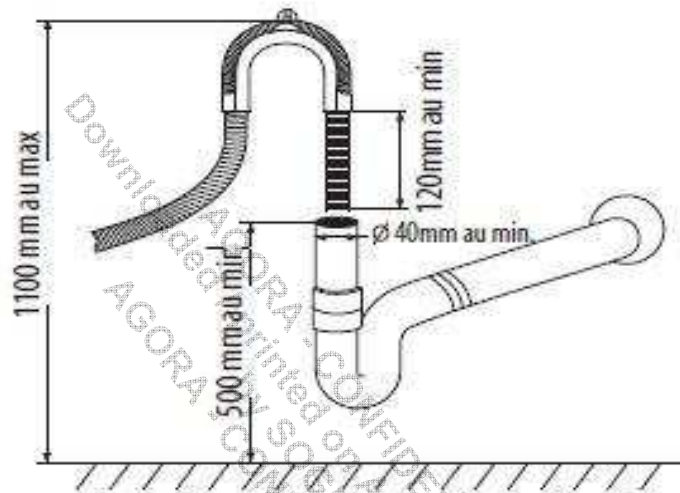

Si des fuites sont détectées, coupez immédiatement l'alimentation en eau et vérifiez tous les raccords de tuyaux. Resserrez les raccords si nécessaire.

Si, pour une raison quelconque, vous n'êtes pas en mesure d'arrêter la fuite vous-même, veuillez consulter un plombier qualifié.

### Mise à niveau

Placez le lave-vaisselle sur une surface plane et stable.

Il est très important que le lave-vaisselle soit parfaitement de niveau pour lui permettre de fonctionner correctement. Le cas échéant, ajustez les pieds situés à l'avant de l'appareil.

### Fonctionnement

Ce lave-vaisselle nettoie la vaisselle en aspergeant un mélange d'eau propre et de détergent (sous pression) sur la surface sale des ustensiles. L'eau est projetée par les bras d'aspersion en rotation, passe par un filtre qui enlève les restes de nourriture et les particules sales, puis retourne dans les bras d'aspersion.

FR-8



L'eau sale est pompée et remplacée par de l'eau propre à la fin de chaque cycle (le nombre de fois dépend du cycle utilisé).

**REMARQUE :**

Une eau trop dure affecte le fonctionnement du lave-vaisselle. L'eau dure provoque également des dépôts d'hydroxyde de calcium (pellicule blanche) et/ou de tartre sur la surface intérieure en inox de la cuve et sur la résistance du lave-vaisselle, située dans le puisard sous la grille amovible du filtre.

Pour minimiser les conséquences de ce problème, il est recommandé de faire fonctionner le lave-vaisselle à vide avec 1 verre de vinaigre blanc une fois par semaine.

**Recommandations et mises en garde générales**

Avant d'utiliser le lave-vaisselle pour la première fois, il est conseillé de lire les instructions ci-dessous pour savoir quels types d'articles mettre au lave-vaisselle, et comment.

**Avant d'insérer la vaisselle dans l'appareil, vous devez:**

- Enlever le gros des résidus alimentaires (ex: os) qui risqueraient de boucher le filtre ou d'abîmer la pompe de lavage.
- Faire tremper les résidus brûlés au fond des poêles et des casseroles avant de les mettre au lave-vaisselle.

Il n'est en revanche pas nécessaire de rincer la vaisselle sous le robinet avant de la mettre dans la machine.

**AVERTISSEMENTS:**

- Faites en sorte que toute la vaisselle tienne bien en place et ne risque pas de se renverser ou de gêner la rotation des bras d'aspersion au cours du cycle.
- Les récipients (tasses, bols, saladiers, verres, casseroles) doivent impérativement être placés avec l'ouverture vers le bas et toutes les éventuelles cavités en biais, faute de quoi l'eau risque de rester piégée à l'intérieur.
- N'empilez pas les articles à laver les uns sur les autres.
- Évitez de placer les verres trop près les uns des autres: ils risqueraient de se heurter et de se casser.
- Chargez les articles les plus volumineux ou ceux qui sont les plus difficiles à nettoyer dans le panier du bas.
- Vérifiez que tous les articles à laver peuvent être lavés au lave-vaisselle.

**Articles ne pouvant pas aller au lave-vaisselle:**

- Plats et couverts en bois

- Objets d'artisanat
- Plats en plastique (sauf indication contraire)
- Plats (et autres objets) en cuivre, en étain, en zinc ou en laiton
- Plats en aluminium
- Argenterie
- Verre et cristal
- Articles portant des décorations (sauf indication contraire)

## Chargement des paniers

### Chargement des paniers supérieur et inférieur

Le panier supérieur est conçu pour accueillir les articles de vaisselle les plus délicats et les plus légers, comme les verres, les tasses et leurs soucoupes, ainsi que les petits bols et les plats peu profonds.

Le panier inférieur est conçu pour accueillir les casseroles, les couvercles, les assiettes, les saladiers, les couverts, etc.

Les plats et les grands couvercles doivent être disposés de préférence sur les bords du panier, en veillant à ce que le bras d'aspersion supérieur puisse tourner librement.

La vaisselle doit être disposée de manière à ce que l'eau puisse atteindre toutes les surfaces.

#### Panier supérieur

#### Panier inférieur

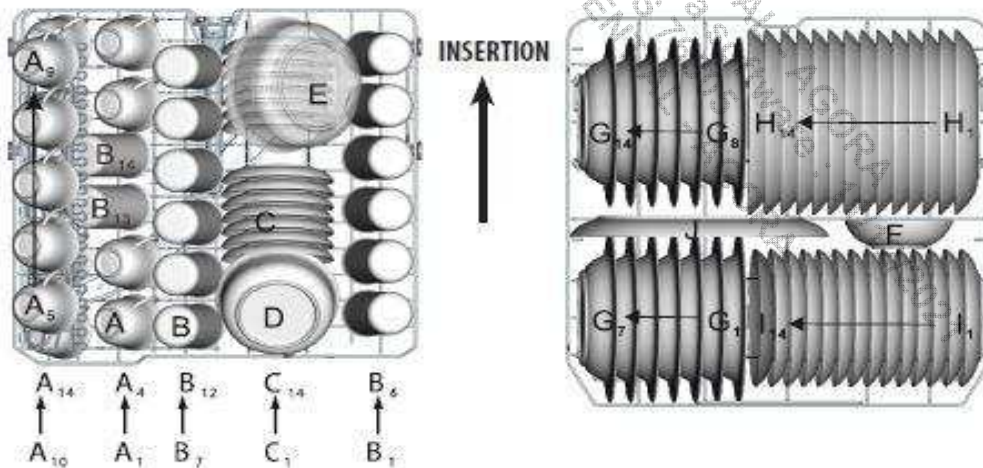

- A. Tasses
- B. Verres
- C. Soucoupes
- D. Bol moyen
- E. Grand bol

- F. Petit bol
- G. Assiettes creuses
- H. Grandes assiettes
- I. Assiettes à dessert
- J. Assiette ovale

Le panier supérieur est réglable en hauteur. Pour le monter ou le descendre, procédez de la manière suivante :

FR-10

1. Basculez les arrêts de gauche et de droite qui bloquent le panier sur ses rails, afin de le déverrouiller.
2. Enlevez le panier supérieur en le faisant glisser puis en le soulevant.
3. Placez le panier à la hauteur désirée (la hauteur doit absolument être la même à droite et à gauche).
4. Rebasculez les arrêts de façon à bloquer le panier sur les rails.

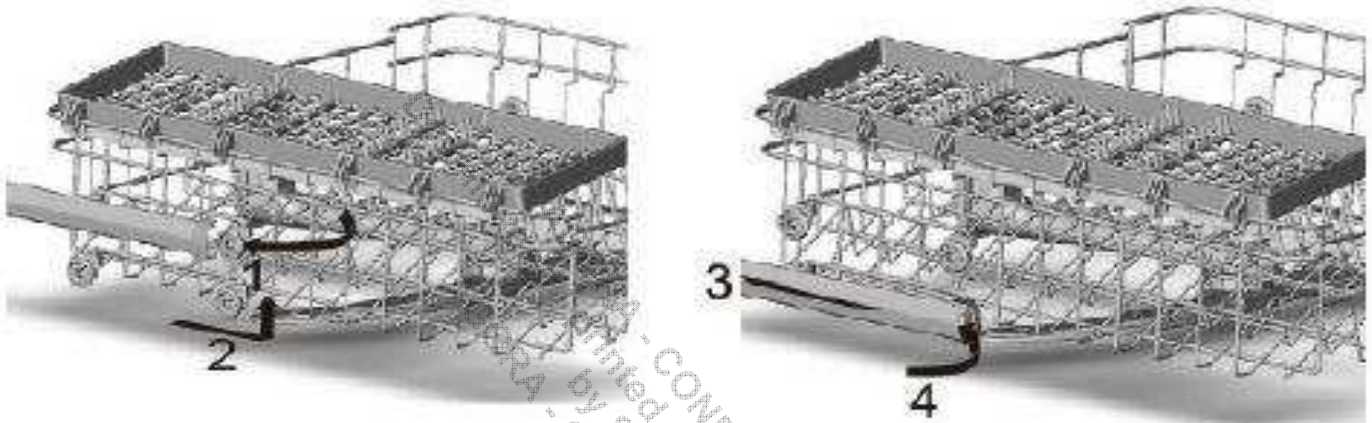

Le panier supérieur est réglable en hauteur. Pour abaisser le panier légèrement le panier vers le bas en m supérieur, appuyez sur les leviers à gauche et à droite et poussez ême temps.

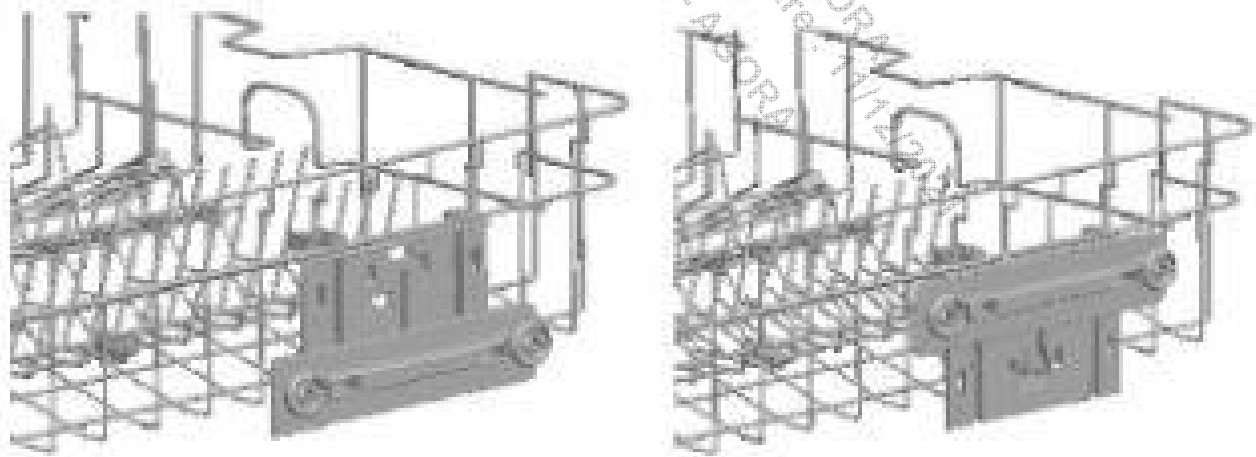

## Chargement du tiroir à couverts

Placez les couverts dans le tiroir comme illustré ci-dessous

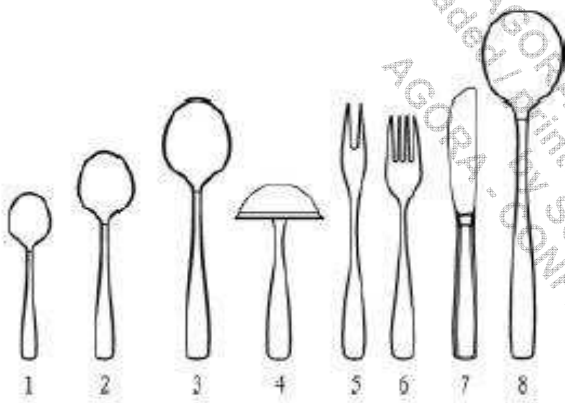
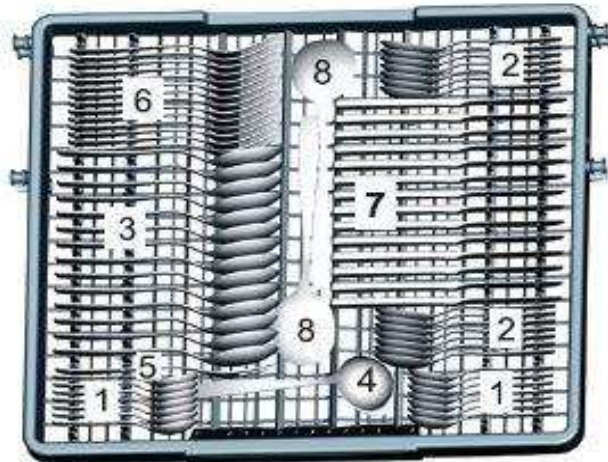

1. Petites cuillères
2. Cuillères à dessert
3. Cuillères à soupe
4. Louches
5. Fourchettes de service
6. Fourchettes
7. Couteaux
8. Cuillères de service

## Utilisation de l'adoucisseur d'eau

La dureté de l'eau dépend de l'endroit où l'on se trouve. Si vous utilisez de l'eau dure avec votre lave-vaisselle, des dépôts se formeront sur la vaisselle. Cet appareil est équipé d'un dispositif spécial d'adoucisseur d'eau fonctionnant avec un réservoir de sel pour éliminer le calcaire et les minéraux présents dans l'eau.





### ATTENTION:

- Utilisez **uniquement** du sel spécialement conçu pour lave-vaisselle!
- **N'utilisez pas du sel de table**: il contient des substances insolubles susceptibles d'endommager le système d'adoucissement.
- Remplissez le réservoir de sel **avant de lancer le programme de lavage**. Ainsi, l'excès de solution saline sera immédiatement emporté par l'eau; la présence prolongée d'eau salée dans le réservoir crée un risque de **corrosion**.
- Si vous prévoyez d'utiliser des pastilles pour lave-vaisselle pour vos besoins de lavage, il ne sera pas nécessaire d'utiliser de sel ou d'agent de

FR-12

rinçage mais veuillez noter que l'indicateur de remplissage du compartiment de sel restera allumé sur le panneau de contrôle. Ceci est normal et n'affectera pas la performance de votre lave-vaisselle.

### Réglage de la consommation de sel

- Après avoir mis le lave-vaisselle sous tension, appuyez sur les touches **DEPART DIFFERE**  et **PROGRAMME**  jusqu' à ce que l'écran affiche "H4" (réglage d'usine) pour entrer dans le mode de réglage de la consommation de sel.
- Quand le réglage clignote, appuyez plusieurs fois sur la touche **DEPART DIFFERE**  pour modifier le réglage entre H0 et H7 selon la dureté de l'eau.
- Appuyez sur la touche **PROGRAMME**  pour confirmer le réglage.

DURETÉ DE L'EAU			Affichage
°fH	°Clarke	mmol/l	
0~11	0~8	0~1,1	H0
12~14	9~10	1,2~1,4	H1
15~18	11~12	1,5~1,8	H2
19~21	13~15	1,9~2,1	H3
22~29	16~20	2,2~2,9	H4
30~37	21~26	3,0~3,7	H5
38~54	27~38	3,8~5,4	H6
55~89	39~62	5,5~8,9	H7

**REMARQUE :** °fH: Degré français °Clarke:

### Remplissage du réservoir de sel

- Dévissez le bouchon du réservoir de sel en le tournant dans le sens contraire des aiguilles d'une montre.
- Placez l'entonnoir fourni dans l'ouverture du réservoir de sel. Versez environ 2 kg de sel dans le réservoir.



Remettez le bouchon en place en le vissant dans le sens des aiguilles d'une montre.

**REMARQUE :** Ne rajoutez du sel dans le réservoir que si l'indicateur lumineux de remplissage du sel s'allume. Il se peut que cet indicateur reste allumé un

certain temps alors que le compartiment de sel a été rempli, cela dépend de la vitesse à laquelle le sel se dissout.

## Utilisation du liquide de rinçage et du distributeur de détergent

Le liquide de rinçage aide la vaisselle à sécher plus vite et permet d'éviter la formation de tartre et de taches. Il se déverse automatiquement dans l'eau lors du cycle de rinçage final.

Les distributeurs de détergent et de liquide de rinçage sont situés du côté intérieur de la porte: le **distributeur de détergent** à gauche et le distributeur de liquide de rinçage à droite.

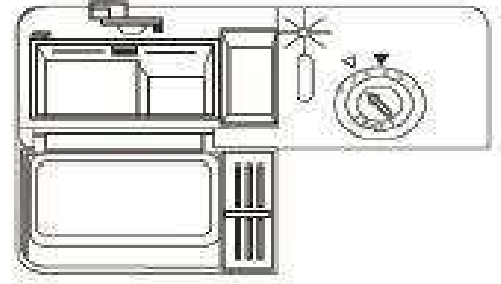

## Remplissage du liquide de rinçage

1. Tournez le bouchon du réservoir dans le sens inverse des aiguilles d'une montre pour l'ouvrir.
2. Versez le liquide de rinçage jusqu'à ce que le réservoir soit plein.
  - L'indicateur visuel de niveau à côté du bouchon doit être entièrement sombre.
1. Replacez le bouton en le tournant dans le sens des aiguilles d'une montre.

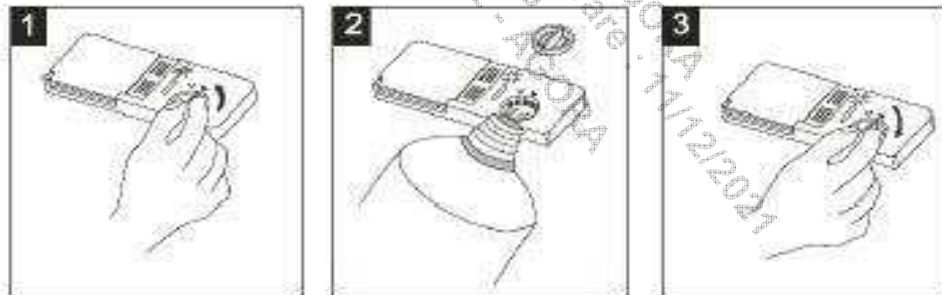

**REMARQUE :** Lorsque l'indicateur visuel devient clair, ou lorsque l'indicateur du niveau de liquide s'allume, le réservoir a besoin d'être rempli de nouveau.

## Réglage du réservoir du liquide de rinçage

Le réglage par défaut est de 5 pour ce lave-vaisselle. Il existe au total 6 réglages disponibles.

La quantité de liquide de rinçage distribuée est proportionnelle à la position du sélecteur.

1. Pour modifier le réglage du liquide de rinçage, ôtez le bouchon du réservoir.
2. Tournez le sélecteur jusqu'à la position désirée.
3. Remplacez le bouton en le tournant dans le sens des aiguilles d'une montre.



Manette de réglage (Rinçage)

**REMARQUE :** Si la vaisselle est terne ou présente des taches circulaires, la quantité de liquide de rinçage doit être augmentée. Si la vaisselle est collante ou présente des rayures blanchâtres, la quantité de liquide doit être diminuée.

### Remplissage du détergent



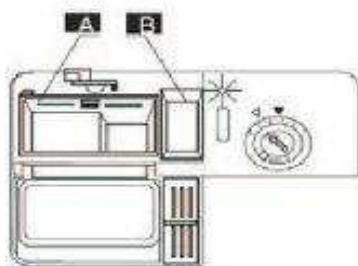
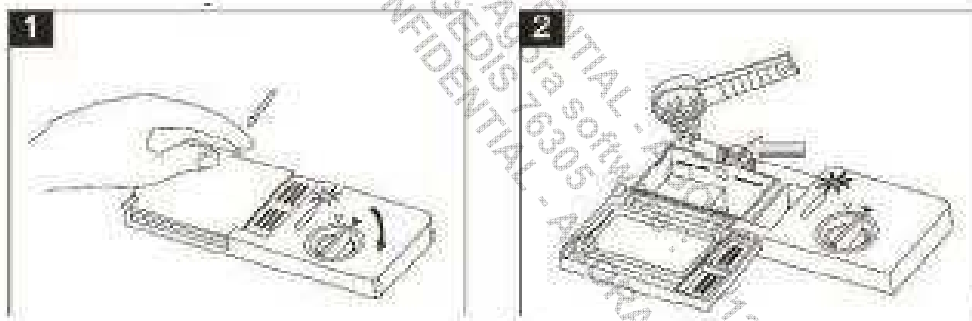

1. Pour ouvrir le couvercle du compartiment à détergent, appuyez doucement sur le bouton d'ouverture.
2. Versez le détergent, puis refermez soigneusement le couvercle.



**A** détergent pour le cycle de lavage principal  
**B** détergent pour le pré-lavage

**REMARQUE :** N'utilisez que du détergent conçu spécifiquement pour lave-vaisselle. Pour un meilleur résultat, il est important d'utiliser un détergent de bonne qualité.

## Programmes de lavage

Programme	Degré de saleté	Description du cycle	Quantité recommandée de détergent pour le pré-lavage/lavage	Durée du lavage (mins)	Énergie (kWh)	Eau (L)	Le liquide de rinçage est-il nécessaire ?
 INTENSIF 169 min	Pour une vaisselle très sale et des casseroles, poêles et plats avec des résidus alimentaires séchés.	Pré-lavage Lavage (60°C) Rinçage 1 Rinçage 2 Rinçage à chaud Séchage	5/30g (ou 3 en 1)	169	1,50	18	Oui
*Eco 178 min	Cycle standard journalier pour une vaisselle normalement sale, telle que casseroles, assiettes et verres.	Pré-lavage Lavage (46°C) Rinçage à chaud Séchage	5/30g (ou 3 en 1)	178	0,93	11	Oui
 DELICAT 147min	Pour une vaisselle légèrement sale ne nécessitant pas un séchage approfondi.	Pré-lavage Lavage (45°C) Rinçage Rinçage à chaud Séchage	5/20g (ou 3 en 1)	147	0,95	14	Oui
 60 min	Pour une vaisselle légèrement sale ne nécessitant pas un séchage approfondi.	Rinçage à chaud 1 Rinçage à chaud 2 Rinçage à chaud (60°C) Séchage	5/20 g	60	1,00	11,5	Oui
 RAPIDE 36 min	Lavage rapide pour une vaisselle légèrement sale.	Lavage (40°C) Rinçage à chaud	15g	36	0,55	7	Non
 TREMPAGE 11 min	Pour détacher et rincer les saletés de la vaisselle.	Pré-lavage	N/A	11	0,01	4	N/A

FR-16



\* Programme de comparaison pour EN 50242





Ci-dessous les informations du programme de comparaison, conformément à la norme EN 50242:

- Capacité : 14 couverts
- Position du panier supérieur : Position basse
- Position de réglage du liquide de rinçage : 5 (ou 4 pour quatre distributeur de r glage)

#### REMARQUE :

1. La durée du lavage varie selon la température de l'eau des canalisations et selon la température ambiante.
2. La consommation d'énergie en mode laissé sur marche est de 0,9W (porte ouverte), et en mode arrêt, de 0,35W.

#### Démarrage du lave-vaisselle

1. Ouvrez le robinet d'eau.
2. Ouvrez la porte du lave-vaisselle.
3. Vérifiez les filtres.
  - Assurez-vous qu'ils sont propres et placés correctement. Reportez-vous au paragraphe «Nettoyage et entretien».
4. Vérifiez que les réservoirs de sel et de liquide de rinçage sont remplis.
5. Mettez la vaisselle.
  - Assurez-vous que les bras d'aspersion peuvent tourner librement.
6. Versez la quantité requise de détergent dans le distributeur (voir le tableau «Programmes de lavage»).
7. Fermez bien la porte du lave-vaisselle.
8. Appuyez sur **MARCHE/ARRÊT**  pour mettre le lave-vaisselle en marche.
9. Sélectionnez le programme de lavage désiré en appuyant plusieurs fois sur **PROGRAMME** 
  - L'indicateur du programme de lavage sélectionné clignotera.
  - **Retardateur** : Le retardateur vous permet de retarder le début d'un programme de lavage de 1 heure à 24 heures au maximum. Appuyez plusieurs fois sur **DEPART DIFFERE**  jusqu'à ce que le délai souhaité clignote sur l'affichage, par exemple 3H pour un départ différé 3 heures après. Une fois le retardateur réglé, appuyez sur  pour activer la fonction. L'indicateur lumineux du délai sélectionné arrêtera de clignoter.

FR-17

10. Si vous utilisez des tablettes 3 en 1, appuyez sur la touche 3 en 1 pour sélectionner la fonction 3 en 1.

- Le voyant correspondant  clignote.
- Cette fonction est disponible uniquement quand vous sélectionnez intensif, éco ou léger.

11. Démarrez le programme de lavage en appuyant sur la touche



12. À la fin du programme de lavage, un signal sonore retentira et le lave-vaisselle s'arrêtera automatiquement.
13. Afin d'éviter de vous brûler, attendez environ 15 minutes avant d'ouvrir la porte du lave-vaisselle.
14. Sortez la vaisselle.

 Le cycle de lavage ne pourra pas démarrer si la porte est ouverte ou si elle est mal fermée.





 N'ouvrez pas la porte tant que l'appareil fonctionne: vous risquez de vous brûler avec les jets d'eau bouillante.

### Ajout de vaisselle supplémentaire

1. Sans éteindre la machine, appuyez sur  pour la mettre en pause.
2. Ouvrez la porte en faisant attention à éviter la vapeur brûlante.
3. Mettez la vaisselle dans le lave-vaisselle.
4. Fermez la porte et appuyez sur . Le cycle de lavage reprendra au point où il avait été interrompu.

### Changement d'un programme de lavage en cours

Si vous vous êtes trompé lors du choix du programme, il est possible de changer de programme ultérieurement.

1. Appuyez sur  pour éteindre le lave-vaisselle et appuyez de nouveau sur  pour le remettre en marche.
2. Appuyez plusieurs fois sur le bouton  pour sélectionner un nouveau programme.
  - L'indicateur lumineux du nouveau programme clignotera.
3. Appuyez sur  pour démarrer le programme.

### Fonction de verrouillage sécurité enfants

Cette fonction est conçue pour empêcher les enfants d'utiliser le lave-vaisselle.

Pour activer cette fonction :

Appuyez simultanément sur  et maintenez ces 2 boutons enfoncés durant environ 3 secondes jusqu'à ce qu'un bip sonore retentisse. Le

voyant correspondant  clignote.

Cette fonction ne peut être activée que lorsque la machine est en marche.

## **Nettoyage et entretien**

Éteignez toujours l'appareil et débranchez le câble d'alimentation avant de procéder au nettoyage.

N'utilisez pas de solvants chimiques ou de puissants détergents, cela pourrait endommager le revêtement de l'appareil.

Nettoyez les surfaces extérieures et la cavité du lave-vaisselle avec un chiffon mouillé.

### **Nettoyage des filtres**

Le dispositif de filtrage est constitué d'un filtre principal (1), d'un filtre central (2) et d'un micro-filtre (3).



### **Démontage des filtres**



FR-19

Tournez le filtre central et le micro-filtre dans le sens contraire des aiguilles d'une montre pour les retirer de l'appareil. Séparez les filtres.

Sortez le filtre principal.

Rincez les filtres sous l'eau courante à l'aide d'une brosse à poils souples.

Nettoyez régulièrement les filtres. Replacez le dispositif de filtrage en le tournant dans le sens des aiguilles d'une montre jusqu'à ce qu'il se verrouille en position.

**ATTENTION** : Ne faites jamais fonctionner le lave-vaisselle sans les filtres.

### Nettoyage de la porte

Nettoyez les bords de la porte avec un chiffon mouillé.

Afin d'éviter que l'eau ne pénètre dans le dispositif de verrouillage de la porte et n'atteigne les composants électriques, n'utilisez pas de produits nettoyants en aérosol.

### Nettoyage des bras d'aspersion

Les bras d'aspersion doivent faire l'objet d'un nettoyage régulier afin d'éviter tout risque d'obstruction; les bras se démontent facilement.

Pour retirer les bras d'aspersion inférieur et supérieur, maintenez-les en les dévissant ou tirez dessus.

Lavez les bras d'aspersion sous l'eau courante puis remettez-les en place et **assurez-vous que rien ne peut gêner leur mouvement de rotation.**

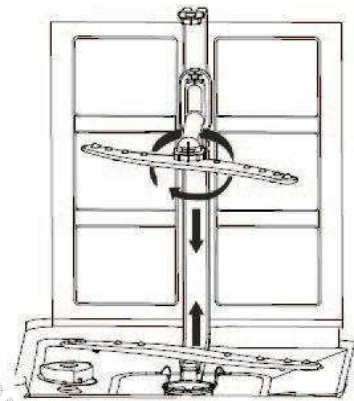

### Précautions contre le gel

Évitez de placer le lave-vaisselle dans un endroit où la température est inférieure à 0°C. Si cela s'avère indispensable, videz le lave-vaisselle, fermez la porte, débranchez le tuyau d'arrivée d'eau et videz-le.

## Guide de dépannage

<b>Problème</b>	<b>Causes possibles</b>	<b>Solutions</b>
Le lave-vaisselle ne démarre pas	Le fusible a sauté ou le disjoncteur s'est déclenché.	Remplacez le fusible ou relancez le disjoncteur. Débranchez tous les autres appareils qui seraient branchés sur le même circuit que le lave-vaisselle.
	Le lave-vaisselle n'est pas sous tension	Vérifiez que le lave-vaisselle est allumé et que sa porte est bien fermée. Vérifiez que le câble électrique est correctement branché.
	La porte est mal fermée.	Fermez bien la porte.
L'eau ne s'évacue pas du lave-vaisselle	Le tuyau d'évacuation est plié	Vérifiez le tuyau d'évacuation.
	Le filtre est bouché	Vérifiez les filtres (voir le paragraphe «Nettoyage des filtres»).
	L'évier de la cuisine est bouché	Vérifiez que l'évier se vide normalement. Si l'évier ne se vide pas, faites venir un plombier.

<b>Problème</b>	<b>Causes possibles</b>	<b>Solutions</b>
Formation de mousse à l'intérieur	Mauvais choix de détergent ou détergent périmé	N'utilisez que du détergent spécial pour lave-vaisselle afin d'éviter la formation de mousse. Néanmoins si cela se produit, ouvrez la porte du lave-vaisselle et laissez la mousse s'évaporer. Refermez et verrouillez la porte, puis lancez un programme de lavage pour vider l'eau. Répétez l'opération si nécessaire.
	Du liquide de rinçage a débordé.	En cas de débordement, essuyez immédiatement les coulures.
Taches sur les surfaces intérieures	Le détergent utilisé contenait du colorant.	Vérifiez que le détergent utilisé ne contient pas de colorant.
Film blanc sur les surfaces intérieures	Minéraux provenant d'une eau dure	Pour nettoyer l'intérieur, n'utilisez qu'une éponge humide avec un peu de détergent pour lave-vaisselle, et portez des gants en caoutchouc. N'utilisez jamais d'autre détergent que du détergent pour lave-vaisselle, afin d'éviter la formation de mousse.

<b>Problème</b>	<b>Causes possibles</b>	<b>Solutions</b>
Taches de rouille sur les couverts	Les couverts lavés ne résistent pas à la corrosion.	
	Aucun programme de lavage n'a été lancé après l'ajout du sel. Des traces de sel se sont mêlées à l'eau de lavage.	Utilisez toujours le programme de lavage express. Ajoutez du sel dans l'appareil sans insérer de vaisselle.
Le lave-vaisselle est bruyant.	La vaisselle s'entrechoque. Les bras d'aspersion cognent contre des éléments de vaisselle.	Reportez-vous au paragraphe «Chargement des paniers» pour placer correctement la vaisselle.
La vaisselle n'est pas propre.	La vaisselle n'a pas été disposée correctement.	Reportez-vous au paragraphe «Chargement des paniers».
	Le programme de lavage sélectionné n'est pas assez intensif.	Choisissez un programme plus intensif. Reportez-vous au paragraphe «Programmes de lavage».
	Quantité de détergent insuffisante, ou détergent non approprié.	Utilisez plus de détergent ou changez-en.
	Les bras d'aspersion sont bloqués.	Changez la disposition de la vaisselle de manière à ce que les bras d'aspersion puissent tourner librement.
	Les filtres ne sont pas propres ou ne sont pas disposés correctement.	Nettoyez et/ou assemblez le dispositif de filtrage correctement.

<b>Problème</b>	<b>Causes possibles</b>	<b>Solutions</b>
Taches et traces sur la vaisselle.	Le réglage du distributeur de liquide de rinçage est trop élevé.	Modifiez le réglage du réservoir à liquide de rinçage.
La vaisselle sèche mal.	La vaisselle n'est pas disposée correctement	Reportez-vous au paragraphe «Chargement des paniers».
	Le réservoir de liquide de rinçage est vide ou pas assez rempli.	Remplissez le réservoir ou augmentez le réglage, le cas échéant.
	Mauvais choix de programme	Choisissez un programme avec une durée de lavage plus longue.

### Codes d'erreur

<b>Codes d'erreur</b>	<b>Signification</b>
E1	La porte n'est pas bien fermée.
E2	Mauvais fonctionnement de l'arrivée d'eau
E3	Mauvais fonctionnement de l'évacuation d'eau
E4	Erreur du capteur de température
E5	Débordement / fuite
E6	Fuite d'eau
E7	Chauffage anormal



## Fiche du produit

Cette fiche produit est conforme à la directive européenne N° 1059/2010.

Marque	Schneider
Modèle	SDW1447D SDW1445DIX SDW1445DBM
Nombre de couverts standard	14
Classé d'efficacité énergétique <sup>①</sup>	A++
Consommation d'énergie annuelle <sup>②</sup>	266 kWh/an
Consommation d'énergie pour un cycle de lavage standard	0,93 kWh/cycle
Consommation d'électricité en mode arrêt	0,35W
Consommation d'électricité en mode laissé sur marche (porte ouverte)	0,9W
Durée du mode laissé sur marche	N/A
Consommation d'eau annuelle <sup>③</sup>	3080 litres
Classé d'efficacité de séchage <sup>④</sup>	A
Cycle de nettoyage standard <sup>⑤</sup>	Eco.
Durée du cycle de lavage standard	178 minutes
Emissions acoustiques dans l'air	45 dB(A) re 1 pW for <b>SDW1445DIX, SDW1445DBM</b>  47 dB(A) re 1 pW for <b>SDW1447D</b>
Montage	Pose libre
Puissance de consommation	1850W
Tension/fréquence nominale	220-240V~ 50Hz
Pression hydraulique (pression du flux)	0,4-10 bar = 0,04-1 MPa

FR-25

**REMARQUE :**

- ❶ A+++ (efficacité maximale) à D (efficacité minimale)
- ❷ Consommation d'énergie de «266» kWh par an, sur la base de 280 cycles de lavage standard avec alimentation en eau froide et de la consommation des modes à faible puissance. La consommation réelle d'énergie dépend des conditions d'utilisation de l'appareil.
- ❸ Consommation d'eau de «3080» litres par an, sur la base de 280 cycles de lavage standard. La consommation réelle d'eau dépend des conditions d'utilisation de l'appareil.
- ❹ A (efficacité maximale) à G (efficacité minimale)
- ❺ Ce programme convient au lavage de vaisselle normalement sale. Il est le plus efficace pour ce type de vaisselle en termes de consommation d'eau et d'énergie.

L'appareil est conforme aux normes et directives européennes dans la version actuelle à la livraison:

- LVD 2014/35/EU
- EMC 2014/30/EU
- ErP 2009/125/CE

Les valeurs ci-dessus ont été mesurées conformément aux normes dans des conditions de fonctionnement spécifiées, la quantité de détergent, etc. Le manuel d'instructions est basé sur les normes et les règles de l'Union européenne.

**Enlèvement des appareils ménagers usagés**

La directive européenne 2012/19/EU sur les Déchets des Equipements Electriques et Electroniques (DEEE), exige que les appareils ménagers usages ne soient pas jetés dans le flux normal des déchets municipaux. Les appareils usagés doivent être collectés séparément afin d'optimiser le taux de récupération et le recyclage des matériaux qui les composent, et réduire l'impact sur la santé humaine et l'environnement.



Le symbole de la poubelle barrée est apposé sur tous les produits pour rappeler les obligations de collecte séparée. Les consommateurs devront contacter les autorités locales ou leur revendeur concernant la démarche à suivre pour l'enlèvement de leur vieil appareil.



Pour en savoir plus :  
[www.quefairedemesdechets.fr](http://www.quefairedemesdechets.fr)

## **Garantie**

La garantie ne couvre pas les pièces d'usure du produit, ni les problèmes ou les dommages résultant de:

- (1) détériorations superficielles dues à l'usure normale du produit ;
- (2) défauts ou détériorations dus au contact du produit avec des liquides et dus à la corrosion provoquée par la rouille ou de présence d'insectes;
- (3) tout incident, abus, utilisation impropre, modification, démontage ou réparation non autorisés;
- (4) toute opération impropre d'entretien, utilisation non conforme aux instructions concernant le produit ou le branchement à une tension incorrecte ;
- (5) toute utilisation d'accessoires non fournis ou non approuvés par le fabricant.

La garantie sera annulée en cas d'élimination de la plaque signalétique et/ou du numéro de série du produit.

