

Asciugabiancheria

Istruzioni per l'installazione e l'uso

Tumble dryer

Instructions for installation and use

Sèche-linge

Instructions pour l'installation et l'utilisation

Wäschetrockner

Informationen für den Installation und Gebrauch

Secadora

Instrucciones para su instalación y uso

Máquina de secar roupa

Istruções para instalação e uso

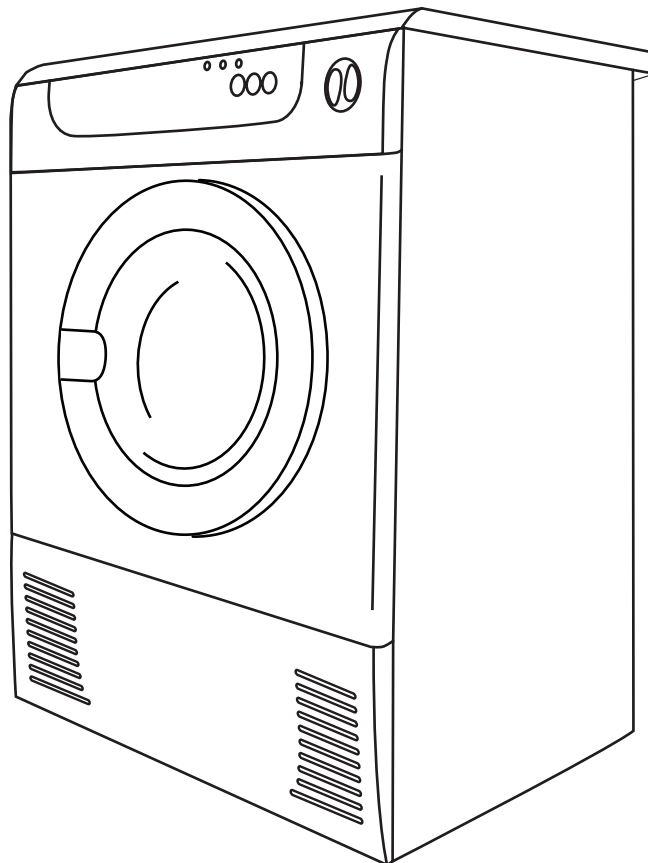

INSTALLATION

Votre sèche-linge n'a besoin d'aucune installation particulière. Pour assurer un fonctionnement optimal, suivre la marche ci-après pour l'installation et le branchement :

- Installez le sèche-linge de manière parfaitement horizontale en vous aidant, si nécessaire, avec un niveau à bulle et en intervenant sur les quatre pieds réglables pour compenser les éventuelles irrégularités du sol.
- Assurez-vous que le sèche-linge est installé dans une pièce bien aérée et que les fentes avant d'entrée et de sortie de l'air ne sont pas bouchées.
- Veillez à ce qu'il n'y ait pas de poussière ou de peluches dans la pièce où vous installez votre sèche-linge.
- Le sèche-linge émet de l'air chaud pouvant atteindre une température de 60° C, évitez de l'installer sur des moquettes délicates.

INSTALLATION EN COLONNE

Si vous avez des problèmes de place, vous pouvez aisément installer ce sèche-linge au-dessus d'une machine à laver à chargement frontal. Dans ce cas, vous avez besoin d'un kit de superposition que nous pouvons vous fournir sur demande. Lors de l'installation, n'oubliez pas de régler les pieds.

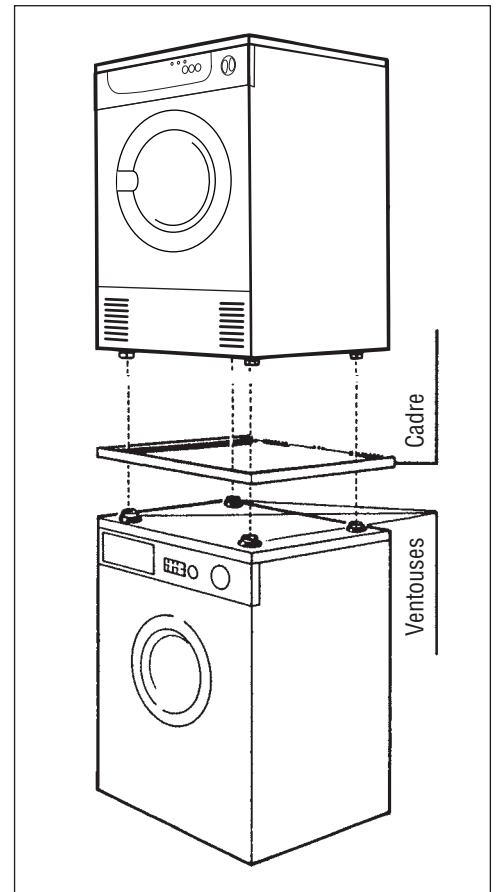

ENCAISSEMENT

Ce sèche-linge peut être encaissé; pour les dimensions de la niche, voir la figure.

IMPORTANT:

- Pour des raisons de sécurité, appliquer un plan de couverture en tôle. (15611)
- Avant d'effectuer les opérations suivantes, assurez-vous que la fiche a été débranchée.

Suivre la marche ci-dessous:

1. Desserrez et retirez les vis qui se trouvent sur le dos du plan de travail.
2. Poussez en arrière le plan de travail jusqu'à ce qu'il se débloque.
3. Retirez le plan de travail en le soulevant.
4. Desserrez et retirez les petits axes en plastique (A) situés sur les parois latérales du sèche-linge et retirez les tirants (B).
5. Mettez en place la protection en tôle (C) qui garantit la protection en cas de contacts casuels avec des éléments sous tension.
6. Mettez en place le sèche-linge dans sa niche en l'alignant avec les autres meubles et en vous assurant qu'il est entièrement recouvert par le plan de travail.

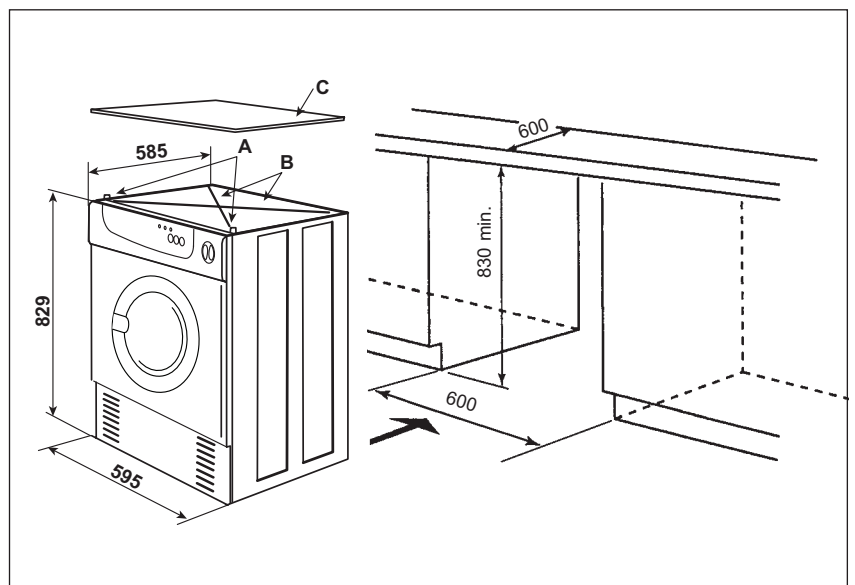

RECIPIENT DE L'EAU DE CONDENSATION

L'eau de condensation qui se produit durant le cycle de séchage est automatiquement convoyée dans un récipient à l'intérieur de la machine.

Ce récipient doit être vidé après chaque cycle de séchage.

CONSEILS

- Pour obtenir un meilleur rendement du sèche-linge ne l'installez pas dans une pièce où la température ambiante est inférieure à +10° C.
- Avant d'effectuer le premier séchage, nettoyer l'intérieur du tambour avec un chiffon humide de manière à retirer le voile de poussière qui pourrait s'être déposé durant le transport.

ATTENTION

- Veiller à ce qu'il n'y ait pas de poussière ni de peluches autour du sèche-linge car elles risqueraient d'être aspirées à l'intérieur de la machine.
- Assurez-vous que, lorsque le sèche-linge est en fonction, la température ambiante ne dépasse pas les 35° C; dans le cas contraire, ouvrir une fenêtre ou une porte; cela réduit les temps de séchage et permet de faire des économies d'énergie.
- Durant le fonctionnement du sèche-linge, ne touchez pas le panneau postérieur car il peut atteindre des températures élevées.

CONNEXION ELECTRIQUE

Avant d'introduire la fiche dans la prise de courant, assurez-vous que :

1. la valeur de la tension d'alimentation est la même que celle indiquée sur les caractéristiques de la plaque située sur le dos de la machine ;
2. le compteur, les soupapes de limitation, la ligne d'alimentation et la prise de courant sont aux normes et dimensionnées de manière à pouvoir supporter la charge maximum requise : **Les valeurs de puissance et de courant absorbé sont indiquées sur la plaque;**
3. la prise et la fiche sont compatibles entre elles sans interposition de réductions, de prises multiples, d'adaptateurs divers et de rallonges. Si nécessaire, faire remplacer la prise de l'installation par une prise du type adapté.

La connexion de la machine à une prise de mise à la terre est obligatoire aux termes de la loi. La prise doit être bien accessible après l'installation du sèche-linge.

Si le câble d'alimentation est endommagé, il doit être remplacé par un câble special disponible chez le fabricant ou le service apres vente.

Notre société décline toute responsabilité au cas où ces normes ne seraient pas respectées.

CHARGEMENT DU LINGE

Assurez-vous que le linge que vous êtes en train de sécher est bien adapté à être séché dans un sèche-linge. Vous trouverez une indication à ce sujet sur les étiquettes du linge. Les symboles suivants signifient:

Séchage normal



Séchage délicat



Le séchage dans le sèche-linge n'est pas permis

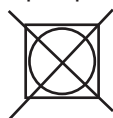

Mettez dans la machine exclusivement du linge essoré. En effet, plus la vitesse d'essorage de votre machine est élevée, plus le temps de séchage sera court, avec une économie d'énergie conséquente.

Le tambour de ce sèche-linge peut contenir jusqu'à **6 kg** de linge résistant (coton, lin, tissu éponge, nappes et draps) ou **3 kg** de linge délicat (tissus synthétiques).

N'oubliez pas que, pour avoir un bon séchage, le poids d'un chargement composé de linge de grandes dimensions (nappes, draps, etc.) doit être inférieur à celui d'un chargement composé de linge de petites dimensions.

Placer le linge de petites dimensions dans une taie d'oreiller sèche, le séchage sera plus efficace.

N'oubliez pas de fermer toutes les fermetures à glissière, de nouer tous les lacets et de boutonner les taies d'oreiller.

Vous obtiendrez un séchage plus homogène si vous évitez de mélanger du linge de grandes dimensions avec du linge de petites dimensions, même si le tissu est le même. Essayez de sélectionner le linge sur la base de ses dimensions, du type de tissu et du degré de séchage désiré. Evitez d'ajouter du linge humide lorsque le programme de séchage est déjà en route, sous risque d'obtenir des résultats non satisfaisants.

ATTENTION

Evitez d'introduire dans le sèche-linge:

- du linge en pure laine (il se feutre)
- du linge très délicat comme les rideaux, des collants ou du linge en soie ;
- des vêtements caoutchoutés ou plastifiés;
- des vêtements qui ont été précédemment nettoyés avec des produits inflammables, par exemple avec des produits détachants.

Ne mettez pas dans le sèche-linge du linge trop mouillé.

N'OUBLIEZ PAS QUE LE SECHE-LINGE DOIT EXCLUSIVEMENT ETRE UTILISE POUR SECHER LE LINGE LAVE A L'EAU.

ECONOMIE D'ENERGIE

- Introduire dans le sèche-linge exclusivement du linge essoré. Plus la vitesse d'essorage de votre lave-linge est élevée, plus le temps de séchage sera court. Il ne suffit pas de tordre le linge. Du linge trop mouillé risque d'endommager la machine. Le séchage donnera des résultats d'autant meilleurs que la vitesse d'essorage est élevée (800 tours/minute ou plus). Un essorage de 500 tours/min. allongera considérablement les délais de séchage.
- Essorez aussi le linge délicat. Evitez d'ajouter du linge humide lorsque le programme de séchage est en route. Utilisez dès le début la capacité de chargement maximum : vous économiserez ainsi du temps et de l'énergie.
- Nettoyez le filtre après chaque cycle de séchage.
- Dans les limites du possible, n'employez pas d'adoucissants durant le lavage, en effet, le sèche-linge rend déjà le linge plus doux.
- Séchez le linge entièrement synthétique de préférence en plein air : il sèche plus rapidement, il ne se charge pas d'électricité statique et vous économiserez aussi de l'énergie électrique.

COMMANDES

1. BOUTON PROGRAMMES
2. TABLEAU PROGRAMMES
3. VOYANT ALIMENTATION
4. TOUCHE ON-OFF
5. EXCLUSION BRUITEUR
6. TOUCHE DELICATS
7. VOYANT FILTRE
8. VOYANT RESERVOIR

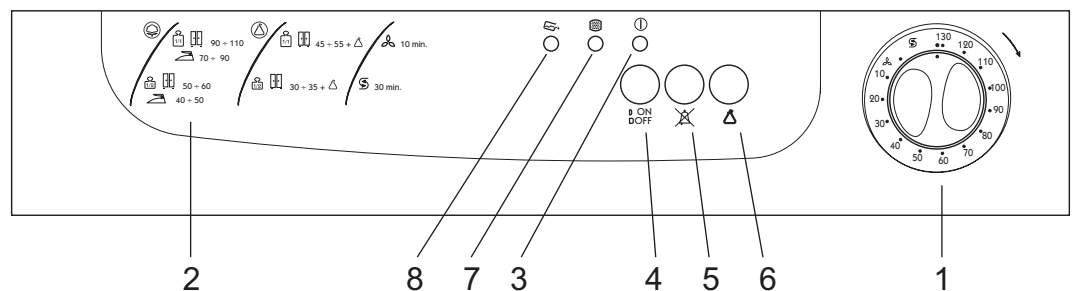

BOUTON PROGRAMMES (1)

Il permet de programmer le temps de séchage désiré, en tournant le bouton dans le sens des aiguilles d'une montre.

Toujours tourner le bouton PROGRAMMES dans le sens des aiguilles d'une montre.

VOYANT ALIMENTATION (3)

Lorsque la machine se met en fonction il s'éclaire avec une lumière fixe.

TOUCHE ON-OFF(4)

Elle permet de mettre en fonction le sèche-linge.

TOUCHE EXCLUSION BRUITEUR (5)

Appuyer sur cette touche pour couper l'avertisseur sonore durant la phase anti-plis.

TOUCHE DELICATS (6)

Appuyer sur cette touche si vous désirez sécher du linge délicat ou complètement synthétique.











VOYANT FILTRE (7)

Il s'éclaire de manière fixe à la fin du cycle de séchage pour rappeler à l'utilisateur qu'il doit nettoyer le filtre à puisard à chaque utilisation.

VOYANT RESERVOIR (8)

Il s'éclaire pour signaler que le réservoir est plein et qu'il doit être vidé pour pouvoir continuer le séchage.

TEMPS DE SECHAGE

LINGE	CHARGEMENT	DEGRE DE SECHAGE	TEMPS DE SECHAGE
LINGE NORMAL			
 TISSUS RESISTANTS, COTON, LIN	PLEINE CHARGE	- SEC A RANGER 	90 ÷ 110 min
	6 kg.	- SEC A REPASSER 	70 ÷ 90 min
	DEMI-CHARGE	- SEC A RANGER 	50 ÷ 60 min
	3 kg.	- SEC A REPASSER 	40 ÷ 50 min
TISSUS SYNTHETIQUES: toujours appuyer sur la touche 			
 TISSUS EN NYLON ET SYNTHETIQUES EN GENERAL	PLEINE CHARGE	- SEC A RANGER 	45 ÷ 55 min
	3 kg.		
	DEMI-CHARGE	- SEC A REPASSER 	30 ÷ 35 min
	1,5 kg.		
PHASE DE VENTILATION A L'AIR FROID			10 min
PHASE ANTI-PLIS			30 min

IMPORTANT

- Le linge doit être dûment essoré avant le séchage.
- Le temps de séchage et, par conséquent, la consommation d'énergie, dépendent :
 - du type de linge;
 - de la quantité de linge;
 - de la vitesse d'essorage de votre lave-linge;
 - de la température de la pièce où se trouve le sèche-linge.
- Pour le choix des programmes respectez scrupuleusement les indications fournies par le fabricant du linge, en particulier, dans le cas de fibres synthétiques ou, de toute façon, de fibres ne supportant pas des températures trop élevées.

Dix minutes avant la fin du programme s'enclenche la phase de ventilation à l'air froid. Cette phase peut également être utilisée dans d'autres cas outre le séchage, par exemple, lorsqu'on désire éliminer une odeur persistante (par ex. des produits anti-mites).

FONCTIONNEMENT

Pour ouvrir le hublot intervenir sur la poignée et tirer vers l'extérieur.

Avant d'effectuer le cycle de séchage :

- Vérifier que la fiche est branchée dans la prise de courant électrique.
- Contrôler que le filtre est bien en place dans son siège.
- Introduire le linge essoré dans le tambour sans le tasser.
- Vérifier qu'aucun corps étranger n'a été introduit par mégarde.
- Fermer le hublot.

A ce point, vous pouvez sélectionner le programme de séchage que vous désirez de la manière suivante :

- Tournez le bouton Programmes (1) dans le sens des aiguilles d'une montre en le programmant sur le temps de séchage désiré.
- Appuyez sur la touche DELICATS (6) si vous devez faire sécher du linge délicat ou complètement synthétique.
- Appuyez sur la touche ON-OFF(4), le voyant ALIMENTATION s'éclaire et le cycle de séchage débute ainsi.

Le tambour commence à tourner dans les deux sens en assurant un séchage uniforme.

A la fin du temps de séchage programmé la phase de ventilation à l'air froid s'enclenche (de la durée d'environ 10 min.), qui permet au linge de se refroidir graduellement.

A la fin de la phase de ventilation commence la phase anti-plis, durant laquelle le tambour tourne par intermittence durant 30 minutes pour éviter la formation de plis et l'avertisseur sonore continue à vous avertir que le séchage est terminé. Pour couper l'avertisseur sonore durant la phase anti-plis appuyez sur la touche (5) d'exclusion du bruiteur.

A la fin de la phase anti-plis le sèche-linge s'arrête automatiquement, le voyant pour le nettoyage du filtre s'éclaire pour vous rappeler de nettoyer le filtre après avoir retiré le linge du tambour.

Durant la phase anti-plis le linge peut être retiré du tambour à n'importe quel moment.

Pour retirer le linge du tambour, éteindre le sèche-linge en appuyant sur la touche ON- OFF (le voyant d'alimentation s'éteint). Avant de fermer le hublot, faire tourner le tambour pour vérifier qu'aucun linge de petites dimensions n'est resté à l'intérieur.

Si, à la fin du cycle, le linge est encore un peu humide, programmez un temps de séchage supplémentaire.

NETTOYAGE ET ENTRETIEN

CARROSSERIE

Pour nettoyer la carrosserie n'utilisez jamais des produits abrasifs ou agressifs, mais simplement un chiffon humide et, éventuellement, du savon.

FILTRE AUTONETTOYANT

Le filtre de ce sèche-linge se compose de deux éléments : un élément fixe de forme annulaire et l'autre extractible à puisard.

Le filtre annulaire peut être placé à l'extérieur de l'ouverture de chargement et il est fixe, alors que le filtre à puisard se trouve dans la partie inférieure de l'ouverture de chargement et il peut être facilement retiré en le tirant vers le haut.

Les fibres qui se déposent à l'intérieur du filtre constituent une usure tout à fait normale du linge : elles ne se produisent pas à cause d'un dysfonctionnement du sèche-linge!

Ce système autonettoyant constitue un grand avantage, en effet, les fibres qui se déposent sur la résille du filtre annulaire sont délicatement éliminées des extrémités du linge durant sa rotation à l'intérieur du tambour et elles sont ensuite aspirées par le filtre à puisard.

Ainsi, le filtre annulaire qui présente une grande surface pour le passage de l'air demeure toujours propre durant le cycle de séchage.

De cette manière, le débit d'air est constant durant tout le cycle de séchage en permettant ainsi une réduction du temps de séchage et de la consommation d'énergie.

N.B. NE PAS EFFECTUER LE NETTOYAGE A L'EAU

RECIPIENT DE L'EAU DE CONDENSATION

- Ouvrir la plinthe située sur la partie inférieure en tirant les deux extrémités de la manière indiquée. *Schéma A*
- Retirez le récipient. *Schéma B*
- Enlevez le bouchon et videz le récipient. *Schéma C*
- Remettre en place le récipient jusqu'à sa butée.

Videz le récipient après chaque cycle de séchage.

Si vous ne réalisez pas cette opération, dès que le récipient se remplit, un dispositif de sécurité intervient et coupe automatiquement le cycle de séchage.

Cette interruption est signalée par le voyant de RESERVOIR plein. Dans ce cas, il faudra vider le récipient, le replacer dans son siège et appuyer sur la touche START.

Après avoir effectué cette opération, il peut s'écouler environ 20 secondes avant que le voyant de RESERVOIR plein s'éteigne et que le séchage recommence.

CONDENSATEUR

Avant d'effectuer toute opération de nettoyage, retirer la fiche.

Le nettoyage du condensateur est effectué régulièrement une fois par mois. Ce faisant, n'oubliez pas de nettoyer aussi l'intérieur du siège du condensateur.

- Ouvrir la plinthe placée sur la partie inférieure en tirant sur les deux extrémités de la manière indiquée. *Schéma A*

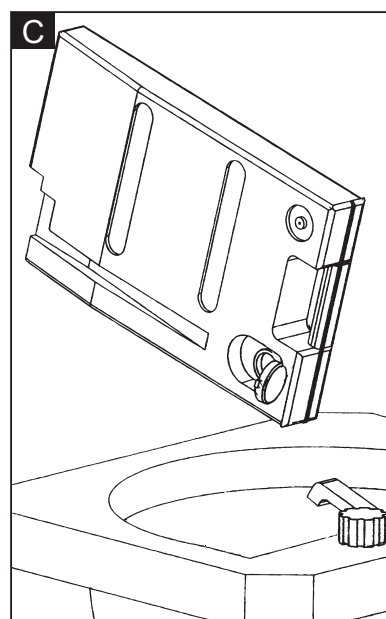
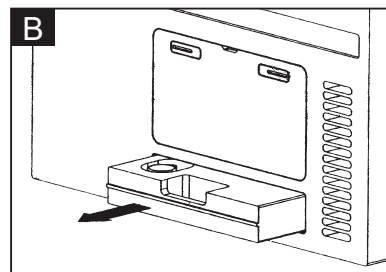
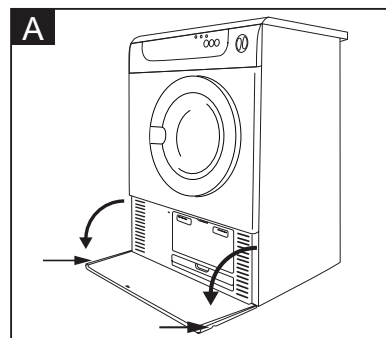
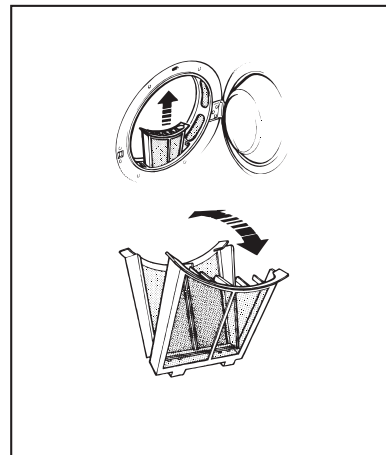

- Retirer le couvercle avant du condenseur en faisant glisser les deux systèmes de blocage l'un vers l'autre dans la direction de la flèche. *Schéma D*
- Tourner le levier de 90° de manière à débloquer le condenseur. *Schéma E*
- Extraire le condenseur. *Schéma F*
- Nettoyez-le avec une brosse et rincez-le avec la douche. Ne jamais employer des objets pointus sous risque d'endommager le condenseur ou d'altérer son étanchéité. *Schéma G*
- Remettez-le en place dans son siège en effectuant les mêmes opérations dans le sens inverse.

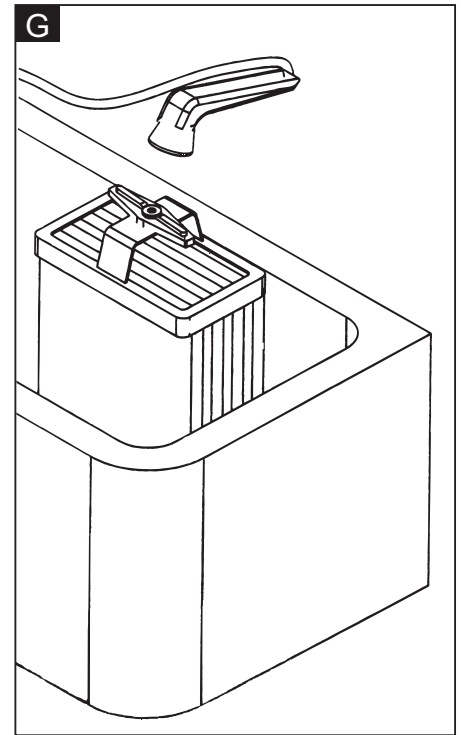
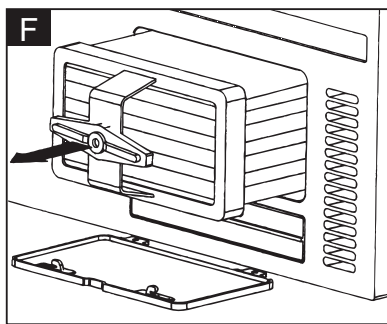
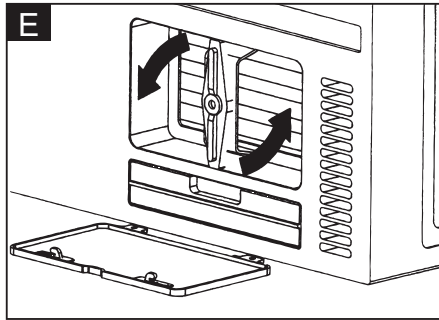
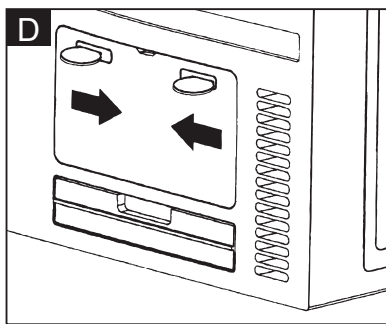

QUOI FAIRE SI...

Si votre sèche-linge ne fonctionne pas correctement, contrôlez que:

- vous avez branché la fiche correctement;
- vous avez appuyé sur la touche ON-OFF;
- vous avez appuyé sur la touche de START;
- vous avez fermé le hublot correctement;
- vous avez bien mis en place le filtre dans son siège;
- vous avez vidé le récipient à eau et vous l'avez remis en place correctement ;
- vous n'avez pas appuyé sur la touche DELICATS pour linge qui devait sécher à pleine puissance;
- l'automatique de votre habitation ne s'est pas enclenché ;
- vous n'avez pas installé la machine dans une pièce trop froide (temp. inférieure à + 10°C);

Si le résultat du séchage n'est pas satisfaisant, vérifiez que :

- vous avez bien nettoyé le filtre;
- vous n'avez pas introduit trop de linge dans la machine;
- vous avez sélectionné le linge de manière appropriée et vous avez choisi le programme adapté au type de linge que vous voulez sécher;

- le linge a été essoré correctement;
- vous avez effectué correctement les opérations décrites au paragraphe FONCTIONNEMENT.

N'oubliez pas qu'en cas de panne de courant durant le cycle de séchage, lorsque le courant est rétabli la machine se remet en fonction automatiquement..

Si vous ouvrez accidentellement le hublot, pour des raisons de sécurité, la machine ne redémarre qu'après avoir appuyé sur la touche ON-OFF.

Si, malgré tous vos contrôles, votre sèche-linge ne fonctionne pas et l'inconvénient que vous avez relevé continue à être présent, contactez le service après-vente le plus proche en communiquant les informations suivantes :

- le type de panne
- le sigle du modèle (Mod.....) et le numéro de série (S/N.....)

estampillés sur la plaque appliquée sur le dos du sèche-linge.

CARACTERISTIQUES TECHNIQUES

Dimensions	Largeur	59.5 cm	Capacité	6 Kg
	Profondeur	58.5 cm		
	Hauteur	85 cm		



Cette machine est conforme aux directives communautaires suivantes :
 -73/23/CEE du 19/02/73 (Basse Tension) et modifications successives.
 -89/336/CEE du 03/05/89 (Compatibilité Electromagnétique) et modifications successives.