

TELEFUNKEN

VENTILATEUR SUR PIEDS



TKVPP1

- CONSIGNES DE SÉCURITÉ**
- **LIRE IMPÉRATIVEMENT CE MODE D'EMPLOI ET LE CONSERVER AFIN DE POUVOIR LE CONSULTER ULTÉRIEUREMENT. DANS LE CAS OÙ VOUS CÉDEZ CET APPAREIL À UN TIERS, N'OUBLIEZ PAS DE FOURNIR CETTE NOTICE AVEC L'APPAREIL.**
 - CET APPAREIL EST DESTINÉ À ÊTRE UTILISÉ DANS DES APPLICATIONS DOMESTIQUES ET ANALOGUES TELLES QUE:
 - DES COÏNS CUISINES RÉSERVÉS AU PERSONNEL DANS DES MAGASINS, BUREAUX ET AUTRES ENVIRONNEMENTS PROFESSIONNELS;
 - DES FERMES;
 - L'UTILISATION PAR LES CLIENTS DES HÔTELS, MOTELS ET AUTRES ENVIRONNEMENTS À CARACTÈRE RÉSIDENTIEL;
 - DES ENVIRONNEMENTS DU TYPE CHAMBRES D'HÔTES.
 - TOUTE UTILISATION AUTRE QUE CELLE PRÉVUE POUR CET APPAREIL, PAR EXEMPLE UNE UTILISATION COMMERCIALE, EST INTERDITE. UNE UTILISATION NON CONFORME AU MODE D'EMPLOI DÉGAGERAIT LA MARQUE DE TOUTE RESPONSABILITÉ ET ENTRAÎNERAIT LA PERTE DE LA GARANTIE.
 - CET APPAREIL PEUT ÊTRE UTILISÉ PAR DES ENFANTS D'AU MOINS 8 ANS ET PAR DES PERSONNES AYANT DES CAPACITÉS PHYSIQUES, SENSORIELLES OU MENTALES RÉDUITES OU DÉNUÉES D'EXPÉRIENCE OU DE CONNAISSANCE, S'ILS (SI ELLES) SONT CORRECTEMENT SURVEILLÉ(E)S OU SI DES INSTRUCTIONS RELATIVES À L'UTILISATION DE L'APPAREIL EN TOUTE SÉCURITÉ LEUR ONT ÉTÉ DONNÉES ET SI LES RISQUES ENCOURUS ONT ÉTÉ APPRÉHENDÉS. LES ENFANTS NE DOIVENT PAS JOUER AVEC L'APPAREIL. LE NETTOYAGE ET L'ENTRETIEN PAR L'USAGER NE DOIVENT PAS ÊTRE RÉALISÉS PAR DES ENFANTS SANS SURVEILLANCE.

- TENEZ L'APPAREIL ET SON CORDON HORS DE PORTÉE DES ENFANTS DE MOINS DE 8 ANS.
- L'APPAREIL NE DOIT PAS ÊTRE UTILISÉ S'IL A CHUTÉ, S'IL PRÉSENTE DES DOMMAGES APPARENTS, S'IL FUIT OU PRÉSENTE DES ANOMALIES DE FONCTIONNEMENT.
- SI LE CÂBLE D'ALIMENTATION EST ENDOMMAGÉ, IL DOIT ÊTRE REMPLACÉ PAR LE FABRICANT, SON SERVICE APRÈS-VENTE OU DES PERSONNES COMPÉTENTES DE QUALIFICATION SIMILAIRE AFIN D'ÉVITER TOUT DANGER.
- AVERTISSEMENT ! UNE FOIS L'INSTALLATION DU VENTILATEUR TERMINÉE, IL EST STRICTEMENT INTERDIT D'ENLEVER LES GRILLES DE PROTECTION AVANT TOUTE OPÉRATION DE NETTOYAGE OU DE MAINTENANCE.
- EN CE QUI CONCERNE LA FAÇON DE NETTOYER L'APPAREIL, RÉFÉREZ-VOUS AUX CONSIGNES DONNÉES DANS LE CHAPITRE « **NETTOYAGE ET ENTRETIEN** ».
- EN CE QUI CONCERNE LES MODALITÉS D'INSTALLATION ET DE FONCTIONNEMENT, RÉFÉREZ-VOUS AUX CONSIGNES DONNÉES DANS LE CHAPITRE « **MISE EN SERVICE ET UTILISATION** ».

MISE EN GARDE

- APRÈS AVOIR DÉBALLÉ VOTRE APPAREIL, ASSUREZ-VOUS D'ABORD QU'IL N'A PAS ÉTÉ ABIMÉ. SI VOUS AVEZ UN DOUTE, N'UTILISEZ PAS VOTRE APPAREIL, ET CONSULTEZ UN TECHNICIEN QUALIFIÉ.
- N'UTILISEZ JAMAIS D'ACCESSOIRES OU DE PIÈCES D'UN AUTRE FABRICANT. L'UTILISATION DE CE TYPE D'ACCESSOIRES OU DE PIÈCES ENTRAÎNE L'ANNULATION DE LA GARANTIE.

FRANÇAIS

SOMMAIRE

DESCRIPTION	1
MISE EN SERVICE ET UTILISATION	2
Avant toute première utilisation	2
Assemblage de l'appareil	2
Utiliser votre appareil	4
NETTOYAGE ET ENTRETIEN	4
INFORMATION TECHNIQUE	4
ENVIRONNEMENT ET RECYCLAGE	4

DESCRIPTION

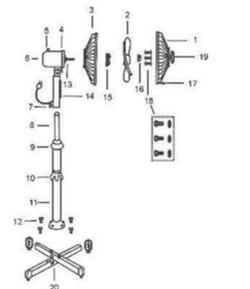

- | | |
|---|--|
| 1. Grille frontale du ventilateur | 13. Axe moteur |
| 2. Hélice | 14. Boutons sélection vitesse de ventilation |
| 3. Grille arrière du ventilateur | 15. Ecrou de fixation grille arrière |
| 4. Bloc moteur frontal | 16. Ecrou de fixation hélice |
| 5. Bouton oscillation | 17. Crochets de fermeture des grilles |
| 6. Bloc moteur arrière | 18. Vis D pour fixer bloc moteur au tube |
| 7. Vis D pour fixer bloc moteur au tube | 19. Cache de la grille frontale |
| 8. Tube extensible haut | 20. Pieds métaux en croix |
| 9. Ecrou d'ajustement hauteur du tube | |
| 10. Cache pour la base | |
| 11. Tube extensible bas | |
| 12. Vis de fixation des deux pieds et du tube | |

1

- | | |
|---|--|
| 1. Imbriquez les deux pieds métaux (20) pour former une croix. | 6. Montez le bloc moteur sur la partie haute du tube et fixer le tout avec la vis D de fixation (7). |
| 2. Positionnez la base du tube sur les pieds en croix en alignant les 4 trous du tube sur les 4 trous des pieds en croix. | |
| 3. Vissez les 4 vis (12) dans les 4 trous alignés du tube et des pieds. | |
| 4. Enlevez l'écrou d'ajustement (9) et insérez le cache (10) à travers le tube. | |
| 5. Remettez en place l'écrou d'ajustement (9) en le visant sur son emplacement. | |

2

MISE EN SERVICE ET UTILISATION

Avant toute première utilisation

Retirez toutes les étiquettes, les films de protection et tous les éléments de calage qui se trouvent dans le carton d'emballage. Sortez les différents éléments de l'appareil.

Assemblage de l'appareil

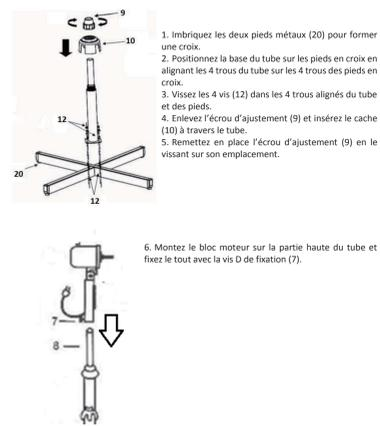

2

FRANÇAIS

MISE EN SERVICE ET UTILISATION

7. Après avoir veillé à ce que l'écrou noir soit enlevé de l'axe moteur. Insérez la grille arrière du ventilateur sur le bloc moteur en veillant à ce que l'axe moteur soit à l'intérieur du trou de la grille et à ce que les deux plots de montage coïncident. Insérez l'écrou noir sur l'axe moteur et tournez dans le sens des aiguilles d'une montre jusqu'au point de blocage.

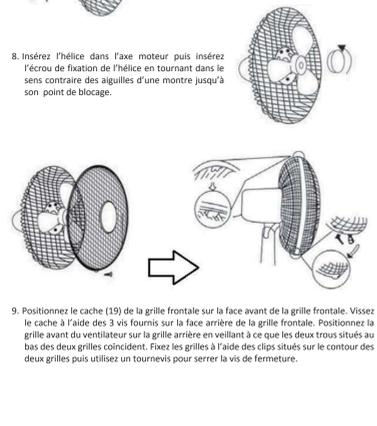

3

FRANÇAIS

Utiliser votre appareil

- Placez votre appareil sur une surface plate, sèche et stable, et à une distance de 50 cm des murs et de tout objet.
- Branchez votre appareil à une prise murale.
- Sélectionnez l'inclinaison de votre grille de ventilation en tenant fermement l'arceau pieds avec une main puis inclinez doucement la grille avec l'autre main vers le haut ou vers le bas.
- Sélectionnez votre vitesse de ventilation sur les boutons de commande situés à l'avant du ventilateur comme suit:
 - 1 : vitesse de ventilation lente,
 - 2 : vitesse de ventilation moyenne,
 - 3 : vitesse de ventilation forte.
- Pour arrêter votre appareil, appuyez sur le bouton de commande 0.
- À la fin de votre utilisation, débranchez l'appareil de la prise murale.

ATTENTION : Ne rien mettre sur l'appareil, tel des vêtements ou des serviettes. Ne pas utiliser l'appareil dans la salle de bain ou autres lieux mouillés.

NETTOYAGE ET ENTRETIEN

- ✓ L'appareil a besoin d'un nettoyage extérieur régulier, nous vous recommandons d'effectuer cette opération toutes les deux semaines lors d'une utilisation quotidienne.
- ✓ Débranchez l'appareil de sa prise.
- ✓ Ne passez jamais l'appareil sous l'eau du robinet.
- ✓ Nettoyez la surface extérieure avec un chiffon doux sec ou humidifié avec un produit à pH neutre. N'utilisez jamais de nettoyants agressifs ou abrasifs, d'éponges métalliques, d'objets tranchants ou pointus pour nettoyer l'appareil, ceux-ci pourraient endommager l'appareil.
- ✓ Pour éliminer les particules de poussière formées à l'intérieur du produit, vous pouvez utiliser un aspirateur classique en réglant l'aspiration à puissance minimale.

INFORMATION TECHNIQUE

Modèle	TKVPP1
Tension d'alimentation	220-240V ~ 50/60Hz
Puissance	45W

ENVIRONNEMENT ET RECYCLAGE

La directive européenne sur les Déchets des Équipements Electriques et Electroniques (DEEE), exige que les appareils ménagers usagés ne soient pas jetés dans le flux normal des déchets municipaux. Les appareils usagés doivent être

4

FRANÇAIS

- TOUJOURS ALLUMER OU ÉTEINDRE L'APPAREIL EN UTILISANT LE BOITIER DE CONTRÔLE. NE JAMAIS DÉBRANCHER L'APPAREIL POUR L'ÉTEINDRE.
- NE JAMAIS PLONGER L'APPAREIL, SON FIL ÉLECTRIQUE ET SA PRISE DE COURANT DANS L'EAU OU AUTRE LIQUIDE.
- IL EST CONSEILLÉ D'EXAMINER RÉGULIÈREMENT LE CÂBLE D'ALIMENTATION POUR DÉCELER TOUT SIGNE DE DÉTÉRIORATION ÉVENTUELLE, ET L'APPAREIL NE DOIT PAS ÊTRE UTILISÉ SI LE CÂBLE EST ENDOMMAGÉ.
- NE BRANCHEZ PAS LE PRODUIT ET N'APPUYEZ PAS SUR LES BOUTONS DU BOITIER DE COMMANDE SI VOS MAINS SONT MOUILLÉES.
- N'UTILISEZ PAS L'APPAREIL LES PIEDS NUS OU MOUILLÉS.
- AVANT TOUTE OPÉRATION DE NETTOYAGE OU D'ENTRETIEN, DÉBRANCHEZ L'APPAREIL POUR COUPER L'ALIMENTATION ÉLECTRIQUE.

NORMES DE SÉCURITÉ

CET APPAREIL EST CONFORME AUX DIRECTIVES ET NORMES EN VIGUEURS.

collectés séparément afin d'optimiser le taux de récupération et le recyclage des matériaux qui les composent, et réduire l'impact sur la santé humaine et l'environnement. Le symbole de la poubelle barrée est apposé sur tous les produits pour rappeler les obligations de collecte séparée. Les consommateurs devront contacter les autorités locales ou leur revendeur concernant la démarche à suivre pour l'enlèvement de leur vieux appareil. Lorsqu'il ne fonctionnera plus, ne jetez pas l'appareil avec les ordures ménagères mais déposez-le dans un centre de collecte agréé afin qu'il puisse être recyclé. Vous contribuerez ainsi à la protection de l'environnement.



Vestel France, 17 rue de la Couture – 94563 Rungis CEDEX



Cette notice est aussi disponible sur le site suivant: <http://pieces-detachees.sopedis.fr/>

5

TELEFUNKEN

STAND FAN



TKVPP1

- SAFETY WARNINGS**
- **READ CAREFULLY THE INSTRUCTIONS BEFORE INSTALLING AND USING THIS APPLIANCE. IN THE CASE YOU RESELL THIS APPLIANCE, PLEASE MAKE SURE TO PROVIDE THIS INSTRUCTION MANUAL TO YOUR BUYER.**
 - THIS APPLIANCE IS INTENDED TO BE USED IN HOUSEHOLD AND SIMILAR APPLICATIONS SUCH AS:
 - STAFF KITCHEN AREAS IN SHOPS, OFFICES AND OTHER WORKING ENVIRONMENTS;
 - FARM HOUSES;
 - BY CLIENTS IN HOTELS, MOTELS AND OTHER RESIDENTIAL TYPE OF ENVIRONMENTS;
 - BED AND BREAKFAST TYPE ENVIRONMENTS.
 - IT SHOULD NOT BE USED FOR ANY OTHER PURPOSE OR IN ANY OTHER APPLICATION, SUCH AS FOR NON-DOMESTIC USE OR IN A COMMERCIAL ENVIRONMENT. ANY COMMERCIAL USE, INAPPROPRIATE USE OR FAILURE TO COMPLY WITH THE INSTRUCTIONS, THE MANUFACTURER ACCEPTS NO RESPONSIBILITY AND THE GUARANTEE WILL NOT APPLY.
 - THE APPLIANCE CAN BE USED BY CHILDREN AGED FROM 8 YEARS AND ABOVE AND PERSONS WITH REDUCED PHYSICAL, SENSORY OR MENTAL CAPABILITIES, OR LACK OF EXPERIENCE AND KNOWLEDGE, UNLESS THEY HAVE BEEN GIVEN SUPERVISION OR INSTRUCTION CONCERNING USE OF THE APPLIANCE IN A SAFE WAY AND UNDERSTAND THE HAZARDS INVOLVED BY A PERSON RESPONSIBLE FOR THEIR SAFETY. CHILDREN SHALL NOT PLAY WITH THE APPLIANCE. CLEANING AND MAINTENANCE SHALL NOT BE MADE BY CHILDREN WITHOUT SUPERVISION.
 - KEEP AWAY THIS APPLIANCE AND ITS ELECTRIC PLUG FROM

ENGLISH

- SAFETY CAUTIONS**
- CHILDREN UNDER 8 YEARS OLD.
 - THE APPLIANCE MUST NOT BE USED IF IT HAS BEEN DROPPED, IF IT HAS ANY VISIBLE DAMAGE, IF IT LEAKS OR IF IT FUNCTIONS ABNORMALLY IN ANY WAY.
 - IF THE SUPPLY CORD IS DAMAGED, IT MUST BE REPLACED BY THE MANUFACTURER, ITS SERVICE AGENT OR SIMILARLY QUALIFIED PERSONS IN ORDER TO AVOID A HAZARD.
 - WARNING! NEVER USE WITHOUT THE GUARDS IN PLACE. AFTER ASSEMBLY, NEVER REMOVE THE GUARDS DURING USE OR CLEANING.
 - FOR THE DETAILS ON HOW TO CLEAN THE UNIT, PLEASE SEE SECTION « **CLEANING AND MAINTENANCE** ».
 - REGARDING THE INFORMATION ON INSTALLATION AND OPERATING SETTING, THANKS TO REFER TO THE BELOW PARAGRAPH OF THE MANUAL « **SET-UP AND USE** ».

ENGLISH

- AFTER UNPACKING YOUR APPLIANCE, MAKE SURE YOU HAVE PUT IT ON A FLAT, STABLE AND HEAT-RESISTANT SURFACE. CHECK YOU HAD LEAVE ENOUGH SPACE BETWEEN YOUR APPLIANCE AND SURROUNDING WALL TO LET THE AIR CIRCULATE AROUND THE UNIT. THERE SHOULD BE AT LEAST 60CM ON THE TOP AND 50CM ON SIDES APART FROM THE UNIT. DO NOT PUT ANYTHING INTO THE VENTILATION SLITS, OR OBSTRUCT THEM WITH FABRICS.
- DO NOT USE YOUR UNIT OUTSIDE. DO NOT INSTALL IN FULL SUN OR IN A LOCAL WITH HIGH RISK OF FIRE. FOR YOUR OWN SAFETY, WE RECOMMEND YOU NEVER LEAVE THE APPLIANCE IN A PLACE THAT IS EXPOSED TO INCLEMENT WEATHER CONDITION.
- THIS APPLIANCE MUST BE EARTHED. DO NOT USE AN EXTENSION LEAD. CHECK THAT THE VOLTAGE MARKED ON THE RATING PLATE MATCHES TO YOUR LOCAL SUPPLY. IF NOT THE CASE, DO NOT USE THE APPLIANCE AND SEEK FOR EXPERT ADVICE.
- DO NOT USE THIS APPLIANCE WITH A PROGRAMMER, TIMER OR SEPARATE REMOTE-CONTROL SYSTEM. TO AVOID OVERHEATING DO NOT COVER THE UNIT.
- AVOID TO PLACE IT CLOSE TO ANY HEAT SOURCES, OBJECTS, GAS OR FLAMMABLE MATERIALS.
- DO NOT PUT HEAVY OBJECTS ON THE APPLIANCE.
- DO NOT PUT THIS APPLIANCE ON TOP OF OTHERS.
- DO NOT INSERT YOUR FINGERS OR ANY OBJECTS THROUGH THE APPLIANCE'S GRID.
- DO NOT INCLINE YOUR APPLIANCE MORE THAN 35° WHEN MOVING IT. AVOID ANY VIBRATIONS OR SHOCK. NEVER MOVE THE APPLIANCE WHEN IN USE.

ENGLISH

- CHILDREN SHALL NOT PLAY WITH THE APPLIANCE AND CLIMB ON THE APPLIANCE.
- WHEN THE UNIT IS FUNCTIONING, KEEP AN EYE ON CHILDREN AND PETS.
- DO NOT EXPOSE DOMESTIC ANIMALS OR PLANTS TO PROLONGED DIRECT AIR FLOW.
- NEVER USE PESTICIDES, OIL, DETERGENTS OR PAINTING SPRAY ON OR AROUND THE APPLIANCE.
- TAKE ALL NECESSARY MEASURE WITH CORDS AND EXTENSIONS TO AVOID ANY INJURIES WHILE IN USE.
- DO NOT USE THIS HEATER IN THE IMMEDIATE SURROUNDINGS OF A BATH, A SHOWER OR A SWIMMING POOL. AVOID WATERS' SPLASHING ON THE UNIT.
- NEVER LEAVE APPLIANCE PLUGGED IN WHEN NOT IN USE.
- NEVER IMMERSE IN WATER OR ANY OTHER LIQUID THIS APPLIANCE, ITS ELECTRIC PLUG AND CORD.
- THE SUPPLY CORD SHOULD BE REGULARLY EXAMINED FOR SIGNS OF DAMAGE AND THE APPLIANCE IS NOT TO BE USED IF THE CORD IS DAMAGED.
- NEVER PLUG THE APPLIANCE WITH WET HANDS.
- NEVER USE THE APPLIANCE WITH BARE OR WET FEET.
- NEVER UNPLUG THE APPLIANCE BY PULLING THE POWER CABLE. ALWAYS UNPLUG THE APPLIANCE FROM THE MAINS SOCKET.
- ALWAYS UNPLUG THE APPLIANCE BEFORE ANY CLEANING OPERATION.

ENGLISH

STANDARDS

THIS APPLIANCE IS CONFORMED TO CURRENT DIRECTIVES AND STANDARDS.

ENGLISH

TABLE OF CONTENTS

DESCRIPTION	1
SET-UP AND USE	2
Before first use	2
Assembling the appliance	2
Using your appliance	4
CLEANING AND MAINTENANCE	4
TECHNICAL INFORMATION	4
ENVIRONMENT AND RECYCLING	5

DESCRIPTION

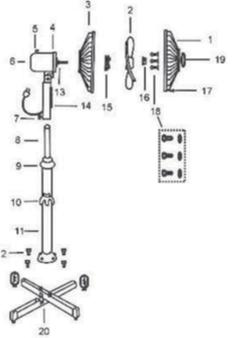

- | | |
|--------------------------|-----------------------------|
| 1. Front grid | 12. Base fixing screws |
| 2. Blade | 13. Motor shaft |
| 3. Rear grid locking nut | 14. Speed fan buttons |
| 4. Front motor head | 15. Rear grid locking nut |
| 5. Oscillation button | 16. Blade locking nut |
| 6. Rear motor head | 17. Grid clamps lockers |
| 7. Motor fixing screw D | 18. Front grid cover screws |
| 8. Inner pipe | 19. Front grid cover |
| 9. Height adjusting nut | 20. Feets |
| 10. Base cover | |

1

SET-UP AND USE

Before first use
Ensure to take out all the packaging inside the box.

Assembling the appliance

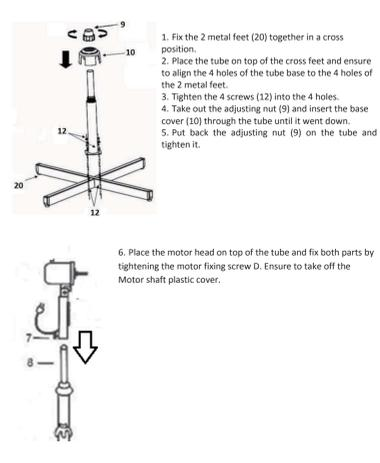

2

ENGLISH

SET-UP AND USE

7. Take out the rear grid locking nut from the motor shaft. Mount the rear grid into the proper position with handle positioned at the top. Screw the rear grid locking nut tightly by hand on the motor shaft to attach the rear grid to the motor unit.

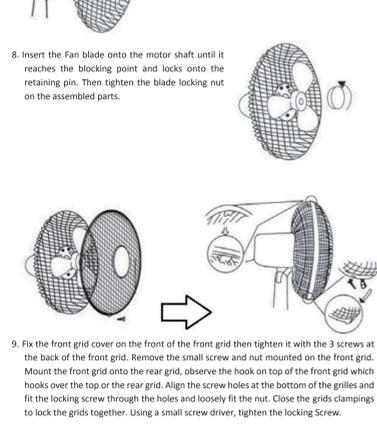

3

ENGLISH

Using your appliance

- Place your appliance on a flat, dry and stable surface with a 50 cm away from any walls and objects.
- Plug your unit to a socket.
- Adjust the fan head manually: hold firmly the fan handle on one hand and on the other hand drag the fan grid upward or downward.
- To adjust the speed, simply push the switch button located at the front of the appliance:
 - 1: slow speed,
 - 2: medium speed,
 - 3: high speed.
 - To stop your fan, push the button 0.
- At the end of use, unplug the appliance.

WARNING: Do not put anything on the appliance, such as clothing or towels. Do not use the appliance in the bathroom or other wet areas.

CLEANING AND MAINTENANCE

- ✓ The appliance needs only an external regular cleaning, the recommended cleaning frequency is every 2 weeks when used daily.
- ✓ Unplug the appliance.
- ✓ Always let the appliance to cool down for at least one hour before starting any cleaning operation.
- ✓ When cleaning the outer part of the appliance, use a dry soft cloth (or sponge) or a damp one with neutral cleaner.
- ✓ Do not use a hard brush or any others cleaners to avoid scratching the appliance.
- ✓ To clean the accumulated dust inside the fan, use a vacuum cleaner with power at minimal.

WARNING: Do not open the main body for cleaning the inside of the appliance to avoid any injuries or damaging the appliance.

TECHNICAL INFORMATION

Model	TKVPP1
Rated voltage	220V-240V ~ 50/60Hz
Rated power input	45W

4

ENGLISH

ENVIRONMENT AND RECYCLING

Disposal of old electrical appliances
The European Directive on Waste Electrical and Electronic Equipment (WEEE) requires that old household electrical appliances must not be disposed of in the normal unsorted municipal waste stream. Old appliances must be collected separately in order to optimize the recovery and recycling of the materials they contain, and reduce the impact on human health and the environment. The crossed out "wheeled bin" symbol on the product reminds you of your obligation, that when you dispose of the appliance, it must be separately collected. Consumers should contact their local authority or retailer for information concerning the correct disposal of their old appliance.



Vestel France, 17 rue de la Couture – 94563 Rungis CEDEX



This manual instruction is also available on the following website: <http://pieces-detachees.sopedis.fr/>

5