

## Lave-vaisselle

ELV3A-426b / ELV3A-426s



---

## Notice d'utilisation

Pour vous aider à bien vivre votre achat

## TABLE DES MATIERES

<b>Description de l'appareil .....</b>	<b>3</b>
• Caractéristiques techniques.....	4
• Conformité aux normes et données d'essai .....	5
<b>Informations et recommandations de sécurité.....</b>	<b>6</b>
• Recyclage.....	6
• Informations de sécurité.....	6
• Sécurité des enfants.....	9
• Ne pas laver au lave-vaisselle.....	10
<b>Installation du lave-vaisselle.....</b>	<b>11</b>
• Positionnement .....	11
• Raccordement à l'arrivée d'eau.....	12
• Tuyau d'arrivée d'eau.....	13
• Tuyau de vidange.....	14
• Raccordement électrique.....	16
• Installation sous un plan de travail.....	17
<b>Avant la première utilisation .....</b>	<b>19</b>
• Importance de la quantité de calcaire dans l'eau.....	19
• Chargement du sel dans le réservoir de l'adoucisseur d'eau.....	19
• Contrôle de la dureté de l'eau.....	20
• Réglage de l'adoucisseur.....	21
• Détergent.....	22
• Remplissage du compartiment à détergent.....	22
• Détergents combinés.....	23
• Remplissage du liquide de rinçage et réglage.....	24

<b>Chargement du lave-vaisselle.....</b>	<b>25</b>
• Panier supérieur .....	26
• Réglage de la hauteur du panier supérieur.....	27
• Panier inférieur .....	27
• Fonction Direct Wash.....	28
• Fonction Triple Wash.....	28
• Le tiroir à couverts modulable .....	29
• Autres chargements possibles des paniers .....	30
<b>Description des programmes.....</b>	<b>32</b>
<b>Apprenez à connaître votre machine.....</b>	<b>33</b>
<b>Mise sous tension et choix d'un programme.....</b>	<b>35</b>
• Mise sous tension de l'appareil .....	35
• Contrôle du déroulement du programme.....	35
• Modifier un programme en cours.....	35
• Modifier un programme avec remise à zéro.....	36
• Mise hors tension de la machine .....	36
<b>Entretien et nettoyage.....</b>	<b>37</b>
• Filtres.....	37
• Bras de lavage.....	38
• Filtres du tuyau d'arrivée d'eau.....	38
<b>Codes erreur .....</b>	<b>39</b>
<b>Que faire en cas de panne.....</b>	<b>40</b>
<b>Informations pratiques et utiles .....</b>	<b>41</b>
<b>Fiche produit .....</b>	<b>42</b>

# Description de l'appareil

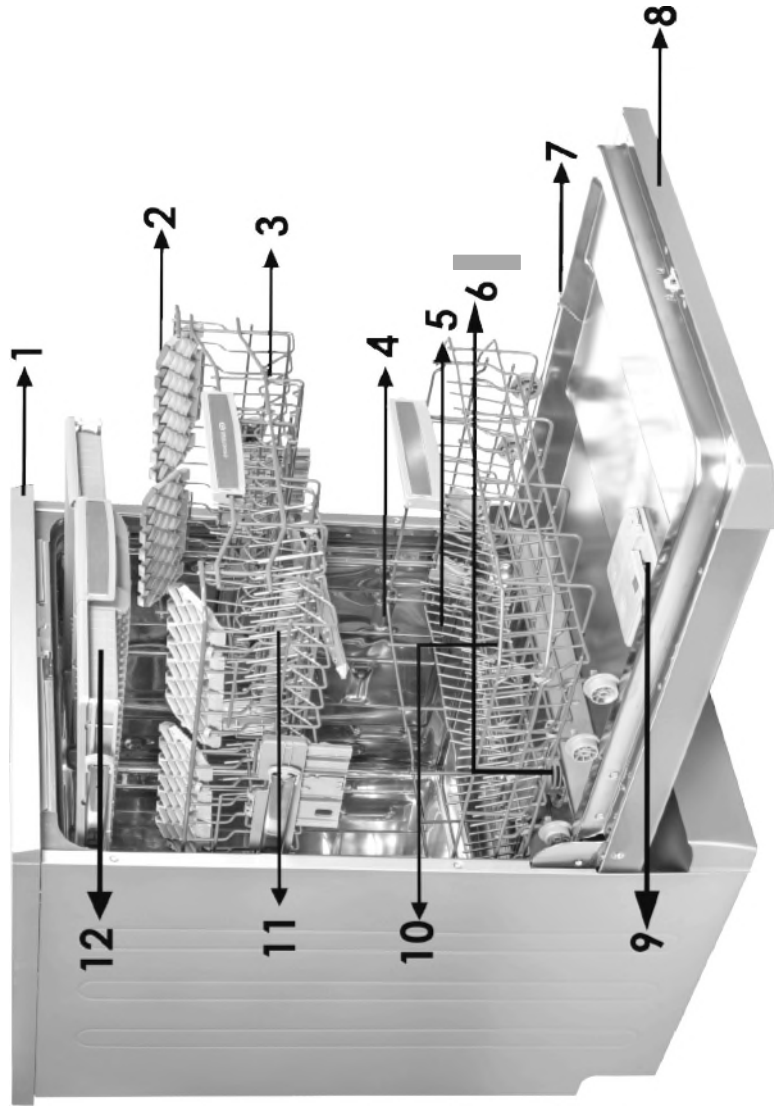

1. Top amovible
2. Panier supérieur avec supports à verres
3. Bras de lavage supérieur
4. Panier inférieur
5. Bras de lavage inférieur
6. Filtres
7. Plaque signalétique
8. Panneau de commande (situé en façade)
9. Distributeur de produits de lavage et de rinçage
10. Bac à sel
11. Verrou de sécurité du panier supérieur
12. Tiroir à couverts modulable

## Lampe intérieure :

Offre de la lumière à l'intérieur du lave-vaisselle afin de faciliter le chargement et déchargement.

15



**Séchage avec ventilateur:** Ce système permet de sécher efficacement votre vaisselle.

13



**Bras gicleur de la paroi supérieure :** Il apporte un meilleur lavage de la vaisselle au niveau du panier supérieur.

14



## Caractéristiques techniques

Capacité	15 couverts
Hauteur	850 mm
Hauteur (sans plan de travail)	820 mm
Largeur	598 mm
Profondeur	598 mm
Poids net	56 kg
Alimentation électrique	220-240 V-50 Hz
Pression au robinet d'arrivée d'eau	0,03 MPa (0,3 bar)-1 MPa (10 bar)

**Conformité aux normes et aux données de test/  
Déclaration de conformité UE**

**Ce produit répond aux exigences de toutes les directives européennes en vigueur ainsi qu'à toutes les normes harmonisées correspondantes, qui prévoient le marquage CE.**

# INFORMATIONS ET RECOMMANDATIONS DE SÉCURITÉ

## Recyclage

- Certains composants et l'emballage de votre lave-vaisselle sont fabriqués à partir de matériaux recyclables.
- Les éléments en matière plastique portent les inscriptions internationales : (>PE< , >PS< , >POM< , >PP< , ....)
- Les éléments en carton sont fabriqués à partir de papier recyclé et doivent être déposés dans les bacs de tri sélectif prévus à cet effet.
- Ne pas placer ces matériaux dans les bacs à déchets. Les déposer dans un centre de recyclage.
- Contacter les centres concernés pour obtenir des informations sur les méthodes et points de mise au rebut.

## Informations de sécurité

### ***Dès réception de votre appareil***

- Vérifiez que le lave-vaisselle et son emballage sont exempts de tout dommage. Ne démarrez jamais un appareil s'il est endommagé de quelque manière ; veuillez contactez le service après-vente agréé.
- Déballez les matériaux d'emballage comme indiqué et mettez-les au rebut conformément aux règles applicables.

### ***Points importants pendant l'installation du lave-vaisselle***

- Installez votre lave-vaisselle dans un endroit adéquat, ne posant pas de risque pour la sécurité, et de niveau.
- Procédez à l'installation et au raccordement de votre lave-vaisselle en suivant les instructions.
- Ce lave-vaisselle ne doit être installé et réparé que par un service après-vente agréé.

- N'utilisez que les pièces détachées d'origine.
- Avant l'installation, vérifiez que le lave-vaisselle est débranché.
- Vérifiez que votre prise électrique est conforme aux normes en vigueur. Tous les branchements électriques doivent correspondre aux valeurs indiquées sur la plaque signalétique.
- **IMPORTANT** : vérifiez que le lave-vaisselle n'est pas posé sur le câble d'alimentation.
- Ne branchez jamais le lave-vaisselle au moyen d'une rallonge électrique ou d'une prise multiple. La prise doit être facilement accessible une fois le lave-vaisselle installé .
- Après avoir installé le lave-vaisselle sur un emplacement adéquat, faites-le fonctionner à vide lors de la première utilisation.

## Usage quotidien

- Ce lave-vaisselle est exclusivement destiné à un usage domestique. Ne l'utilisez à aucune autre fin. Toute utilisation du lave-vaisselle à des fins commerciales annule la garantie.
- Ne montez pas, ne vous asseyez pas ou ne placez pas de charge sur la porte ouverte du lave-vaisselle : il pourrait se renverser.
- Ne placez jamais dans le distributeur de détergent et de produit de lavage de votre lave-vaisselle d'autres produits que ceux spécialement conçus pour le lave-vaisselle. À défaut, notre société ne saurait être tenue responsable de tout dommage que pourrait subir votre lave-vaisselle.
- L'eau contenue dans la cuve de lavage du lave-vaisselle n'est pas potable. Ne la buvez pas.



- Du fait du danger d'explosion, ne placez aucun dissolvant chimique ou solvant dans le lave-vaisselle.
  - Vérifiez que les objets de plastique résistent à la chaleur avant de les laver en lave-vaisselle.
  - Cet appareil peut être utilisé par des enfants âgés d'au moins 8 ans et des personnes avec des capacités physiques, sensorielles ou mentales réduites ou sans expérience ni connaissances, s'ils sont supervisés, ont reçu des instructions relatives à l'utilisation sécurisée de l'appareil et comprennent les dangers associés. Ne permettez pas à de jeunes enfants de jouer avec l'appareil. Le nettoyage et l'entretien par l'utilisateur ne doivent être effectués par des enfants que lorsqu'ils bénéficient d'une supervision.
  - Seuls les objets adaptés au lavage en lave-vaisselle doivent être introduits dans la machine. En outre, ne dépassez pas la capacité de chargement des paniers. À défaut, notre société ne saurait être tenue responsable de toute rayure ou de toute formation de rouille sur la paroi interne de votre lave-vaisselle causée par des mouvements du panier.
  - A cause, notamment, d'un débordement d'eau chaude possible, n'ouvrez jamais la porte du lave-vaisselle en aucune circonstance pendant le fonctionnement. Un dispositif de sécurité met le lave-vaisselle à l'arrêt en cas d'ouverture de la porte.
  - Pour éviter de possibles accidents, ne laissez pas la porte de votre lave-vaisselle ouverte à l'arrêt.
  - Installez les couteaux et autres objets pointus dans le panier à couvert, pointe en bas.
- Si le cordon d'alimentation est endommagé, il doit être remplacé par le fabricant, son agent de service ou un technicien qualifié afin d'éviter tout danger.

Cet appareil n'est pas destiné, à être utilisé par des personnes (notamment des enfants ) dont les capacités physiques, sensorielles ou intellectuelles sont réduites, ou par des personnes manquant d'expérience ou de connaissances, à moins que celles-ci ne soient sous surveillance ou qu'elles aient reçu des instructions quant à l'utilisation de l'appareil par une personne responsable de leur sécurité.

- Si l'option "Eco" est sélectionnée, la porte s'ouvrira à la fin du programme. Ne forcez pas sur la porte lors de la fermeture pour éviter d'endommager le mécanisme de la porte automatique pendant 1 minute. Pour un séchage optimal, laissez la porte ouverte pendant 20 minutes.

**Pour les modèles avec ouverture de porte :**

**Avertissement :** Évitez de vous tenir devant la porte lorsque que le signal sonore d'ouverture automatique retentit.

**Pour la sécurité des enfants**

- Après le déballage du lave-vaisselle, veillez à tenir les matériaux d'emballage hors de portée des enfants.
- Ne laissez pas les enfants jouer avec ou mettre en marche le lave-vaisselle.
- Rangez les détergents et produits de rinçage hors de portée des enfants.
- Tenir les enfants à l'écart du lave-vaisselle lorsqu'il est ouvert : il peut contenir des résidus de lessive.
- Veillez à ce que votre ancien lave-vaisselle ne pose aucun risque à vos enfants. Il est arrivé que des enfants s'enferment

à l'intérieur de lave-vaisselles usagés. Pour prévenir cette situation, brisez le système de verrouillage du lave-vaisselle et arrachez les câbles électriques avant sa mise au rebut.

### **En cas de dysfonctionnement**

- Tout défaut de fonctionnement du lave-vaisselle doit impérativement être réparé par une personne qualifiée. Toute réparation réalisée par une personne autre qu'un technicien de service après-vente agréé entraînera l'annulation de la garantie.
- Avant d'effectuer toute réparation sur le lave-vaisselle, prenez soin de le débrancher du réseau électrique. Coupez les fusibles ou débranchez le lave-vaisselle. Ne pas tirer sur le câble pour débrancher le lave-vaisselle. Prenez soin de fermer le robinet d'arrivée d'eau.

### **Recommandations**

- Pour ne pas gaspiller l'eau et l'énergie, enlevez les gros résidus d'aliments avant de mettre la vaisselle dans le lave-vaisselle. Mettez le lave-vaisselle en marche après l'avoir entièrement chargé.
- N'utilisez le programme de prélavage que si nécessaire.
- Installez les objets creux tels que les bols, verres et pots de manière à ce qu'ils soient tournés vers le bas.
  
- Il est conseillé de ne pas surcharger le lave-vaisselle et de ne pas y installer de la vaisselle de nature différente de celle indiquée.

### **Ne pas laver en lave-vaisselle :**

- Cendres de cigarettes, restes de bougie, cirage, substances chimiques, matériaux à base d'alliages ferreux.

- Fourchettes, cuillères et couteaux à manche en bois, en corne ou en ivoire ou incrustés de nacre ; objets collés, peinture, articles maculés de produits chimiques abrasifs, acides ou basiques.
- Objets en plastique ne résistant pas à la chaleur, récipients en cuivre ou étamés.
- Objets en aluminium et en argent (ils peuvent se décolorer ou se ternir).
- Certains verres fragiles, les porcelaines ornées de motifs décoratifs imprimés, qui s'estompent même après le premier lavage, certains articles en cristal, qui perdent leur transparence avec le temps, les couverts collés ne résistant pas à la chaleur, les verres de cristal au plomb 25-30 %, les planches à découper, les articles fabriqués avec de la fibre synthétique.
- Les articles absorbants tels que les éponges ou les torchons ne sont pas lavables au lave-vaisselle.

**Attention** :Prenez soin d'acheter des articles lavables au lave-vaisselle à partir d'aujourd'hui.

## **INSTALLATION DU LAVE-VAISSELLE**

### **Positionnement du lave-vaisselle**

Pour installer votre lave-vaisselle, prenez soin de choisir un endroit où vous pourrez facilement charger et décharger votre vaisselle.

N'installez pas votre lave-vaisselle dans un lieu où la température ambiante peut descendre sous 0 °C.

Avant de le positionner, sortez le lave-vaisselle de son emballage en respectant les avertissements apposés sur celui-ci.

Positionnez le lave-vaisselle à proximité d'une arrivée et évacuation d'eau. Vous devez installer votre lave-vaisselle de manière à ne pas modifier les raccords une fois ceux-ci effectués.

Ne saisissez pas le lave-vaisselle par la porte ou par le panneau de commande pour la déplacer.

Prenez soin de laisser un espace autour du lave-vaisselle de manière à pouvoir le déplacer facilement d'avant en arrière pendant le nettoyage.

Prenez soin de ne pas coincer les tuyaux d'arrivée d'eau et de vidange en positionnant le lave-vaisselle. En outre, prenez soin de ne pas coincer le câble électrique sous le lave-vaisselle.

Réglez les pieds réglables du lave-vaisselle manière à ce qu'il soit à niveau et bien stable. Le bon positionnement du lave-vaisselle est essentiel pour une bonne ouverture et fermeture de la porte.

Si la porte de votre lave-vaisselle ne se ferme pas correctement, vérifiez que le lave-vaisselle est à niveau et stable sur le sol ; dans le cas contraire, positionnez le lave-vaisselle de manière stable en ajustant les pieds réglables.

## **Raccordement à l'arrivée d'eau**

Vérifiez que l'installation de plomberie intérieure convient à l'installation d'un lave-vaisselle. Nous vous recommandons en outre d'installer un filtre à l'entrée de

votre domicile, de manière à éviter qu'une contamination (sable, argile, rouille, etc.) éventuellement transportée dans le réseau d'eau ou dans l'installation de plomberie intérieure cause tout dommage au lave-vaisselle et à prévenir tous désagréments tels que le jaunissement de la vaisselle ou la formation de dépôts après le lavage.



### Tuyau d'arrivée d'eau

N'utilisez jamais le tuyau d'arrivée d'eau de votre ancien lave-vaisselle. Utilisez le tuyau neuf fourni avec votre lave-vaisselle. Avant de raccorder le tuyau d'arrivée d'eau neuf ou longtemps inutilisé à votre lave-vaisselle, faites couler de l'eau dans celui-ci pendant un moment. Raccorder à la main le tuyau d'arrivée d'eau directement au robinet d'arrivée. La pression au robinet doit être au minimum de 0,03 Mpa (0,3 bar) et au maximum de 1 Mpa (10 bars). Si la pression d'eau est supérieure à 1 Mpa, installez un dispositif réducteur de pression entre le robinet et le tuyau.

Une fois les raccords effectués, ouvrez le robinet à fond et vérifiez l'étanchéité. Pour la sécurité de votre lave-vaisselle, prenez soin de toujours fermer le robinet d'arrivée d'eau après la fin de chaque programme.

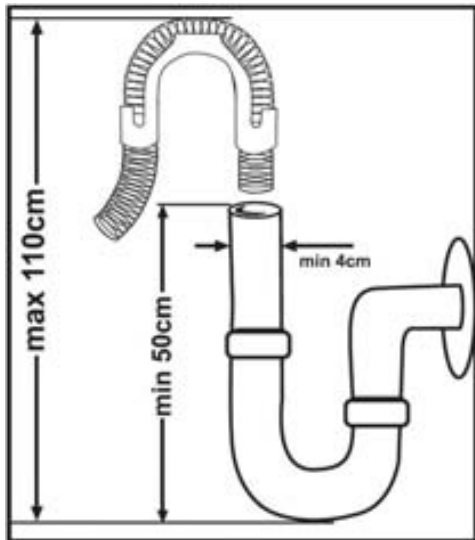

## Tuyau de vidange

On peut raccorder le tuyau de vidange, soit directement à une vidange fixe, soit au raccord spécial sous l'évier. Au moyen d'un tuyau coudé spécial (si disponible), vous pouvez vidanger le lave-vaisselle directement dans l'évier en accrochant le tuyau coudé au bord de l'évier. Ce raccordement doit se trouver à au moins 50 cm et au plus 110 cm du niveau du sol.

**Avertissement :** Lorsqu'un tuyau de vidange de plus de 4 m est utilisé, les ustensiles peuvent rester sales. Dans ce cas, notre société déclinera toute responsabilité.

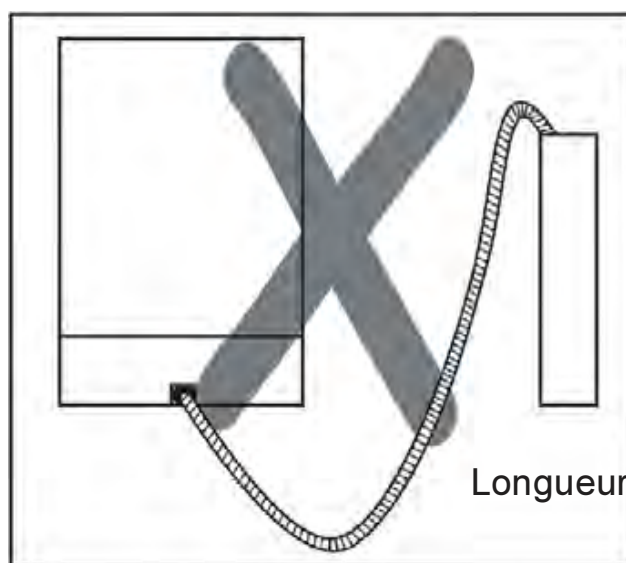
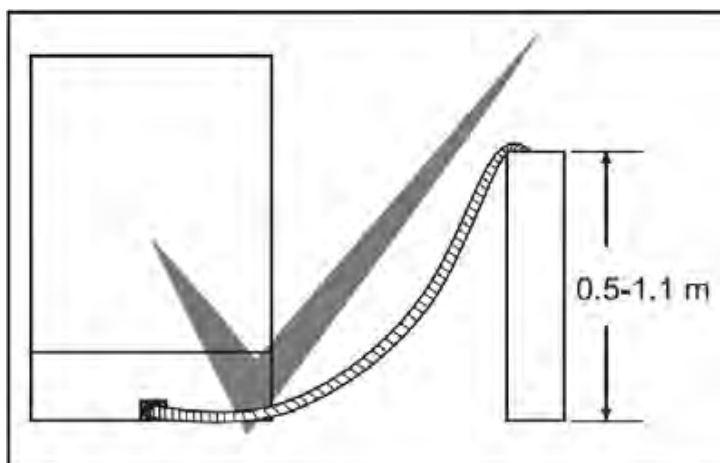

Longueur du tuyau 4 m



## Raccordement électrique

La prise avec terre de votre lave-vaisselle doit être raccordée à une prise avec mise à la terre dont la tension et l'intensité correspondent aux valeurs prévues (suivant les normes en vigueur). Si votre logement ne comporte pas d'installation avec mise à la terre, faites réaliser ce type d'installation par un électricien qualifié. En cas d'utilisation sans mise à la terre, notre société déclinera toute responsabilité pour tout dommage qui pourrait se produire.

Intensité du fusible intérieur : 10-16 A.

Votre lave-vaisselle est configurée pour fonctionner en 220-240 V. Si votre domicile est en 110 V, intercalez un transformateur 110/220 V - 3 000 W. Le lave-vaisselle doit être débranché pendant le positionnement.

Utilisez en permanence la prise enduite fournie avec l'appareil. À basse tension, l'efficacité de votre lave-vaisselle est inférieure.

Si le câble d'alimentation est endommagé, il doit être remplacé par le fabricant, son service après-vente ou une personne de qualification similaire, afin d'éviter un danger. Dans le cas contraire, des accidents peuvent se produire.

Pour des raisons de sécurité, assurez-vous de toujours débrancher la prise à la fin du programme.

Afin d'éviter une électrocution, évitez de débrancher l'appareil lorsque vos mains sont mouillées.

Débranchez toujours votre lave-vaisselle par la prise. Ne jamais tirer le câble électrique lui-même.

## Installation sous un plan de travail

Avertissement : Ne pas installer l'appareil sur un support, un tapis, une moquette, ou des revêtements de sols similaires.

Si vous souhaitez installer votre lave-vaisselle sous un plan de travail, vérifiez que vous disposez d'un espace suffisant sous le plan de travail et que l'installation électrique et la plomberie vous le permettent. **1** Vous pouvez retirer le top (dessus du lave-vaisselle) si nécessaire comme indiqué sur la figure **2** ci-dessous.

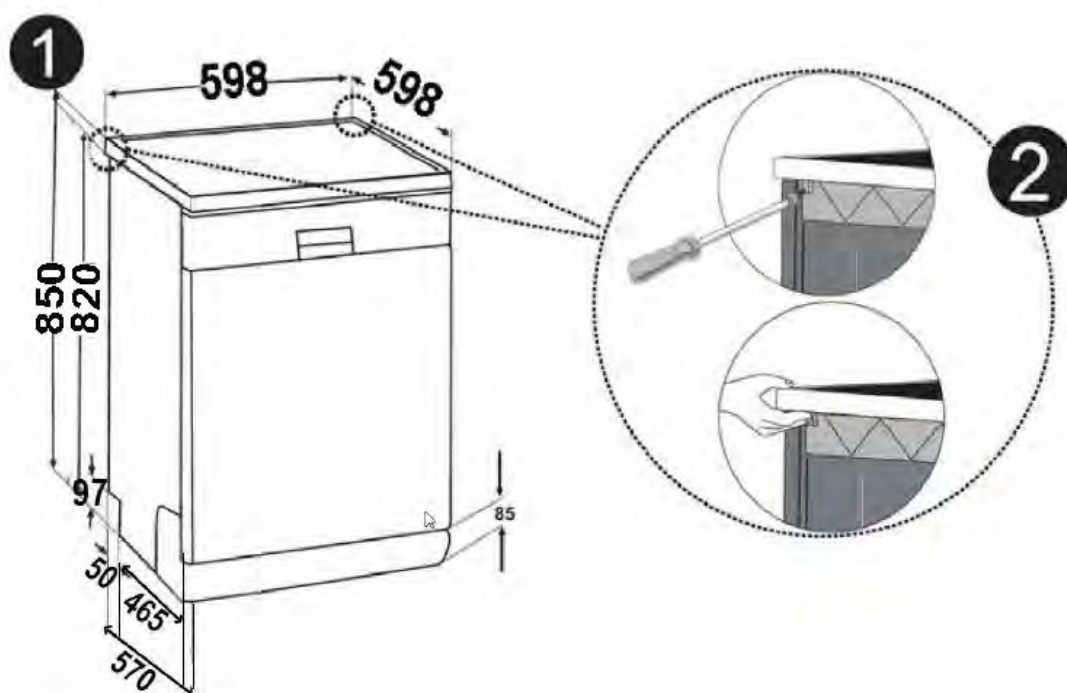

Pour cela, retirez les vis qui maintiennent le top à l'arrière du lave-vaisselle. Poussez ensuite le top d'1 cm de l'avant vers l'arrière et soulevez-le.

Réglez les pieds du lave-vaisselle en fonction de l'inclinaison du sol pour que celui-ci soit à niveau.

3 Installez votre lave-vaisselle en la poussant sous le plan de travail en prenant soin de ne pas plier ou écraser les tuyaux.

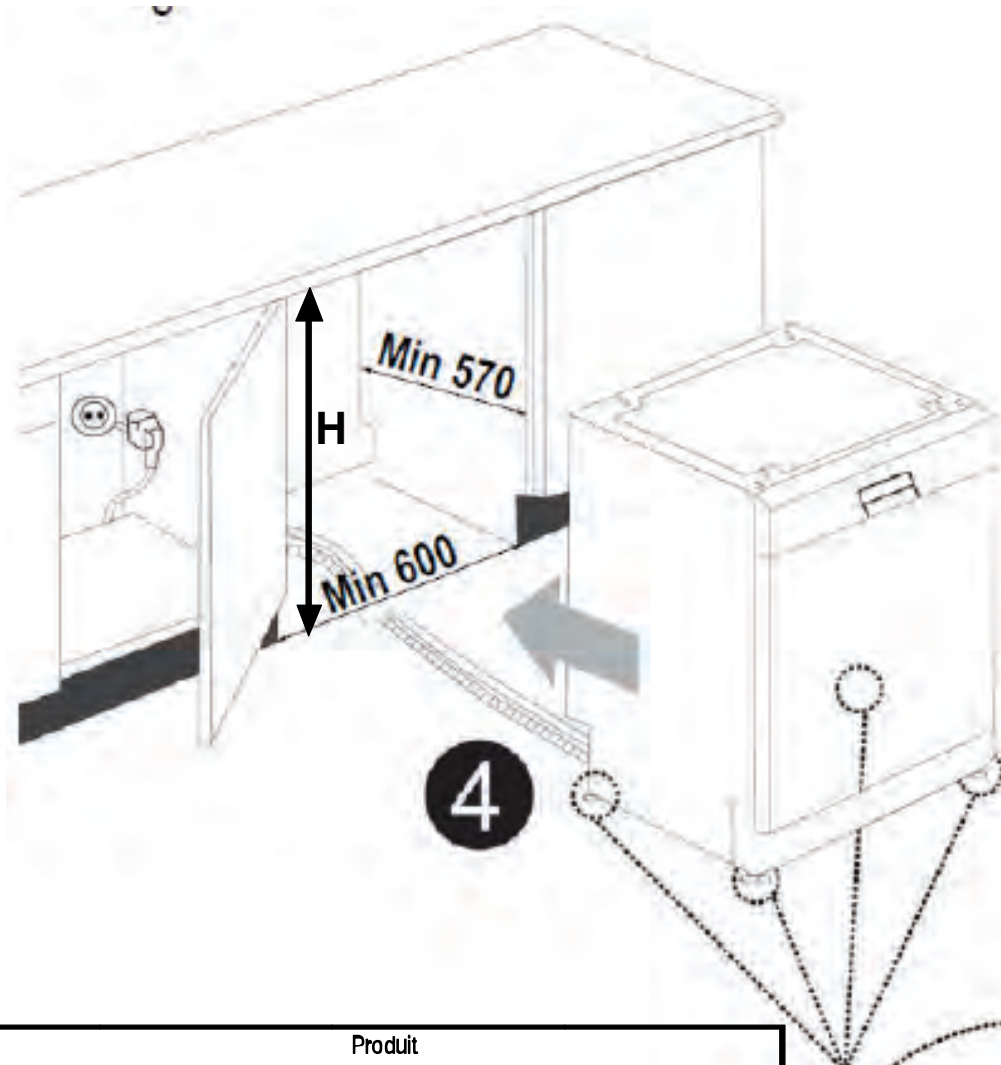

Produit			
	Sans isolement	Avec isolement	
	Tous les produits	Pour le 2nd panier	Pour le 3e panier
Hauteur	820 mm	830 mm	835 mm

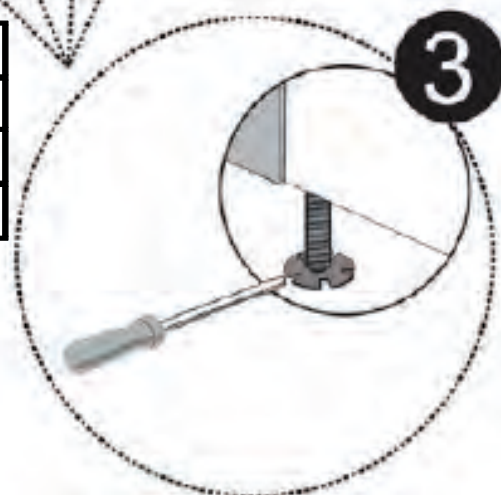

**Avertissement :** Une fois le top retiré, le lave-vaisselle peut être encastré dans un endroit fermé dont les dimensions sont indiquées sur la figure 4 ci-dessus).

## LE CAS ÉCHÉANT

### AVANT LA PREMIERE UTILISATION

Vérifiez que les caractéristiques techniques du réseau électrique et d'alimentation en eau correspondent aux valeurs indiquées dans les instructions d'installation de l'appareil.

Retirez tous les matériaux d'emballage de l'intérieur de l'appareil.

Réglez l'adoucisseur d'eau.

Ajoutez 1 kg de sel dans le compartiment à sel et remplissez-le d'eau à ras bord.

Remplissez le compartiment à produit de rinçage.

#### **Importance de la quantité de calcaire dans l'eau**

Pour un bon résultat, le lave-vaisselle doit fonctionner avec de l'eau adoucie, moins calcaire. A défaut des résidus de calcaire blancs se déposeront sur la vaisselle et à l'intérieur de la machine, ce qui affectera négativement la performance de lavage et de rinçage de la machine et le brillant de la vaisselle. Quand l'eau traverse l'adoucisseur, elle est débarrassée des ions responsables de sa dureté et atteint le degré de douceur désiré pour obtenir le meilleur résultat de lavage. Selon le degré de dureté de l'eau, ces ions s'accumulent rapidement à l'intérieur de l'adoucisseur. Il faut donc régénérer le système adoucisseur avec du sel pour lave-vaisselle de manière à ce qu'il fonctionne aussi bien au cours du lavage suivant.

#### **Chargement du sel dans le réservoir de l'adoucisseur d'eau**

Utilisez du sel spécifique pour adoucisseur de lave-vaisselle. Pour mettre le sel dans le réservoir de l'adoucisseur, enlevez d'abord le panier inférieur, puis dévissez le bouchon en le tournant dans le sens inverse des aiguilles d'une montre **1** et **2**

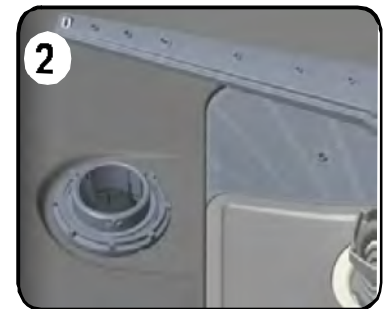
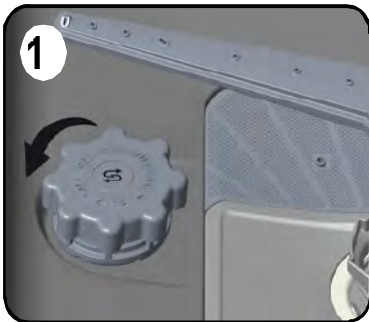

**A la première utilisation du lave vaisselle, remplissez le réservoir avec 1 kg de sel et compléter avec de l'eau **3** jusqu'au niveau haut du réservoir.**



Nettoyer le filetage et revissez le bouchon.

Enlevez **impérativement** le sel ayant pu tomber à côté du réservoir, sur le fond inox. Si vous ne faites pas de lavage immédiatement après avoir mis du sel, mettez en marche un programme court de lavage avec une machine vide afin d'éviter d'endommager l'intérieur du lave-

vaisselle (corrosion) en raison du débordement de sel dans l'appareil lors du remplissage du réservoir. Ainsi, le surplus de sel sera immédiatement enlevé au moment de l'opération de lavage.

Lorsque vous commencez à faire fonctionner votre lave-vaisselle, le réservoir du sel se remplit d'eau. Pour cette raison, mettez le sel dans le réservoir avant de commencer à utiliser votre appareil (comme indiqué ci-dessus).

Si vous mettez du sel en tablette dans le réservoir, ne le remplissez pas entièrement. Nous vous recommandons d'utiliser du sel en grains ou en poudre.

**Ne mettez jamais du sel de table** dans votre lave vaisselle. Dans le cas contraire, la fonction de l'adoucisseur peut diminuer au fil du temps.

Quand le témoin indicateur de sel qui se trouve sur le panneau de commande s'allumera, remplissez à nouveau le réservoir de sel.

**Contrôle de la dureté de l'eau**

L'efficacité de lavage de votre lave-vaisselle dépend du degré de dureté de l'eau de robinet. Pour cette raison, votre lave-vaisselle est équipé d'un système qui réduit la dureté de l'eau. L'efficacité du lavage augmentera avec un bon réglage du système.

Pour connaître le niveau de dureté de l'eau de votre région, contactez votre fournisseur d'eau ou contactez la mairie de votre commune. Vous pouvez aussi faire le test avec une bande-test de contrôle (non fournie avec l'appareil).

**IMPORTANT** : Il se peut qu'en fin de cycle l'appareil ajoute 15 minutes supplémentaires. En fonction du réglage de la dureté de l'eau, l'appareil peut effectuer une régénération automatiquement.



### **Tableau des réglages en fonction de la dureté de l'eau**

Niveau de dureté de l'eau	Dureté allemande (dH)	Dureté française (dF)	Dureté britannique (dE)	Indicateur du niveau de dureté
1	0-5	0-9	0-6	L1 s'affiche.
2	6-11	10-20	7-14	L2 s'affiche.
3	12-17	21-30	15-21	L3 s'affiche.
4	18-22	31-40	22-28	L4 s'affiche.
5	23-31	41-55	29-39	L5 s'affiche.
6	32-50	56-90	40-63	L6 s'affiche.

Si le degré de dureté est supérieur à 90 dF (dureté française) ou si vous utilisez de l'eau d'un puit, nous préconisons d'utiliser un filtre et un dispositif de traitement de l'eau.

**NB :** le degré de dureté de l'eau est réglé au niveau 3 en usine.

#### **Détergent**

Utilisez un détergent spécialement conçu pour lave-vaisselle domestique.

Des produits de nettoyage contenant des phosphates et du chlore sont proposés sur le marché.

Placez le détergent dans le compartiment avant de démarrer la machine. Conservez les détergents dans des endroits frais et secs, hors de portée des enfants.

Mettez les quantités appropriées afin de préserver l'environnement. Ne pas remplir le compartiment à détergent plus que nécessaire, faute de quoi vos verres pourraient se rayer et le détergent pourrait mal se dissoudre.

Pour de plus amples informations sur le détergent que vous utilisez, adressez-vous directement au fabricant du détergent.

#### **Remplissage du compartiment à détergent**



Pousser le loquet pour ouvrir le compartiment à détergent comme indiqué sur l'illustration. On peut mesurer la bonne quantité de détergent au moyen des lignes inscrites dans le bac à détergent. Le bac à détergent peut contenir



jusqu'à 40 cm<sup>3</sup> de détergent. Ouvrir l'emballage de détergent pour lave-vaisselle et verser dans le grand compartiment pré-lavage 25 cm<sup>3</sup> de détergent.



Si la vaisselle comporte des résidus d'aliments secs et/ou si vous avez surchargé le lave-vaisselle, versez 5 cm<sup>3</sup> de détergent dans le compartiment de pré-lavage et démarrez votre machine. Selon le degré de salissure de votre vaisselle et la dureté de l'eau de votre région, vous devrez ajuster la quantité de détergent dans l'appareil.

### **Détergents combinés**

Les fabricants de détergent proposent également des détergents combinés "2 en 1", "3 en 1", "5 en 1", etc.

Les détergents "2 en 1" contiennent du détergent + du sel **ou** du produit de rinçage. En utilisant les détergents "2 en 1", il faut tenir compte des fonctions de la tablette.

Les autres détergents en tablettes comportent du détergent + du produit de rinçage + du sel + diverses autres fonctions.

De manière générale, les détergents combinés donnent des résultats suffisants dans certaines conditions d'utilisation uniquement. Ces détergents contiennent du produit de rinçage et/ ou du sel dans des quantités prédéfinies.

### **Si vous utilisez ce type de produits :**

- Vérifiez toujours les caractéristiques du produit que vous allez utiliser et s'il s'agit d'un produit combiné.
- Vérifiez que le détergent utilisé convient à la dureté de l'eau du réseau auquel l'appareil est raccordé.
- Suivez les instructions figurant sur l'emballage de ces produits.
- Si ces détergents se présentent en tablettes, ne les placez jamais dans la cuve du lave-vaisselle. Placez toujours les tablettes dans le compartiment du distributeur de détergent ou dans le panier à couverts.
- Ces détergents ne donnent de bons résultats que pour certains types d'utilisation. Si vous utilisez ce type de détergents, contactez le fabricant si besoin pour vous renseigner sur les bonnes conditions d'utilisation.
- Contactez le fabricant du détergent si vous n'obtenez pas de bons résultats de lavage (si votre vaisselle présente des dépôts de calcaire ou si elle reste humide) après avoir utilisé des détergents "2 en 1" ou "3 en 1". La garantie de votre machine exclut toutes réclamations dues à l'utilisation de ces types de détergents.

**Usage conseillé :** Pour de meilleurs résultats en utilisant des détergents combinés, mettez quand même du sel et du produit de rinçage dans votre appareil et réglez la dureté de l'eau et le doseur de produit de rinçage à la position la plus basse.



Pour les programmes courts, il est préférable d'utiliser des détergents en poudre plutôt que des tablettes. En effet, selon les fabricants, les tablettes se dissolvent différemment en fonction de la température et de la durée du cycle de lavage.

**Attention :** Si en utilisant ce type de détergent vous rencontrez un problème quelconque que vous n'avez pas rencontré auparavant, contactez directement le fabricant du détergent.

### **Quand vous arrêtez d'utiliser des détergents combinés**

- Remplissez les compartiments à sel et à produit de rinçage.
- Réglez la dureté de l'eau à la position la plus élevée et faites un lavage à vide.
- Réglez la dureté de l'eau selon le réseau auquel l'appareil est raccordé.
- Procédez au réglage voulu du doseur de produit de rinçage.



## Remplissage du liquide de rinçage et réglage

Pour remplir le compartiment du liquide de rinçage, ouvrez le couvercle et ajoutez le liquide de rinçage jusqu'au niveau MAX, puis refermez le couvercle. Veillez à ne pas trop remplir le compartiment du liquide de rinçage et à essuyer les éclaboussures.

Le réglage par défaut est « 4 ».

Si la vaisselle ne sèche pas correctement ou est tachetée, augmentez le niveau. Si les taches bleues se forment sur votre vaisselle, baissez le niveau.

### Suivez les étapes ci-après pour régler le niveau du liquide de rinçage :

- Appuyez sur le bouton de sélection des programmes et maintenez-le enfoncé.
- Allumez l'appareil (en appuyant sur le bouton marche/arrêt).
- Maintenez le bouton de sélection des programmes enfoncé jusqu'à ce que «rA» disparaisse de l'affichage.
- L'appareil affichera le dernier réglage sélectionné.
- Réglez le niveau en appuyant sur les boutons «+» et «-».
- Éteignez l'appareil pour sauvegarder le réglage.

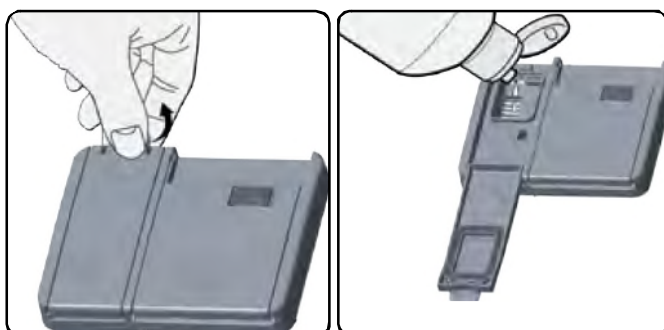

Niveau	Dose de brillant	Indicateur
1	Le liquide de rinçage n'est pas évacué	r1 est affiché à l'écran.
2	1 dose est excrétée	r2 est affiché à l'écran.
3	2 doses sont excrétées	r3 est affiché à l'écran.
4	3 doses sont excrétées	r4 est affiché à l'écran.
5	4 doses sont excrétées	r5 est affiché à l'écran.

## **CHARGEMENT DU LAVE-VAISSELLE**

Un chargement correct de votre lave-vaisselle permet une utilisation optimale de l'appareil en termes de consommation d'énergie et de performance de lavage et de séchage.

Votre appareil contient deux paniers de chargement. Vous pouvez utiliser le panier inférieur pour installer les ustensiles ronds et profonds tels que les poêles, les couvercles, les assiettes, les casseroles, les couverts.

Le panier supérieur est destiné au chargement des tasses, des sous-tasses, des assiettes à dessert, des bols et des verres. Inclinez les verres à pied contre le bord du panier ou les étagères à tasses et non pas contre les autres ustensiles. Ne pas incliner les verres hauts les uns contre les autres ; il ne seront pas stables et pourront être endommagés.

Il est préférable d'installer les objets fins et étroits dans les parties médianes des paniers. Vous pouvez placer les cuillères parmi les autres couverts pour les empêcher de se coller les unes aux autres. Pour un meilleur résultat, nous vous conseillons d'utiliser le tiroir à couverts modulable. Pour éviter toutes blessures éventuelles, placez toujours les objets pointus et à manche long tels que les fourchettes de service, couteaux à pain, etc. la pointe vers le bas ou à l'horizontale dans le panier supérieur.

**Attention** : Placez toujours les couverts de manière à ce qu'ils n'empêchent pas la rotation des bras de lavage inférieur et supérieur.

## **Panier supérieur**

### **Étagères réglables en hauteur**

Ces étagères sont conçues pour augmenter la capacité du panier supérieur. Vous pouvez y disposer vos verres et tasses. Vous pouvez ajuster la hauteur de ces étagères (2 hauteurs possibles réglables). Ainsi, vous pouvez placer des verres de différentes tailles sur ou sous l'étagère.

Vous avez également la possibilité de placer à l'horizontale des ustensiles longs comme des fourchettes, couteaux, etc. sur ces étagères de sorte qu'ils ne bloquent pas la rotation du bras d'aspersion supérieur.

La fonctionnalité « soft touch » sur les étagères sert à placer les verres à pied fin. Placez les verres à vin comme indiqué sur la figure ci-contre.

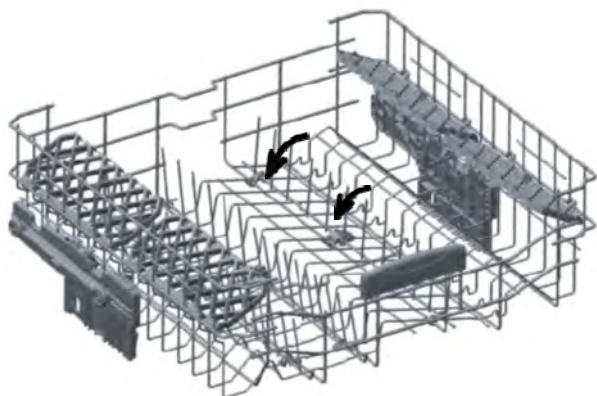
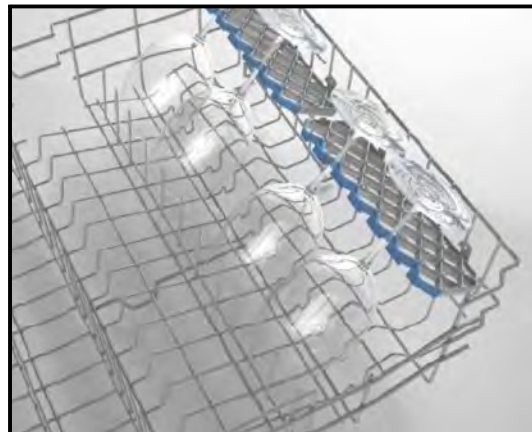

### **Picots rabattables**

Les picots rabattables du panier supérieur sont conçus pour faciliter le rangement des grands ustensiles tels que les casseroles, les poêles, etc. Le cas échéant, chaque groupe de picots peut être plié séparément pour plus d'espace. Pour utiliser les picots, il suffit de les relever ou de les plier.

## Réglage de la hauteur du panier supérieur

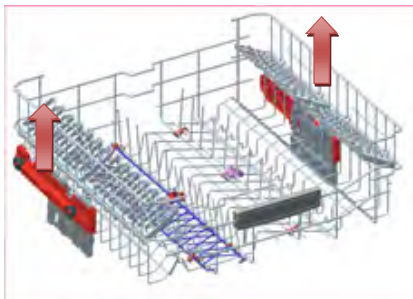

Le mécanisme de réglage de la hauteur du panier supérieur de votre machine a été conçu pour vous donner la possibilité d'abaisser ou de réhausser le panier supérieur sans devoir le retirer lorsqu'il est plein. Cela permet de créer des espaces de rangement plus hauts ou plus bas entre les paniers supérieur et inférieur. Le panier supérieur est réglé en position supérieure en réglage d'usine.

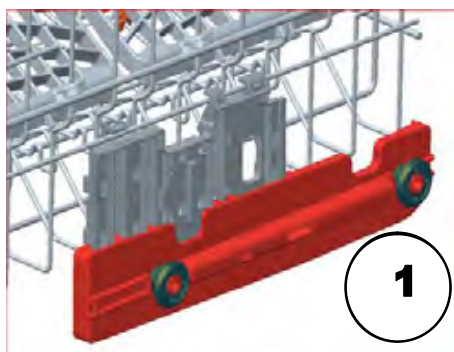

Pour réhausser le panier, tenez-le des deux côtés et tirez-le vers le haut. Pour le baisser, tenez-le à nouveau de chaque côté et relâchez-le lentement.

1

Lors du réglage, assurez-vous que les deux côtés se trouvent au même niveau.

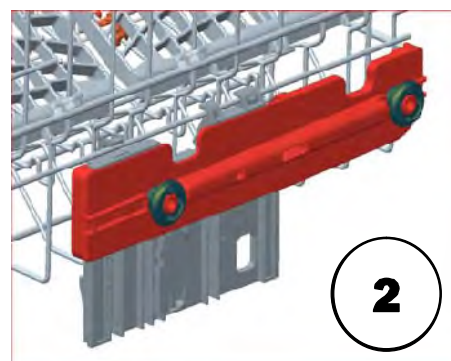

2

## Panier inférieur Picots rabattables

Les picots rabattables (x 4) situés dans le panier inférieur sont conçus pour vous donner la possibilité d'introduire de gros ustensiles comme les poêles, les casseroles et autres. En cas de besoin, chaque groupe de picots peut être plié séparément ou tous à la fois permettant ainsi d'obtenir de plus grands espaces. Les picots rabattables peuvent être utilisés relevés ou pliés.

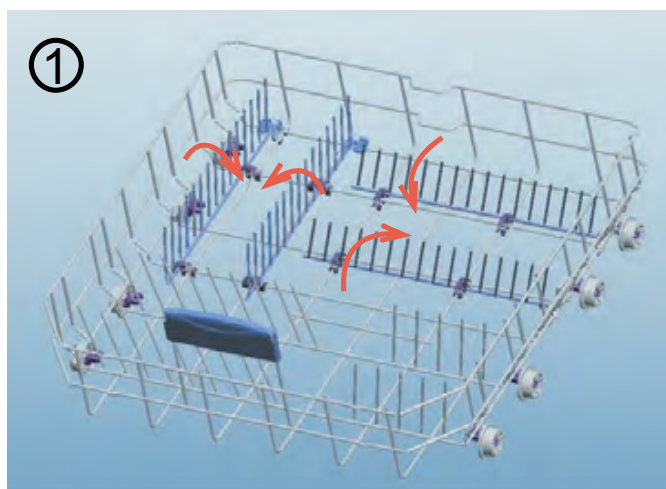

①

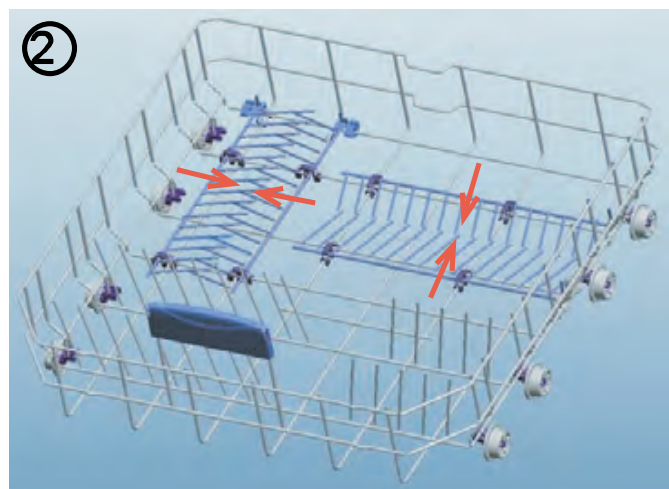

②

### Fonction Direct Wash

Cette fonction vous permet de renforcer la qualité de lavage grâce aux supports à verres orientables. Pour un lavage renforcé de vos verres, orientez les supports vers le haut (vertical). Le jet entrera directement à l'intérieur du verre. Pour un lavage renforcé de vos assiettes dans le panier inférieur, orientez les supports vers les bas (horizontal).

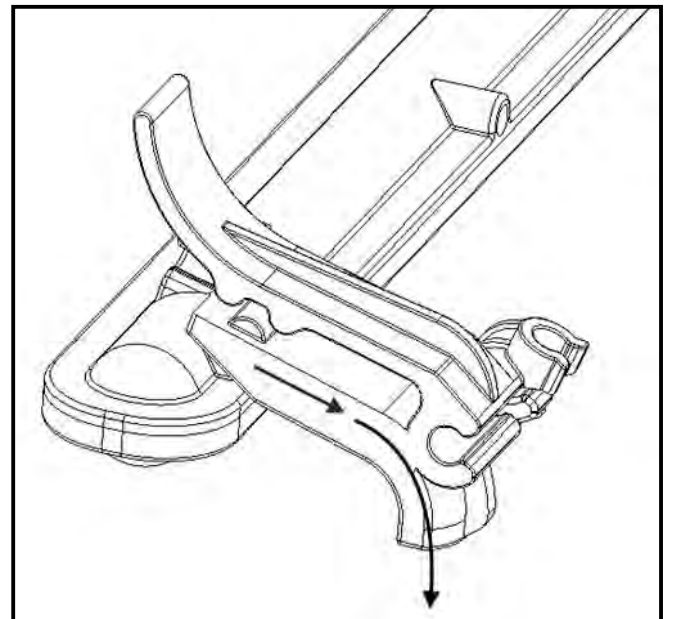
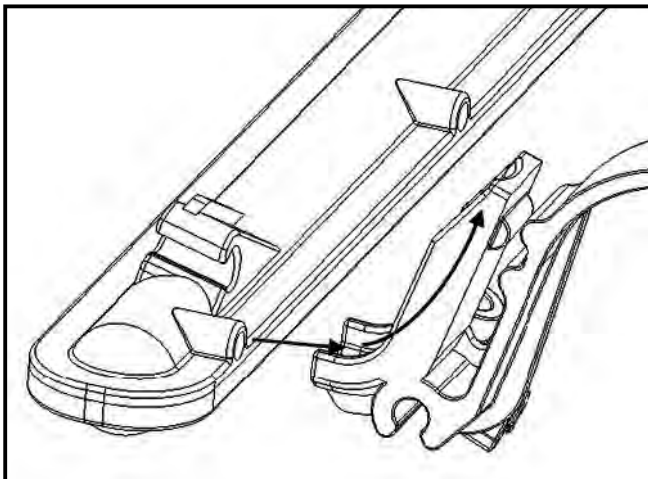
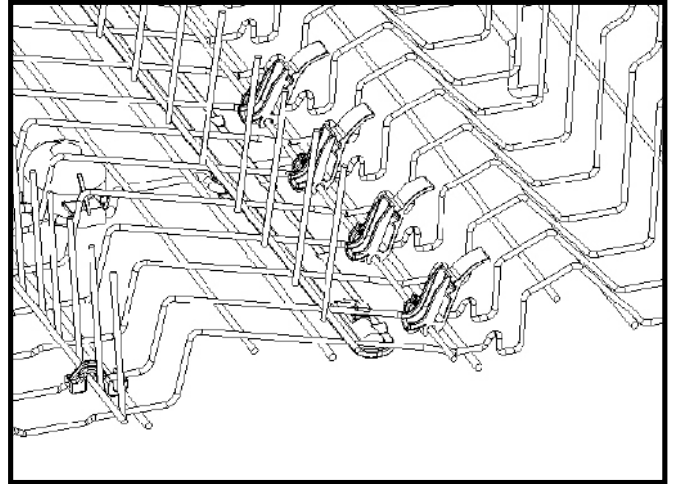

### Fonction Triple Wash

Cette fonction active deux buses supplémentaires de lavage afin de renforcer la qualité de lavage de votre panier inférieur. Elle peut être notamment utilisée pour laver vos plats et casseroles très sales, sans changer votre consommation d'eau.

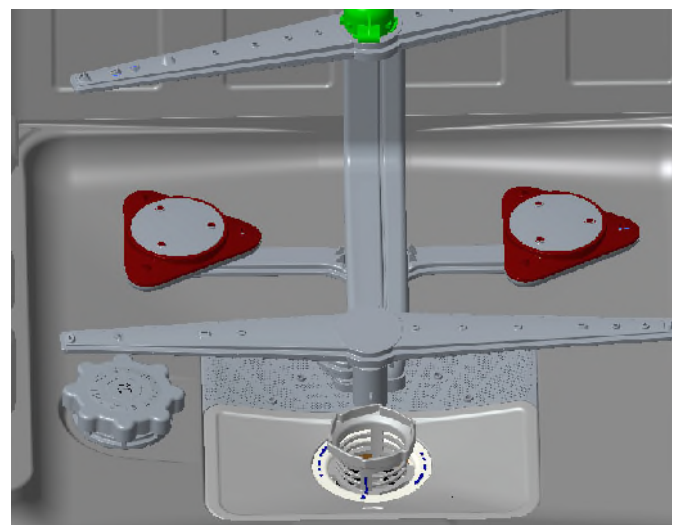



### **Le tiroir à couverts modulable**

Le tiroir à couverts est conçu pour vous permettre de ranger les fourchettes, les cuillères et les couteaux, les louches et de petits objets.

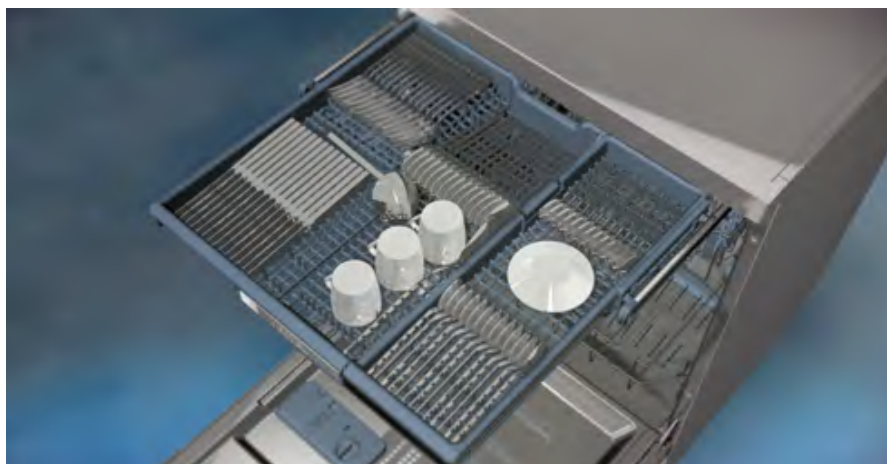

Dans la mesure où il peut être facilement retiré de la machine, il vous permet de sortir votre vaisselle de l'appareil en même temps que le panier après le lavage.



Le tiroir à couverts supérieur est composé de deux pièces : si vous souhaitez faire de la place pour la vaisselle dans le panier supérieur, vous pouvez dégager la partie gauche ou droite du tiroir à couverts afin de créer plus d'espace.



**Avertissement** : Les couteaux et autres objets tranchants doivent être disposés à l'horizontale sur le tiroir à couverts.

***Autres chargements possibles des paniers***

***Panier inférieur***

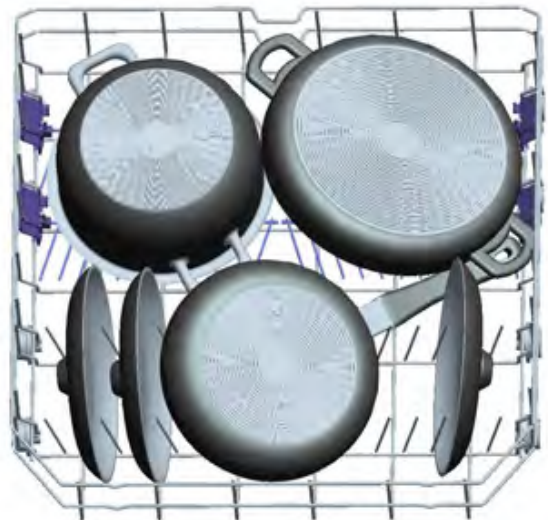
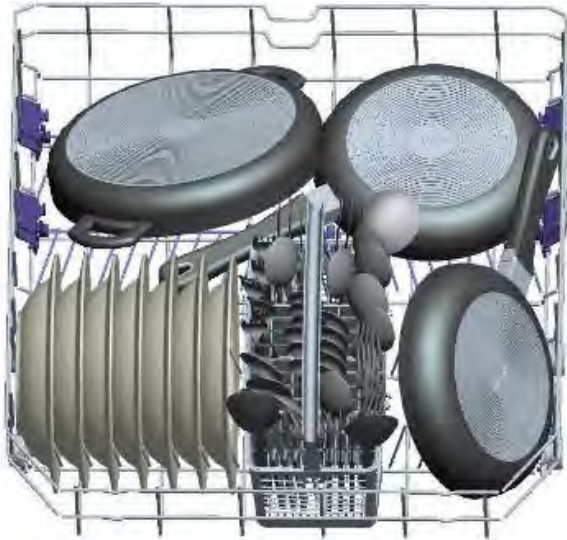

***Panier supérieur***

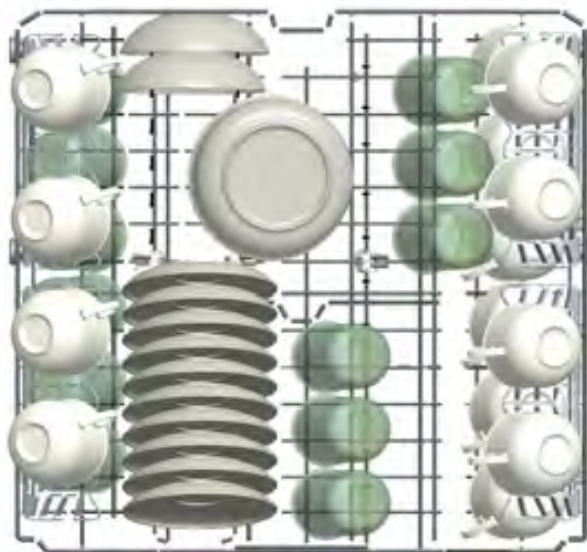

***Mauvais chargements***

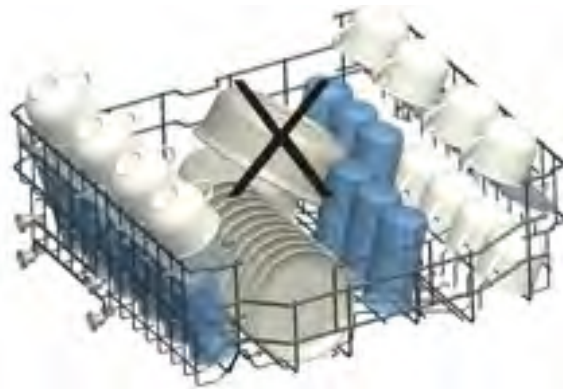
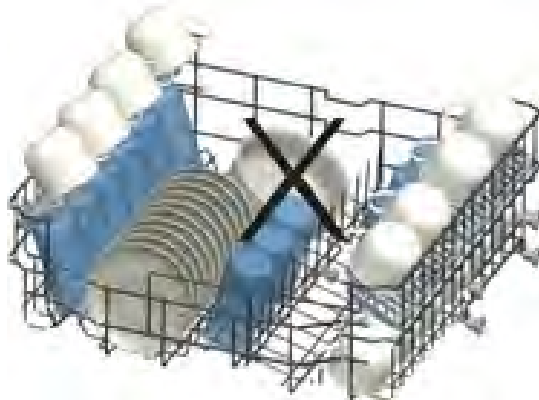
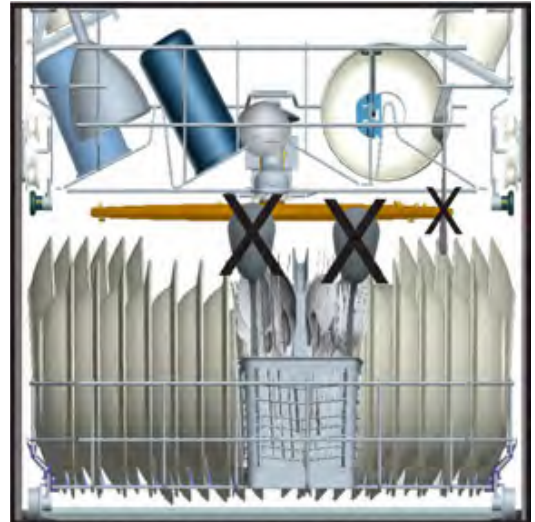
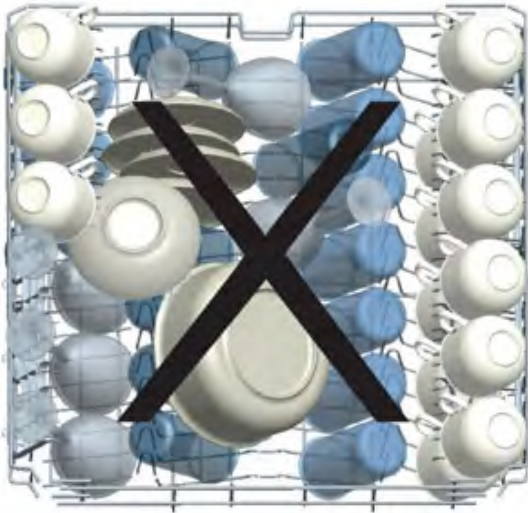



## DESCRIPTION DES PROGRAMMES

Nom de programme	Prélavage	Auto Délicat	Auto Intensif	Quotidien	Express 30 min.	Éco	Rapide 50 min	Hygiène
Température de lavage	35° C	30-50 °C	50-70 °C	60 °C	40 °C	50 °C	65° C	70° C
Type de résidus alimentaires	Frais moins sales, café, lait, thé	Détecte le niveau de saleté de la vaisselle, puis définit automatiquement la température, la quantité d'eau et la durée du lavage.	Détecte le niveau de saleté de la vaisselle, puis définit automatiquement la température, la quantité d'eau et la durée du lavage.	Soupes, sauces, pâtes, œufs, riz pilaf, pommes de terre et plats cuits au four, aliments froids conservés à long terme	Café frais, lait, thé, viande froide, légumes	Café frais, lait, thé, viande froide, légumes	Soupe avariée, sauce, pâtisserie, œuf, riz, pomme de terre, plats cuits au four et aliments froids	Café frais, lait, thé, viande froide, légumes
Niveau de saleté	faible	faible	élevé	élevé	faible	Moyen	Moyen	Moyen
Quantité de détergent B:25 cm <sup>3</sup> /15cm <sup>3</sup> A:5 cm <sup>3</sup>	B**	B + A	B + A	B + A	B	B + A	B + A	B + A
	Lavage à 35 °C Rinçage à chaud Fin	Détecte le niveau de saleté de la vaisselle, puis définit automatiquement la température, la quantité d'eau et la durée du lavage. Lavage à 40 °C Lavage à 60 °C Lavage à 45 °C Rinçage à chaud Séchage Fin	Lavage à 40 °C Lavage à 60 °C Lavage à 45 °C Rinçage à chaud Séchage Fin	Lavage à 40 °C Lavage à 60 °C Lavage à 45 °C Rinçage à chaud Séchage Fin	Prélavage Lavage à 40 °C Rinçage à froid Rinçage à chaud Séchage Fin	Prélavage Lavage à 50 °C Rinçage à chaud Séchage Fin	Lavage à 65 °C Rinçage à l'eau tiède Rinçage à chaud Fin	Prélavage Lavage à 70 °C Rinçage à froid Rinçage à chaud Séchage Fin
Si vous utilisez l'option de 1/2 demi-charge, les valeurs dans la liste des programmes se présenteront comme suit :								
Durée du programme (minutes)	14	75-91	123-174	113	30	239	50	123
Consommation d'électricité (kW heures)	0,57	0,87	1,58	1,43	0,74	0,84	1,29	1,38
Consommation d'eau (litres)	7,7	10,6-17,7	12,3-24,6	15,4	10,9	9,0	10,7	14,4
<b>Programmes (avec l'option demi-charge)</b>	<b>Prélavage</b>	<b>Auto délicat 30-50 °C</b>	<b>Auto intensif 50-70 °C</b>	<b>Quotidien</b>	<b>Express 30 min 40 °C</b>	<b>Éco</b>	<b>Rapide 50 min 65 °C</b>	<b>Hygiène</b>
Durée du programme (minutes)	14	71-79	107-154	93	30	144	46	100
Consommation d'électricité (kW)	0,57	0,82	1,30	1,33	0,74	0,77	1,29	1,35
Consommation d'eau (litres)	7,7	9,9-13,7	11,9-19,9	11,1	10,9	9,0	10,7	11,1

\*\* Utilisez uniquement du détergent en poudre pour le cycle du programme de prélavage.

**Avertissement :** Les programmes courts ne comportent pas de phase de séchage. Les valeurs du programme Eco ont été testées conformément à l'option économie d'énergie. Les valeurs mentionnées ci-dessus sont des valeurs obtenues en laboratoire conformément aux normes applicables. Ces valeurs varient en fonction des conditions et de l'environnement d'utilisation du produit (tension du réseau, pression d'eau, température d'arrivée d'eau et température ambiante).

## APPRENEZ A CONNAITRE VOTRE MACHINE

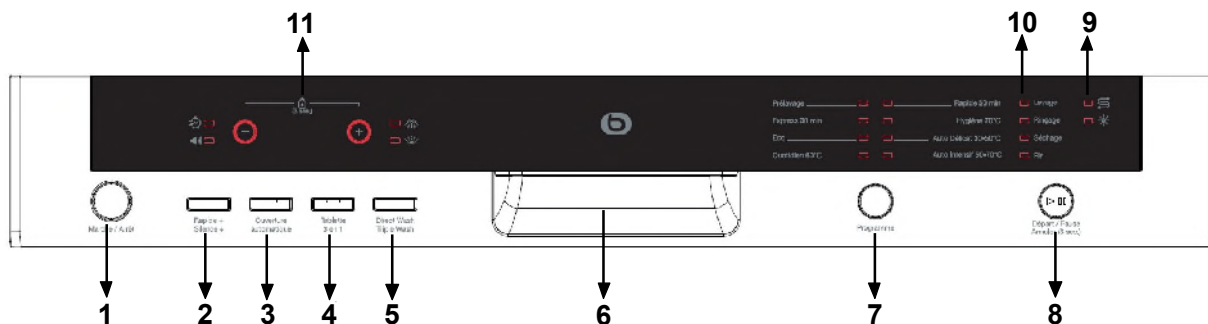

### 1.) Bouton MARCHÉ/ARRÊT

Appuyez sur le bouton MARCHÉ/ARRÊT pour allumer ou éteindre l'appareil. Le témoin lumineux s'allume.

### 2.) Bouton option Rapide +/Silence +

#### Option Rapide +

Permet de laver les plats avec plus de pression, ce qui raccourcit la durée du programme sélectionné.

#### Option Silence +

Permet de laver les plats avec moins de pression, pour un lavage plus délicat et plus silencieux.

### 3.) Bouton d'ouverture automatique

Cette option permet d'ouvrir la porte à la fin du programme ; de cette manière, la performance de séchage est améliorée. Cette option permet également de réduire la température de rinçage pour assurer l'économie d'énergie.

### 4.) Bouton de détergent en tablette

Appuyez sur le bouton de détergent en tablette lorsque vous utilisez une tablette "3 en 1" contenant du sel, des produits de rinçage et des fonctions supplémentaires.

### 5.) Triple - Direct Wash

La fonction Triple – Direct Wash permet d'effectuer trois lavages différents, à savoir dans le panier supérieur, le panier inférieur et les deux paniers.

Si vous souhaitez laver une petite quantité de vaisselle dans la machine, vous pouvez activer la fonction Triple – Direct Wash en complément à certains programmes.

Lorsque vous avez de la vaisselle dans les deux paniers, appuyez sur la touche Triple – Direct Wash pour sélectionner le mode avec les deux voyants LED allumés.

Lorsque vous avez de la vaisselle uniquement dans le panier supérieur, appuyez sur la touche Triple – Direct Wash pour sélectionner le mode avec le voyant LED Direct Wash allumé au-dessus.

Ainsi, votre machine effectuera le lavage dans le panier supérieur, et un cycle de lavage détaillé sera effectué par le jet d'eau supplémentaire dans le panier supérieur.

Lorsque vous avez de la vaisselle uniquement dans le panier inférieur, appuyez sur la touche Triple – Direct Wash pour sélectionner le mode avec le voyant LED Triple Wash allumé en-dessous.

Ainsi, votre machine effectuera le lavage dans le panier inférieur, et un cycle de lavage à 360° sera effectué par les deux jets d'eau supplémentaires sur la base.

**Remarque :** Si vous avez utilisé une fonction supplémentaire lors du plus dernier programme de lavage, cette fonction reste active lors du programme de lavage suivant. Si vous ne souhaitez pas utiliser cette fonction dans le nouveau programme de lavage sélectionné, appuyez sur le bouton de la fonction sélectionnée et vérifiez que le voyant sur le bouton s'éteint.

## **6.) Poignée de porte**

La poignée de la porte sert à ouvrir/fermer la porte de votre appareil.

## **7.) Bouton de sélection des programmes**

À l'aide du bouton de sélection des programmes, sélectionnez le programme adapté à votre vaisselle.

## **8.) Bouton Départ/Pause**

Une fois que vous appuyez sur le bouton Départ/Pause, le programme sélectionné s'enclenche et le voyant indicateur « lavage » s'allume. Lorsque l'appareil est à l'arrêt et que le voyant LED de lavage est allumé, le voyant LED Départ/Pause clignote.

## **9.) Indicateurs de manque de sel et manque de liquide de rinçage**

### Indicateur de manque de sel :

Afin de vous assurer que la quantité de sel de l'adoucisseur d'eau est suffisante ou non, contrôlez l'indicateur de manque de sel à l'écran. Lorsque l'indicateur de manque de sel clignote, veuillez immédiatement remplir le réservoir de sel.

### Indicateur de manque de liquide de rinçage :

Pour vous assurer qu'il y a suffisamment de liquide de rinçage dans votre appareil, vérifiez l'indicateur de manque de liquide de rinçage à l'écran. Lorsque l'indicateur de manque de liquide de rinçage clignote, veuillez immédiatement remplir le réservoir du liquide de rinçage.

## **10.) Indicateurs du tableau des programmes**

Vous pouvez contrôler le déroulement du programme à l'aide des indicateurs suivants situés sur le panneau de commande :

- Lavage
- Rinçage
- Séchage
- Fin

## **11.) Indicateurs de temps restant/Programmer un départ différé et sécurité enfants**

### Indicateur de temps restant :

L'indicateur de temps restant affiche la durée des programmes et le temps restant pour le programme en cours.

### Programmer un départ différé :

Vous pouvez programmer un départ différé. Pour cela, choisissez un programme à l'aide de la touche "Programme" ; utilisez les touches « + » et « - » pour programmer le départ différé souhaité puis, appuyez sur la touche Départ/Pause pour l'activer.

### Sécurité enfants :

Pour activer le verrouillage des touches, appuyez simultanément sur les touches « + » et « - » pendant 3 secondes. « CL » s'affiche immédiatement sur l'indicateur de temps restant pendant 2 secondes. Pour désactiver le verrouillage de sécurité enfants, appuyez à nouveau sur les touches « + » et « - » simultanément pendant 3 secondes. L'inscription « CL » clignotera 1 fois et le verrouillage des touches sera désactivé.

## MISE SOUS TENSION ET CHOIX D'UN PROGRAMME

### Mise sous tension de l'appareil

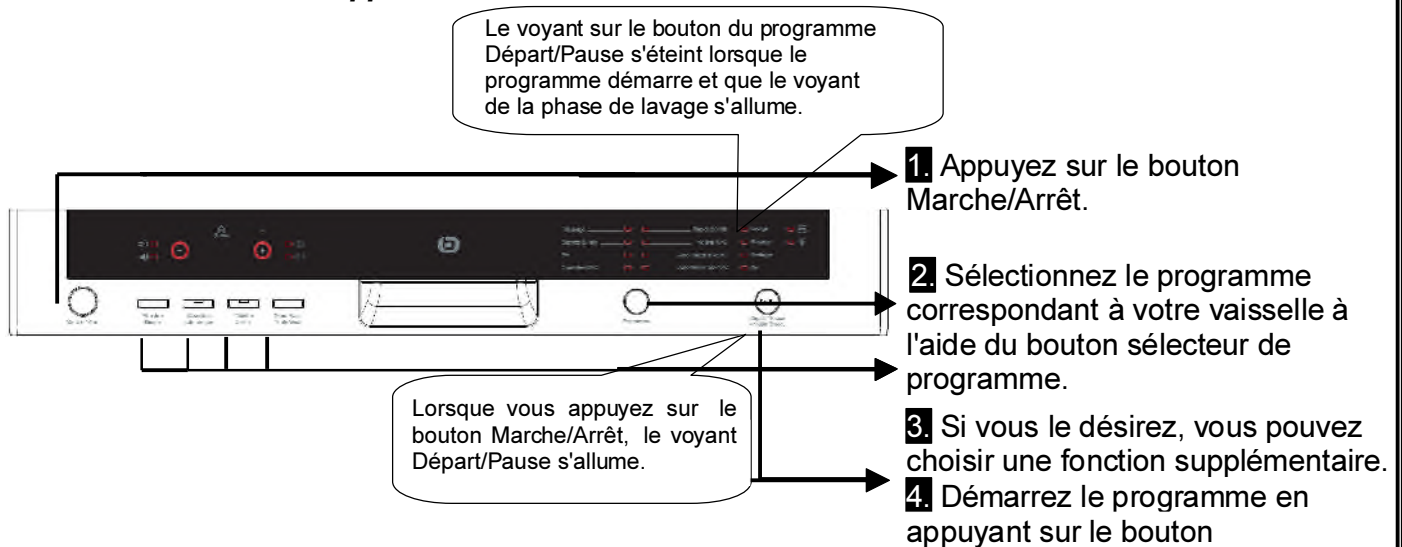

### Contrôle du déroulement du programme

Vous pouvez contrôler le déroulement du programme au moyen des indicateurs lumineux de déroulement du cycle situés sur le panneau de commande.



### Modifier un programme en cours

Si vous voulez modifier un programme pendant qu'un programme de lavage est commencé.

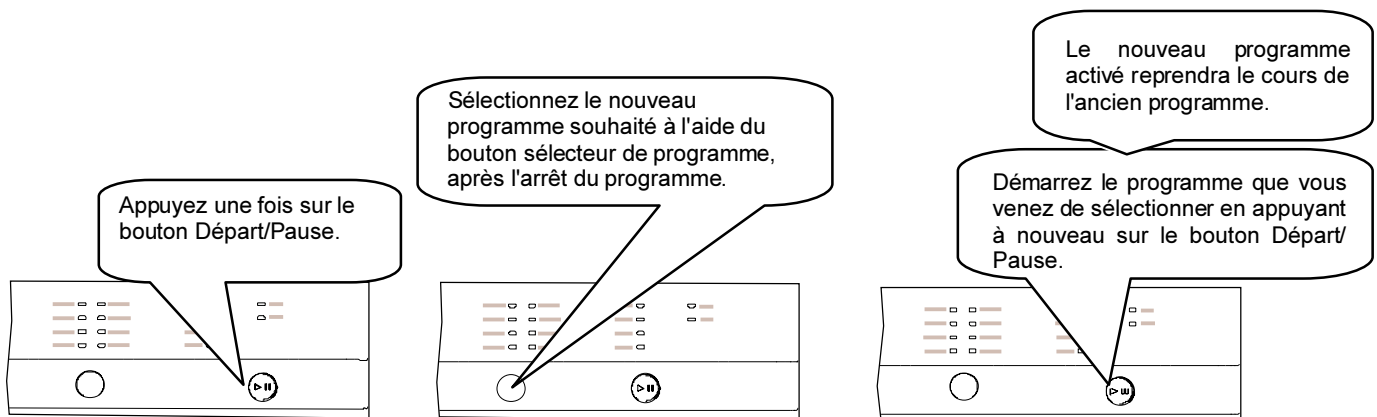

### Modifier un programme avec remise à zéro

Si vous désirez annuler un programme et démarrer un autre programme de lavage.

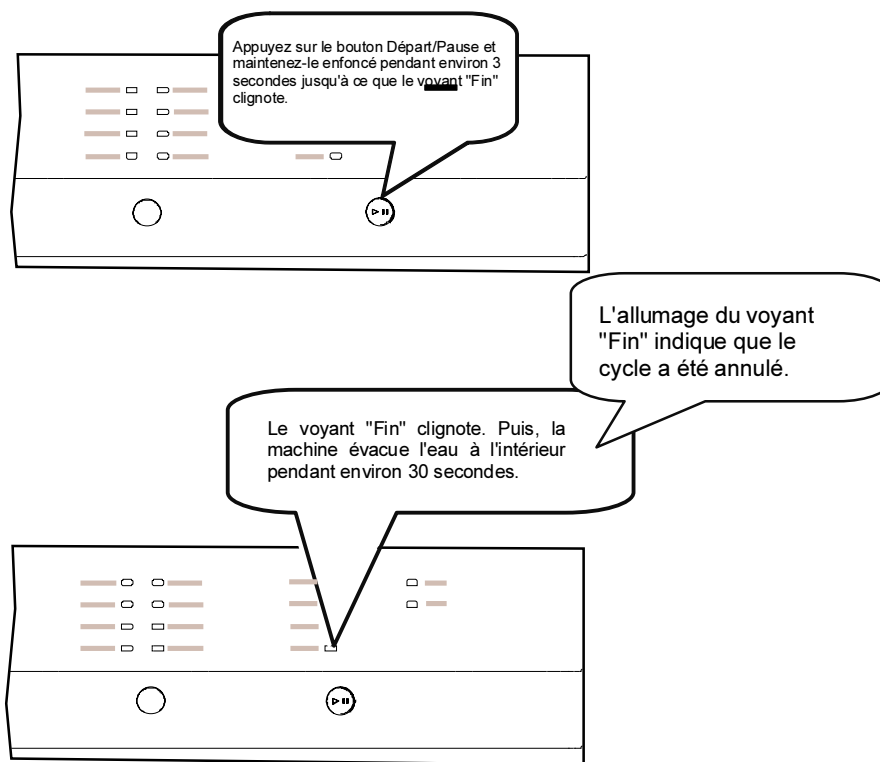

### Mise hors tension de la machine

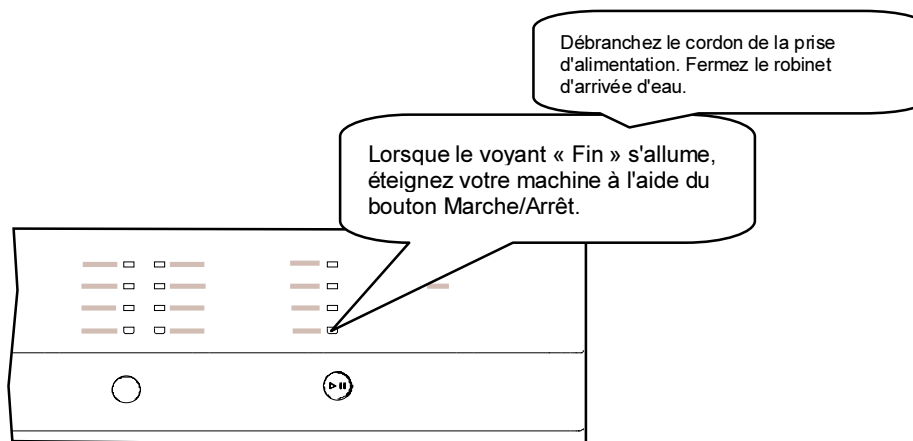

**NB :** Vous pouvez entrouvrir légèrement la porte pour accélérer le séchage une fois le programme de lavage terminé.

**NB :** En cas d'ouverture de la porte de la machine pendant le lavage ou en cas de coupure de courant, la machine reprendra le programme une fois la porte fermée ou le courant rétabli.

## ENTRETIEN ET NETTOYAGE

**Le nettoyage régulier de la machine prolonge sa durée de vie.**

**De la graisse et du calcaire peuvent s'accumuler dans la cuve. Dans ce cas :**

-Remplissez le compartiment à détergent sans charger l'appareil, sélectionnez un programme qui fonctionne à haute température et mettez l'appareil en marche. Si cette procédure se révèle insuffisante, utilisez des produits de nettoyage spéciaux disponibles sur le marché. (Produits de nettoyage spécial lave-vaisselle).

**Nettoyage des joints de porte**

-Pour nettoyer tous les résidus accumulés dans les joints de porte, essuyez les joints régulièrement avec un chiffon humide.

**Nettoyage de l'appareil**

Nettoyez les filtres après chaque lavage et les bras de lavage au moins une fois par semaine. Débranchez votre appareil et fermez le robinet d'arrivée d'eau avant de commencer le nettoyage. N'utilisez pas de produit abrasif. Essayez avec un produit doux et un chiffon humide.

**Filtres**

Vérifiez si des résidus alimentaires se sont accumulés dans le filtre et le microfiltre.

En cas de présence de résidus, retirez les filtres et nettoyez-les soigneusement à l'eau courante.

- a. Microfiltre extérieur
- b. Filtre à déchets intérieur
- c. Filtre tamis métal ou plastique

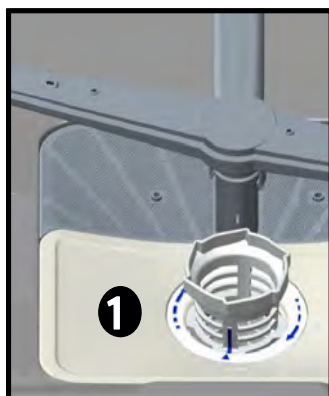
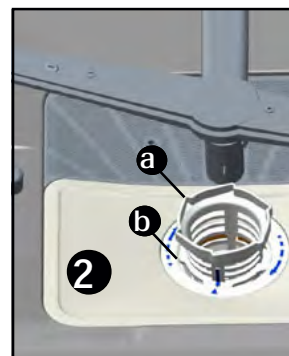

Pour extraire et nettoyer le groupe filtrant, tournez-le dans le sens des aiguilles d'une montre et retirez-le en le soulevant. **1**

Tirez et retirez le filtre métal ou plastique. **3**  
Séparez ensuite le filtre à déchets et le microfiltre. **2** Rincez-le abondamment à l'eau courante. Réinstallez le filtre à déchet dans le microfiltre en faisant attention de bien faire correspondre les repères. Fixez le microfiltre sous le filtre métal ou plastique et tournez-le dans le sens de la flèche ; l'ensemble est verrouillé quand on peut voir la flèche sur le microfiltre. **4**



- N'utilisez jamais votre lave-vaisselle sans les filtres.
- Une installation incorrecte des filtres diminuera l'efficacité de l'appareil.
- La propreté des filtres est essentielle au bon fonctionnement de l'appareil.

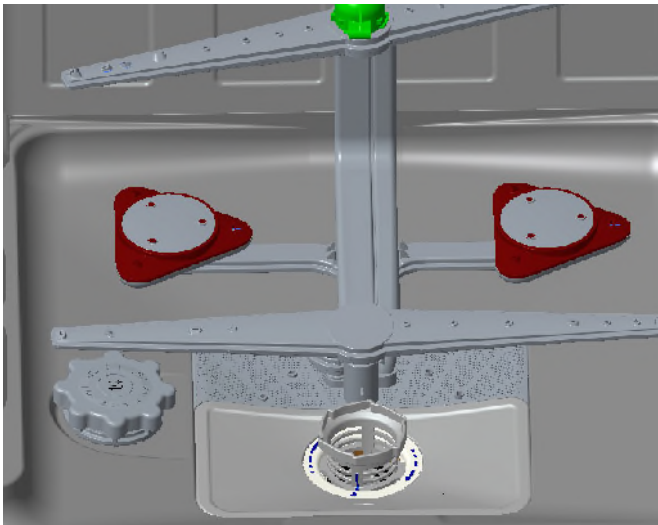

### **Bras de lavage**

Vérifiez que les gicleurs des bras de lavage supérieur et inférieur ne sont pas bouchés. En cas d'obstruction, retirez les bras de lavage et nettoyez-les à l'eau courante.

Le bras de lavage inférieur se retire en le tirant vers le haut. Pour le bras de lavage supérieur, retirez l'écrou en le tournant vers la gauche. Veillez à parfaitement serrer l'écrou en réinstallant le bras de lavage supérieur.

### **Filtres du tuyau d'arrivée d'eau**

Le filtre situé à l'entrée du tuyau d'arrivée d'eau empêche que votre machine ne soit endommagée par toute contamination (sable, argile, rouille, etc.) éventuellement transportée dans le réseau ou l'installation de plomberie intérieure. Il prévient également tous désagréments tels que le jaunissement ou la formation de dépôts après le lavage.

Vérifiez régulièrement les filtres situés à chaque extrémité du tuyau d'arrivée d'eau et nettoyez-les si nécessaire. Pour nettoyer les filtres, fermez le robinet et retirez le tuyau. Retirez le filtre du tuyau d'arrivée d'eau ainsi que le filtre situé à l'entrée du lave-vaisselle et nettoyez-les à l'eau courante. Réinstallez les filtres propres dans leurs logements et réinstallez le tuyau.

## **CODES ERREUR**

CODE ERREUR	DESCRIPTION DE L'ERREUR	CONTROLES A EFFECTUER
F5	Alimentation en eau inadéquate	<ul style="list-style-type: none"> <li>● Assurez-vous que le robinet d'arrivée d'eau est entièrement ouvert et qu'il n'y a aucune coupure d'eau.</li> <li>● Fermez le robinet d'arrivée d'eau, séparez le tuyau d'arrivée d'eau du robinet et nettoyez le filtre à l'extrémité du branchement du tuyau.</li> <li>● Redémarrez le lave-vaisselle et contactez le service après-vente de votre magasin revendeur si l'erreur se reproduit.</li> <li>● Fermez le robinet.</li> <li>● Contactez le service d'entretien.</li> </ul>
F3	Arrivée d'eau ininterrompue	<ul style="list-style-type: none"> <li>● Le tuyau d'évacuation d'eau est obstrué.</li> <li>● Les filtres de votre appareil sont peut-être bouchés.</li> <li>● teignez puis rallumez votre appareil et annulez le programme.</li> <li>● Si l'erreur persiste, contactez le service après-vente de votre magasin revendeur .</li> </ul>
F2	Impossible d'évacuer l'eau résiduelle contenue dans l'appareil	<ul style="list-style-type: none"> <li>● Le tuyau d'évacuation d'eau est obstrué.</li> <li>● Les filtres de votre appareil sont peut-être bouchés.</li> <li>● teignez puis rallumez votre appareil et annulez le programme.</li> <li>● Si l'erreur persiste, contactez le service après-vente de votre magasin revendeur .</li> </ul>
F8	Erreur de chauffage	Contactez le service après-vente de votre magasin revendeur.
F1	L'alarme est active contre le flux d'eau	<ul style="list-style-type: none"> <li>● teignez votre appareil et fermez le robinet.</li> <li>● Contactez le service après-vente de votre magasin revendeur.</li> </ul>
FE	Carte électronique défectueuse	Contactez le service après-vente de votre magasin revendeur.
F7	Erreur de surchauffe (la température de l'appareil est trop élevée)	Contactez le service après-vente de votre magasin revendeur.
F9	Erreur concernant la position du diviseur	Contactez le service après-vente de votre magasin revendeur.
F6	Capteur de chauffage défectueux	Contactez le service après-vente de votre magasin revendeur.



## **QUE FAIRE EN CAS DE PANNE**

### ***L'un des témoins lumineux de déroulement du cycle s'allume et le témoin lumineux Départ/Pause s'allume et s'éteint :***

La porte est ouverte. Fermez la porte.

### ***Le programme ne démarre pas***

- Vérifiez que la prise de courant est branchée.
- Vérifiez les fusibles de votre installation.
- Vérifiez que le robinet d'arrivée d'eau est ouvert.
- Vérifiez que vous avez fermé la porte de l'appareil.
- Vérifiez que vous avez éteint l'appareil en appuyant sur le bouton Marche/Arrêt.
- Vérifiez que les filtres d'arrivée d'eau et les filtres de l'appareil ne sont pas bouchés.

### ***Les témoins lumineux Lavage et Fin clignotent sans interruption***

- L'alarme anti débordement est active.
- Fermez le robinet et contactez le service après-vente de votre magasin revendeur.

### ***Les témoins lumineux de déroulement du cycle ne s'éteignent pas après une opération de lavage***

Appuyez sur la touche Marche/Arrêt pour mettre l'appareil hors tension.

### ***Il reste des résidus de détergent dans le compartiment à détergent :***

Vous avez introduit le détergent alors que le compartiment était humide. Vérifiez bien que le compartiment est sec avant de mettre la lessive.

### ***Il reste de l'eau à l'intérieur de la machine à la fin du programme***

- Le tuyau de vidange est bouché ou plié.
- Les filtres intérieurs sont bouchés.
- Le programme n'est pas encore terminé.

### ***La machine s'arrête pendant une opération de lavage***

- Il y a une panne de courant.
- Il y a une coupure d'arrivée d'eau.
- Le programme a été suspendu.

### ***Des bruits de vaisselle remuée et des coups se font entendre pendant une opération de lavage***

- La vaisselle n'est pas installée correctement.
- Les bras de lavage heurtent la vaisselle.

### ***Il reste des résidus d'aliments sur la vaisselle***

- La vaisselle est mal installée dans la machine ; l'eau aspergée par les bras de lavage n'atteint pas les endroits mal lavés.
- Le panier est trop chargé.
- Les éléments de vaisselle se touchent.
- La quantité de détergent est insuffisante.
- Le programme sélectionné est inadapté, la température n'est pas assez élevée.
- Les bras de lavage sont bouchés par des résidus alimentaires.
- Les filtres intérieurs sont bouchés.
- Les filtres sont mal positionnés.
- La pompe de vidange est bouchée.

### **Présence de taches blanches sur la vaisselle**

- La quantité de détergent est insuffisante.
- Le réglage du doseur de produit de rinçage est trop faible.
- Absence de sel régénérant malgré le fort degré de dureté de l'eau.
- L'adoucisseur est réglé sur une position trop faible.
- Le couvercle du compartiment à sel est mal fermé.

### **La vaisselle ne sèche pas**

- Vous avez sélectionné un programme sans séchage.
- Vous avez placé de la vaisselle en plastique dans l'appareil. Ceci n'est pas recommandé.
- Le réglage du doseur de produit de rinçage est trop faible.
- De la vaisselle a été retirée avant la fin du cycle de séchage. Attendre que le témoin lumineux Fin soit allumé avant d'ouvrir la porte du lave-vaisselle.

### **Présence de taches de rouille sur la vaisselle**

- La vaisselle en acier inoxydable est de mauvaise qualité.
- La teneur en sel de l'eau de lavage est trop élevée.
- Le couvercle du compartiment à sel est mal fermé.
- Trop de sel introduit dans l'appareil au moment du remplissage. Du sel a débordé dans la cuve.
- La mise à la terre est défectueuse.

**Appelez le service après-vente de votre magasin revendeur si le problème persiste après les contrôles ou en cas de tout dysfonctionnement non décrit ci-dessus.**

## **INFORMATIONS PRATIQUES ET UTILES**

1. Chaque fois que vous n'utilisez pas votre appareil :
  - Débranchez-le de la prise de courant et coupez l'eau.
  - Laissez la porte légèrement entrouverte pour empêcher la formation d'odeurs désagréables.
  - Maintenez l'intérieur de la machine propre.
2. Élimination des gouttes d'eau sur la vaisselle :
  - Lavez la vaisselle avec le programme intensif.
  - Retirez tous les récipients métalliques de la machine.
  - N'ajoutez pas de détergent.
3. Si vous positionnez correctement votre vaisselle dans la machine, vous l'utiliserez au mieux en termes de consommation d'énergie et de performance de lavage et de séchage.
4. Retirez les gros résidus avant d'installer la vaisselle sale dans la machine.
5. Faites fonctionner la machine une fois qu'elle est entièrement pleine.
6. N'utilisez le programme de pré-lavage que si nécessaire.
7. Consultez les informations sur les programmes et le tableau des valeurs de consommation moyennes quand vous choisissez un programme.
8. La machine pouvant atteindre des températures élevées, il est déconseillé de l'installer à côté d'un réfrigérateur.
9. Si l'appareil se trouve dans un endroit où il existe un risque de gel, vous devez évacuer complètement l'eau restée dans l'appareil. Fermez le robinet d'arrivée d'eau, débranchez le tuyau d'arrivée d'eau et placez les tuyaux d'arrivée d'eau et de vidange à la verticale afin d'évacuer le maximum d'eau. Retirez ensuite le filtre intérieur et épongez l'eau restante.

**FICHE PRODUIT**

Marque	ESSENTIEL B
Modèle	<b>ELV3A-426 B</b> <b>ELV3A-426 S</b>
Capacité du lave-vaisselle	15 couverts
Classe d'efficacité énergétique	A+++
Consommation énergétique annuelle en kWh (cEA) (cycle 280) *	239
Consommation énergétique (E <sub>c</sub> ) (kWh par cycle)	0,84
Consommation d'énergie en mode Arrêt (W) (P <sub>o</sub> )	0,10
Consommation d'énergie en mode Laissé sur Marche (W) (P <sub>o</sub> )	1,00
Consommation d'eau annuelle en litres (cEA) (cycle 280) **	2520
Classe d'efficacité d'essorage ***	A
Nom du programme standard ****	Eco
Temps de programme pour le cycle standard (min)	239
Bruit dB(A)	42

\* Consommation d'énergie de 239 kWh par an, sur la base de 280 cycles de lavage standard, en utilisant un remplissage d'eau froide et la consommation en mode faible. La consommation énergétique réelle dépend des conditions d'utilisation de l'appareil.

\*\* Consommation d'eau de 2520 litres par an sur la base de 280 cycles de lavage standard. La consommation réelle d'eau dépend des conditions d'utilisation de l'appareil.

\*\*\* Classe d'efficacité d'essorage A sur une échelle graduée de G (moins efficace) à A (plus efficace).

\*\*\*\* Le programme "Eco" est le programme standard.

Le programme standard correspond au cycle de lavage standard auquel se rapportent les informations qui figurent sur l'étiquette signalétique et sur la fiche produit. Ce programme convient au lavage d'une vaisselle normalement sale et il constitue le programme le plus efficace en termes de consommation combinée d'énergie et d'eau.

## Lave-vaisselle

ELV3A 426b / ELV3A 426s



### Protection de l'environnement

Ce symbole apposé sur le produit signifie qu'il s'agit d'un appareil dont le traitement en tant que déchet est soumis à la réglementation relative aux déchets d'équipements électriques et électroniques (DEEE). Cet appareil ne peut donc en aucun cas être traité comme un déchet ménager, et doit faire l'objet d'une collecte spécifique à ce type de déchets. Des systèmes de reprise et de collecte sont mis à votre disposition par les collectivités locales (déchèterie) et les distributeurs. En orientant votre appareil en fin de vie vers sa filière de recyclage, vous contribuerez à protéger l'environnement et empêcherez toute conséquence nuisible pour votre santé.

### Testé dans nos laboratoires

Garantie valide à partir de la date d'achat (ticket de caisse faisant foi). Cette garantie ne couvre pas les vices ou les dommages résultant d'une mauvaise installation, d'une utilisation incorrecte, ou de l'usure normale du produit.



Faites un geste  
eco-citoyen. Recyclez  
ce produit en fin de vie.

