

Lave-vaisselle

**12S45 A++ S701T / DX701T**

GUIDE D'UTILISATION ..... 02



# Merci !

Merci d'avoir choisi ce produit VALBERG.  
Choisis, testés et recommandés par  
ELECTRO DEPOT, les produits de la marque  
VALBERG sont synonymes d'utilisation  
simple, de performances fiables et de qualité  
irréprochable.

Grâce à cet appareil, vous savez que chaque  
utilisation vous apportera satisfaction.

Bienvenue chez ELECTRO DEPOT.

Consultez notre site Internet : [www.electrodepot.fr](http://www.electrodepot.fr)



|          |                                    |    |   |
|----------|------------------------------------|----|---|
| <b>A</b> | <b>Avant d'utiliser l'appareil</b> | 4  | Consignes de sécurité                                       |
| <b>B</b> | <b>Aperçu de l'appareil</b>        | 10 | Description de l'appareil                                   |
|          |                                    | 10 | Spécifications techniques                                   |
| <b>C</b> | <b>Utilisation de l'appareil</b>   | 12 | Installation du lave-vaisselle                              |
|          |                                    | 14 | Installation sous un plan de travail                        |
|          |                                    | 16 | Avant la première utilisation                               |
|          |                                    | 21 | Chargement du lave-vaisselle                                |
|          |                                    | 25 | Description des programmes                                  |
|          |                                    | 26 | Utilisation   |
| <b>D</b> | <b>Informations pratiques</b>      | 27 | Mise sous tension et choix d'un programme                   |
|          |                                    | 29 | Entretien et nettoyage                                      |
|          |                                    | 32 | Codes de dysfonctionnement et vérifications en cas de panne |
|          |                                    | 35 | Informations pratiques et utiles                            |
|          |                                    | 37 | Mise au rebut de votre ancien appareil                      |

## Consignes de sécurité

### Recyclage

- Certains composants ainsi que l'emballage de votre lave-vaisselle sont fabriqués à partir de matériaux recyclables.
- Les éléments en matière plastique portent les inscriptions internationales : (> PE <, > PS <, > POM <, > PP <, ....)
- Les éléments en carton sont fabriqués à partir de papier recyclé et doivent être déposés dans les bacs de tri sélectif prévus à cet effet.
- Ne déposez pas ces matériaux dans les bacs à déchets. Déposez-les dans un centre de recyclage.
- Contactez les centres concernés pour obtenir des informations sur les méthodes et points de mise au rebut.

### Informations de sécurité

Dès réception de votre appareil :

- Vérifiez que le lave-vaisselle et son emballage ne présentent aucun dommage. Ne démarrez jamais un appareil s'il est endommagé de quelque manière que ce soit. Le cas échéant, veuillez contacter le service après-vente agréé.
- Déballez les matériaux d'emballage de la manière indiquée et mettez-les au rebut conformément aux règles applicables.

### Informations importantes relatives à l'installation du lave-vaisselle

- Installez votre lave-vaisselle dans un endroit adéquat, ne présentant aucun risque pour la sécurité et sans problème de niveau.
- Procédez à l'installation et au raccordement de votre lave-vaisselle en suivant les instructions.
- Ce lave-vaisselle doit impérativement être installé

et réparé par un service après-vente agréé.

- N'utilisez que les pièces d'origine.
- Avant l'installation, vérifiez que le lave-vaisselle est débranché.
- Vérifiez que votre prise électrique est conforme aux normes en vigueur.
- Tous les branchements électriques doivent correspondre aux valeurs indiquées sur la plaque signalétique.
- **Très important** : vérifiez que le lave-vaisselle n'est pas posé sur le câble d'alimentation.
- Ne branchez jamais le lave-vaisselle au moyen d'une rallonge électrique ou d'une prise multiple. La prise doit être facilement accessible, une fois le lave-vaisselle installé.
- Après avoir installé le lave-vaisselle dans un endroit adéquat, faites-le fonctionner à vide lors de la première utilisation.

## Usage quotidien

- Ce lave-vaisselle est exclusivement destiné à un usage domestique. Ne l'utilisez à aucune autre fin. Toute utilisation du lave-vaisselle à des fins commerciales annulerait la garantie.
- Ne montez pas et ne vous asseyez pas sur la porte de l'appareil lorsqu'elle est ouverte et ne placez aucune charge sur celle-ci : l'appareil pourrait basculer.
- Ne placez jamais dans le distributeur de détergent et de produit de rinçage de votre lave-vaisselle des produits qui ne sont pas destinés spécifiquement au lave-vaisselle. À défaut, notre société ne saurait être tenue responsable de tout dommage que pourrait subir votre lave-vaisselle.
- L'eau contenue dans la cuve de lavage du lave-vaisselle n'est pas potable. Ne la buvez pas.
- Du fait du danger

d'explosion, ne placez aucun dissolvant chimique ou solvant dans le lave-vaisselle.

- Vérifiez que les objets en plastique résistent à la chaleur avant de les laver au lave-vaisselle.

- Cet appareil peut être utilisé par des enfants âgés d'au moins 8 ans et par des personnes ayant des capacités physiques, sensorielles ou mentales réduites ou dénuées d'expérience ou de connaissances, à condition qu'ils soient correctement surveillés ou que des instructions relatives à l'utilisation de l'appareil en toute sécurité leur aient été données et que les risques encourus soient compris. Ne permettez pas à de jeunes enfants de jouer avec l'appareil. Le nettoyage et l'entretien courants ne peuvent être effectués par des enfants que s'ils sont sous surveillance.

- Seuls les objets adaptés au lavage au lave-vaisselle peuvent être introduits dans la machine. En outre, ne dépassez pas la capacité de chargement des paniers. Notre société ne saurait être tenue responsable de toute rayure ou de toute formation de rouille sur la paroi interne de votre lave-vaisselle causée par des mouvements du panier.

- En raison d'un possible débordement d'eau chaude, n'ouvrez jamais la porte du lave-vaisselle pendant son fonctionnement. Un dispositif de sécurité met le lave-vaisselle à l'arrêt en cas d'ouverture de la porte.

- Pour éviter tout accident, ne laissez pas la porte de votre lave-vaisselle ouverte lorsque celui-ci est à l'arrêt.

- Installez les couteaux et autres objets pointus dans le panier à couverts, avec la pointe vers le bas. Si le câble d'alimentation est endommagé, il doit être

remplacé par le fabricant, son prestataire de services ou un technicien qualifié, afin d'éviter tout risque.

Cet appareil n'est pas destiné à être utilisé par des personnes (notamment des enfants) dont les capacités physiques, sensorielles ou intellectuelles sont réduites, ni par des personnes dénuées d'expérience ou de connaissances, à moins que celles-ci ne soient surveillées ou qu'elles aient reçu des instructions quant à l'utilisation de l'appareil de la part d'une personne responsable de leur sécurité.

### **Pour la sécurité des enfants**

- Après le déballage du lave-vaisselle, veillez à tenir les matériaux d'emballage hors de portée des enfants.
- Ne laissez pas les enfants jouer avec le lave-vaisselle ou le mettre en marche.
- Rangez les détergents et produits de rinçage hors de portée des enfants.

- Éloignez les enfants du lave-vaisselle lorsqu'il est ouvert : il peut contenir des résidus de produits de nettoyage.

- Veillez à ce que votre ancien lave-vaisselle ne constitue aucun risque pour vos enfants. Il est arrivé que des enfants s'enferment à l'intérieur de lave-vaisselle usagés. Pour éviter ce type de situation, détruisez le système de verrouillage du lave-vaisselle et arrachez les câbles électriques avant sa mise au rebut.

### **En cas de dysfonctionnement**

- Tout défaut de fonctionnement du lave-vaisselle doit impérativement être corrigé par une personne qualifiée. Toute réparation réalisée par une personne autre qu'un technicien de service après-vente agréé entraînera l'annulation de la garantie.
- Avant d'effectuer toute réparation sur le lave-

vaisselle, prenez soin de le débrancher du réseau électrique. Coupez le courant ou débranchez le lave-vaisselle. Ne tirez pas sur le câble pour débrancher le lave-vaisselle. Prenez soin de fermer l'arrivée d'eau.

### Recommandations

- Pour éviter de gaspiller de l'eau et de l'énergie, enlevez les gros résidus d'aliments avant d'introduire la vaisselle dans le lave-vaisselle. Mettez le lave-vaisselle en marche après l'avoir entièrement chargé.
- N'utilisez le programme de prélavage que lorsque nécessaire.
- Installez les objets creux, tels que les bols, verres et pots, de sorte qu'ils soient orientés vers le bas.
- Il est conseillé de ne pas surcharger le lave-vaisselle et de ne pas y installer de vaisselle de nature différente de celle préconisée.

### Ne passez pas au lave-vaisselle :

- Cendres de cigarettes, restes de bougie, cirage, substances chimiques, matériaux à base d'alliages ferreux.
- Fourchettes, cuillères et couteaux à manche en bois, en corne ou en ivoire, ou incrusté de nacre.
- Objets collés, peints, articles recouverts de produits chimiques abrasifs, acides ou basiques.
- Objets de plastique ne résistant pas à la chaleur, récipients de cuivre ou en acier étamé.
- Objets d'aluminium et d'argent (ils peuvent se décolorer ou se ternir).
- Certains verres fragiles, les porcelaines ornées de motifs décoratifs imprimés, qui s'estompent même après le premier lavage, certains articles de cristal, qui perdent leur transparence avec le temps, les couverts



collés ne résistant pas à la chaleur, les verres de cristal au plomb 25-30 %, les planches à découper, les articles fabriqués avec de la fibre synthétique.

- Les articles absorbants, tels que les éponges ou les torchons, ne peuvent pas être lavés au lave-vaisselle.

**ATTENTION**

**P r e n e z   s o i n  
d'acheter désormais  
des articles lavables  
au lave-vaisselle.**

## Description de l'appareil

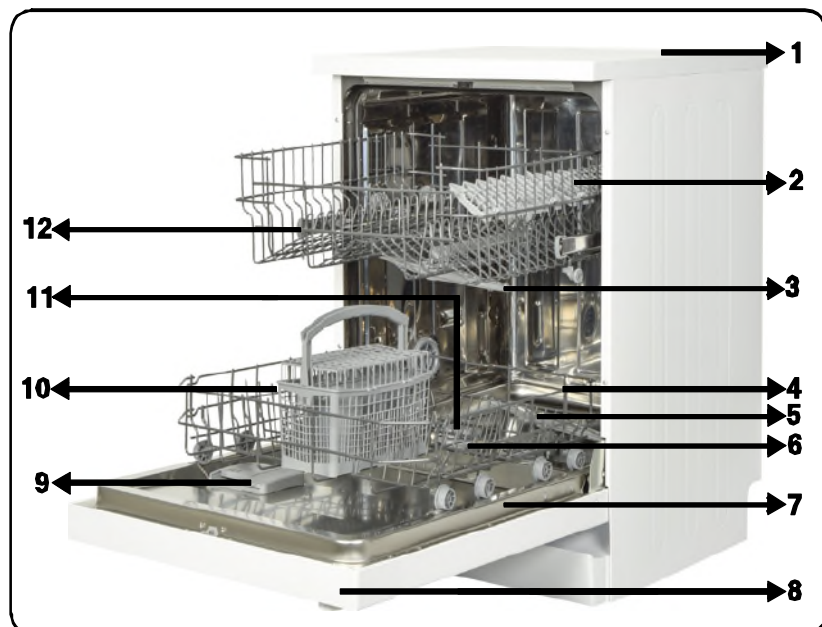

- |  |  |
|--|--|
| <b>1</b> Plan de travail                       | <b>8</b> Panneau de commande   |
| <b>2</b> Panier supérieur avec grilles mobiles | <b>9</b> Distributeur de détergent et de produits de rinçage                                     |
| <b>3</b> Bras de lavage supérieur              | <b>10</b> Panier à couverts  |
| <b>4</b> Panier inférieur                      | <b>11</b> Compartiment à sel   |
| <b>5</b> Bras de lavage inférieur              | <b>12</b> Verrou de sécurité du panier supérieur   |
| <b>6</b> Filtres                               | <b>13</b> Système de séchage actif :<br>Ce système permet un meilleur séchage de votre vaisselle |
| <b>7</b> Plaque signalétique                   |  |

## Spécifications techniques

|                                |             |
|--------------------------------|-------------|
| Capacité                       | 12 couverts |
| Hauteur                        | 850 mm      |
| Hauteur (sans plan de travail) | 820 mm      |
| Largeur                        | 598 mm      |
| Profondeur                     | 598 mm      |
| Poids net                      | 45 kg       |

|                                     |                                      |
|-------------------------------------|--------------------------------------|
| Alimentation électrique             | 220-240 V-50 Hz                      |
| Puissance totale                    | 1 900 W                              |
| Puissance de chauffe                | 1 800 W                              |
| Puissance de la pompe               | 100 W                                |
| Puissance de la pompe de vidange    | 30 W                                 |
| Pression au robinet d'arrivée d'eau | 0,03 MPa (0,3 bar) - 1 MPa (10 bars) |
| Intensité                           | 10 A                                 |

| Marque déposée du fournisseur                              | VALBERG                 |
|--|-------------------------|
| Modèle du fournisseur                                      | 12S45 A++ S701T/ DX701T |
| Capacité du lave-vaisselle (nombre de couverts)            | 12                      |
| Classe d'efficacité énergétique                            | A++                     |
| Consommation d'énergie annuelle en kWh (cEA) (280 cycles)* | 258                     |
| Consommation d'énergie (Et) (kWh par cycle)                | 0,90                    |
| Consommation d'électricité en mode arrêt (W) (Po)          | 0,50                    |
| Consommation d'électricité en mode sous tension (W) (Po)   | 1,00                    |
| Consommation d'eau annuelle en litres (cEA) (280 cycles)** | 3 360                   |
| Classe d'efficacité de séchage***                          | A                       |
| Nom du programme standard****                              | Éco 50 °C               |
| Durée du programme pour le cycle standard (min)            | 165                     |
| Émissions acoustiques dans l'air dB(A)                     | 45                      |

\* Consommation d'énergie de **258** kWh par an, sur la base de 280 cycles de lavage standard, avec un remplissage d'eau froide et une consommation en mode faible.

La consommation réelle d'énergie dépend des conditions d'utilisation de l'appareil.

\*\* Consommation d'eau de **3 360** litres par an, sur la base de 280 cycles de lavage standard. La consommation réelle d'eau dépend des conditions d'utilisation de l'appareil.

\*\*\* Classe d'efficacité de séchage **A** sur une échelle graduée de G (moins efficace) à **A** (plus efficace).

\*\*\*\* Le programme « **Éco 50 °C** » est le programme standard.

Le programme standard correspond au cycle de lavage standard auquel se rapportent les informations qui figurent sur l'étiquette et sur la fiche.

Ce programme convient au lavage d'une vaisselle normalement sale et constitue le programme le plus efficace en termes de consommation combinée d'énergie et d'eau.

## Installation du lave-vaisselle

### Positionnement du lave-vaisselle

- Pour installer votre lave-vaisselle, prenez soin de choisir un endroit où vous pourrez facilement charger et décharger votre vaisselle.
- N'installez pas votre lave-vaisselle dans un lieu où la température ambiante peut descendre sous 0 °C.
- Avant de l'installer, sortez le lave-vaisselle de son emballage en respectant les avertissements apposés sur celui-ci.
- Positionnez le lave-vaisselle à proximité d'une arrivée et d'une évacuation d'eau. Vous devez installer votre lave-vaisselle de manière à ne plus modifier les raccordements, une fois ceux-ci effectués.
- Ne saisissez pas le lave-vaisselle par la porte ou par le panneau de commande pour le déplacer.
- Prenez soin de laisser de l'espace autour du lave-vaisselle, de manière à pouvoir le déplacer facilement d'avant en arrière pendant le nettoyage.
- Prenez soin de ne pas coincer les tuyaux d'arrivée d'eau et de vidange lorsque vous positionnez le lave-vaisselle. En outre, veillez à ne pas coincer le câble électrique sous le lave-vaisselle.
- Réglez les pieds du lave-vaisselle de manière à ce que celui-ci soit à niveau et bien stable. Le bon positionnement du lave-vaisselle est essentiel pour une ouverture et une fermeture optimales de la porte.
- Si la porte de votre lave-vaisselle ne se ferme pas correctement, vérifiez que le lave-vaisselle est à niveau et stable sur le sol ; dans le cas contraire, stabilisez-le en réglant ses pieds.

### Raccordement à l'eau

Vérifiez que votre installation de plomberie intérieure permet l'installation d'un lave-vaisselle. Nous vous recommandons en outre d'installer un filtre à l'entrée de

votre domicile, de manière à éviter qu'une contamination (sable, argile, rouille, etc.) éventuellement véhiculée via le réseau d'eau ou dans l'installation de plomberie intérieure n'endommage le lave-vaisselle et à prévenir des désagréments, tels que le jaunissement de la vaisselle ou la formation de dépôts après le lavage.

### Tuyau d'arrivée d'eau

N'utilisez jamais le tuyau d'arrivée d'eau de votre ancien appareil. Utilisez le tuyau neuf fourni avec cet appareil.

Avant de raccorder le tuyau d'arrivée

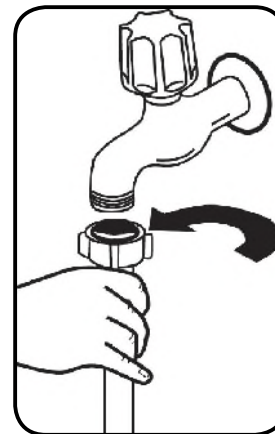

d'eau neuf ou longtemps inutilisé à votre lave-vaisselle, faites couler de l'eau dans celui-ci pendant un moment. Raccordez manuellement le tuyau d'arrivée d'eau directement au robinet d'arrivée. La pression au robinet doit être au minimum de 0,03 MPa et au maximum de 1 MPa. Si la pression d'eau est supérieure à 1 MPa, installez un dispositif réducteur de pression entre le robinet et le tuyau.

Une fois les raccords effectués, ouvrez le robinet à fond et vérifiez l'étanchéité. Pour la sécurité de votre lave-vaisselle, veillez à toujours fermer le robinet d'arrivée après la fin de chaque programme.

**NB :** certains modèles sont pourvus d'un

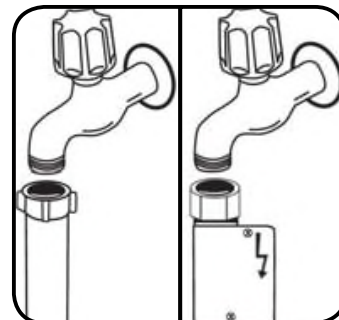

système Aquastop. Si votre lave-vaisselle en est équipé, celui-ci est alimenté en courant et présente une tension dangereuse. Ne coupez jamais

l'embout Aquastop et veillez à ce qu'il ne soit ni plié ni tordu.

### Tuyau de vidange

Il est possible de raccorder le tuyau de vidange soit directement à une vidange fixe, soit au raccord spécial sous l'évier.

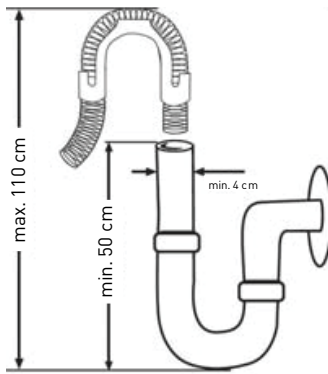

Au moyen d'un tuyau coudé spécial (si disponible), le lave-vaisselle peut être vidangé directement dans l'évier en accrochant à son bord le tuyau coudé. Ce raccordement doit se trouver à au moins

50 cm et au maximum à 110 cm du niveau du sol.



### ATTENTION

Lorsqu'un tuyau de vidange de plus de 4 m est utilisé, il est possible que la vaisselle reste sale. Dans ce cas, notre société déclinera toute responsabilité.

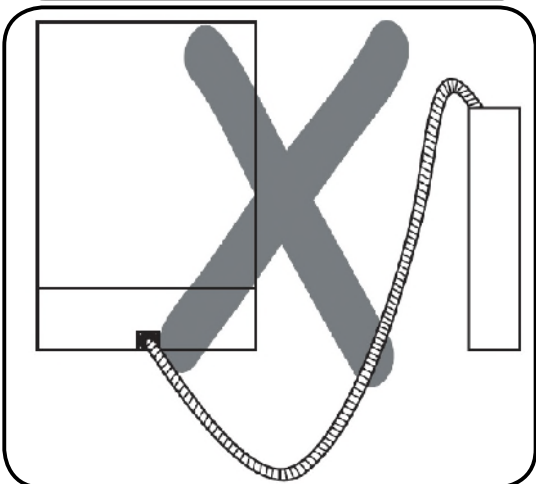
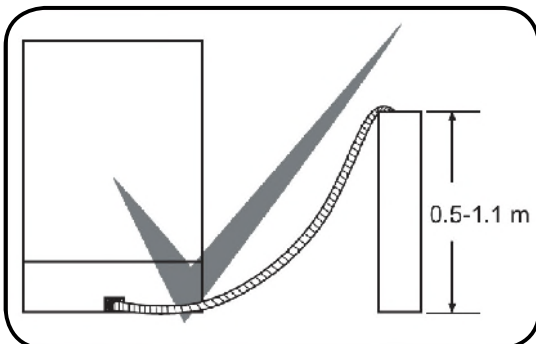

### Raccordement électrique

• La prise avec terre de votre lave-vaisselle doit être raccordée à une prise avec mise à la terre dont la tension et l'intensité correspondent aux valeurs prévues (suivant les normes en vigueur). Si votre logement ne comporte pas d'installation avec mise à la terre, faites réaliser ce type d'installation par un électricien qualifié. En cas d'utilisation sans mise à la terre, notre société déclinera toute responsabilité pour les dommages qui pourraient se produire.

• Intensité du fusible intérieur : 10-16 A.

• Votre lave-vaisselle est configuré pour fonctionner en 220-240 V. Si votre domicile est en 110 V, intercalez un transformateur 110/220 V - 3 000 W. Le lave-vaisselle doit être débranché pendant la mise en place.

Utilisez systématiquement la prise fournie avec l'appareil.

• À basse tension, l'efficacité de votre lave-vaisselle est inférieure.

• Si le cordon d'alimentation est endommagé, il doit être remplacé par le fabricant, son service après-vente, ou une personne de qualification similaire, afin d'éviter tout danger. Dans le cas contraire, des accidents peuvent se produire.

• Pour des raisons de sécurité, assurez-vous de toujours débrancher la prise à la fin du programme.

• Afin d'éviter une électrocution, évitez de débrancher l'appareil lorsque vos mains sont mouillées.

• Débranchez toujours votre lave-vaisselle par la prise. Ne tirez jamais sur le câble électrique.

## Installation sous un plan de travail

Si vous souhaitez installer votre lave-vaisselle sous un plan de travail, vérifiez que vous disposez d'un espace suffisant sous le plan de travail et que l'installation électrique et la plomberie vous permettent de le faire **1**. Si vous jugez que l'espace sous le plan de travail de votre cuisine est suffisant pour installer votre lave-vaisselle, retirez le plan de travail du lave-vaisselle de la manière indiquée dans l'illustration **2**.

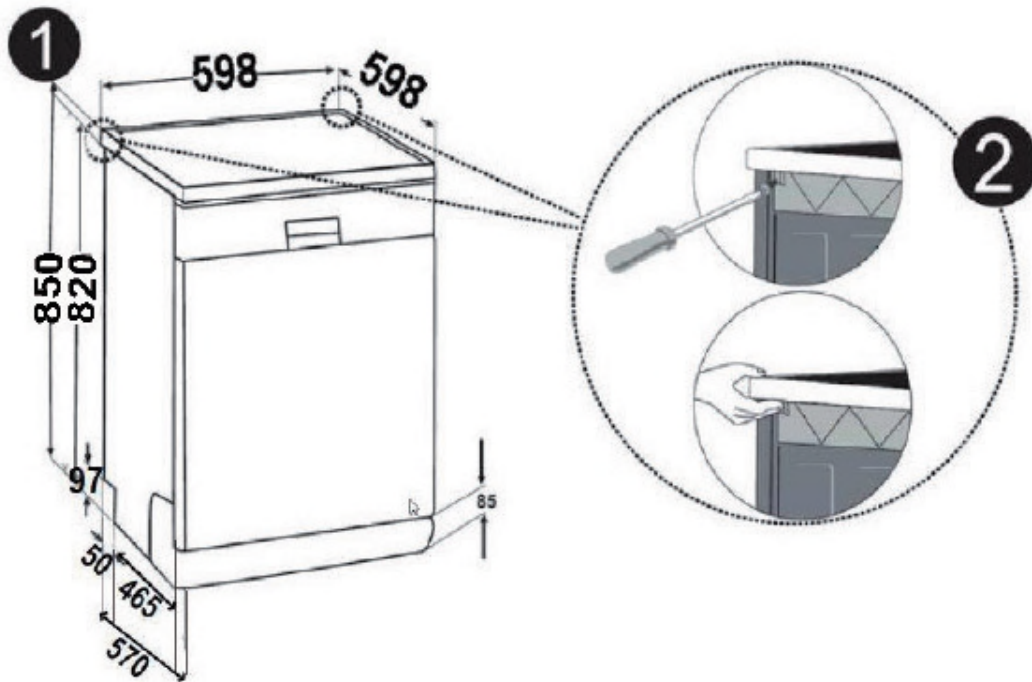

### ATTENTION

Le support horizontal sous lequel vous installez votre lave-vaisselle en enlevant son plan de travail doit être stable, afin d'éviter tout déséquilibre.

Pour retirer le plan de travail du lave-vaisselle, déposez les vis qui maintiennent le plan de travail situées à l'arrière du lave-vaisselle. Poussez ensuite le panneau d'1 cm de l'avant vers l'arrière et soulevez-le.

Régalez les pieds du lave-vaisselle en fonction de la pente et du niveau du sol **3**. Installez votre lave-vaisselle en le poussant sous le plan de travail, en prenant soin de ne pas plier ou écraser les tuyaux.

**ATTENTION**

Une fois le plan de travail retiré, le lave-vaisselle doit être placé dans un endroit fermé dont les dimensions sont indiquées ci-dessous (voir fig. 4).

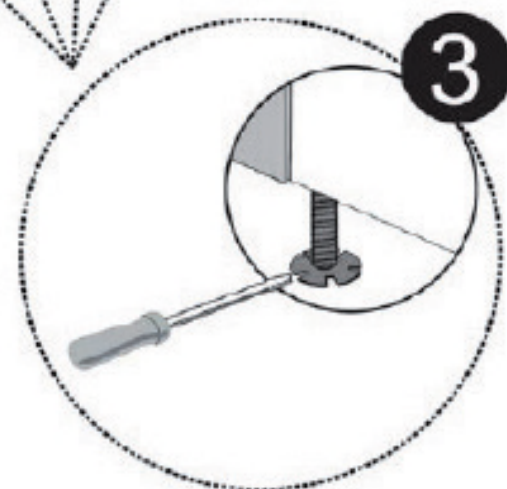
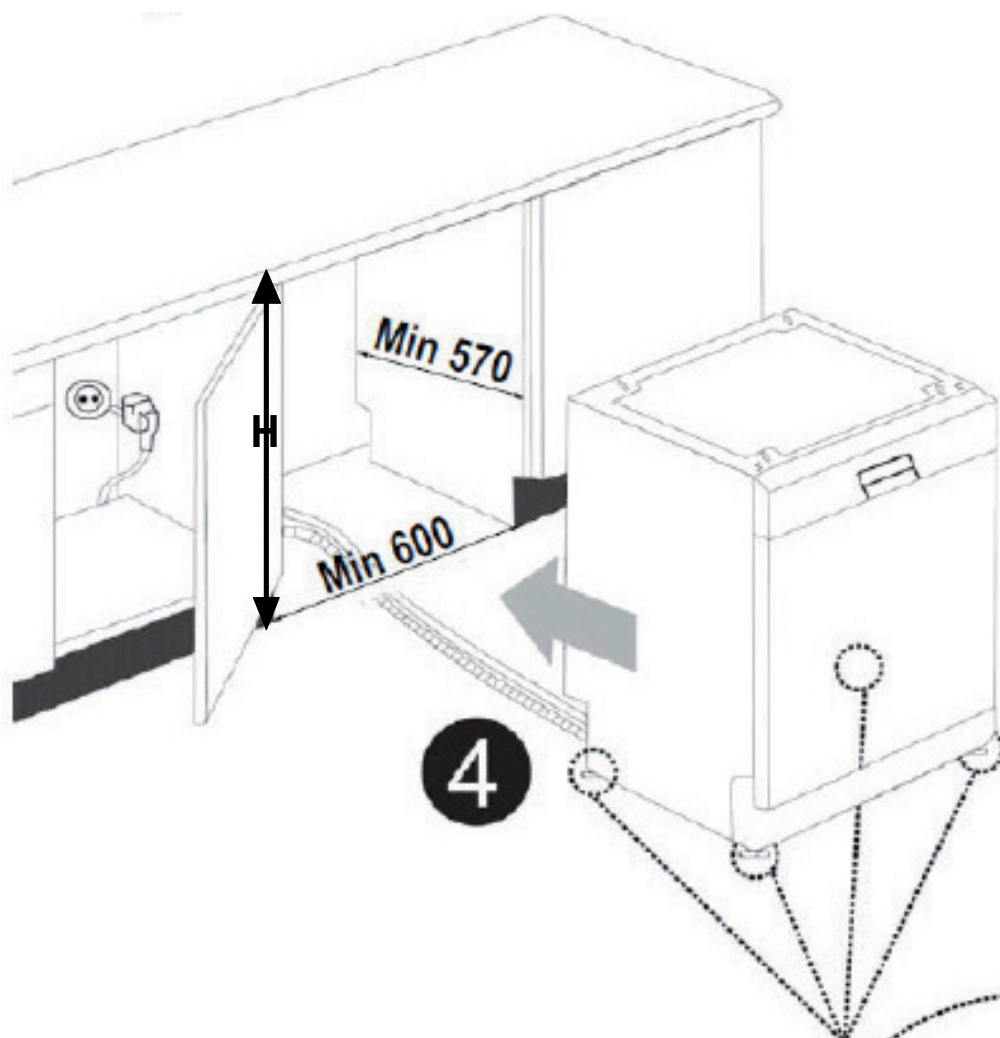

| Produit |                   |                               |                               |
|---------|-------------------|-------------------------------|-------------------------------|
|         | Sans isolation    | Avec isolation                |                               |
|         | Tous les produits | Pour le 2 <sup>e</sup> panier | Pour le 3 <sup>e</sup> panier |
| Hauteur | 820 mm            | 830 mm                        | 835 mm                        |



## Avant la première utilisation

- Vérifiez que les caractéristiques techniques du réseau électrique et d'alimentation en eau correspondent aux valeurs indiquées dans les instructions d'installation de l'appareil.
- Retirez tous les matériaux d'emballage de l'intérieur de la machine.
- Réglez l'adoucisseur d'eau.
- Ajoutez 1 kg de sel dans le compartiment à sel et remplissez-le d'eau à ras bord.
- Remplissez le compartiment à produit de rinçage.

### Importance du niveau de calcaire dans l'eau

Pour des résultats optimums, le lave-vaisselle doit fonctionner avec de l'eau adoucie, moins calcaire. Autrement, des résidus de calcaire blancs se déposeront sur la vaisselle et à l'intérieur de l'appareil, ce qui affectera négativement la performance de lavage et de rinçage de l'appareil et le brillant de la vaisselle. Quand l'eau traverse l'adoucisseur, elle est débarrassée des ions responsables de sa dureté et atteint le degré de douceur désiré pour obtenir le meilleur résultat de lavage. Selon le degré de dureté de l'eau, ces ions s'accumulent rapidement à l'intérieur de l'adoucisseur. Il faut donc régénérer le système adoucisseur avec du sel pour lave-vaisselle de manière à ce qu'il fonctionne aussi bien au cours du lavage suivant.

### Chargement du sel dans le compartiment à sel

Utilisez du sel adoucisseur spécifique pour lave-vaisselle. Pour mettre le sel dans le compartiment à sel, enlevez d'abord le panier inférieur, puis dévissez le bouchon en le tournant dans le sens inverse des aiguilles d'une montre **1 2**.

**Lors de la première utilisation du lave-vaisselle, remplissez le compartiment avec 1 kg de sel et complétez avec de l'eau **3** jusqu'à ras bord.** Si un entonnoir **4** a été livré avec votre lave-vaisselle, il facilitera le remplissage du sel. Nettoyez le filetage et revissez le bouchon. Enlevez impérativement le sel qui est éventuellement tombé à côté du compartiment, sur le fond en inox. Si vous ne souhaitez pas lancer un lavage immédiatement après avoir mis du sel, démarrez un programme court de lavage à vide afin d'éviter d'endommager l'intérieur du lave-vaisselle (corrosion), en raison du débordement de sel dans l'appareil lors du remplissage du compartiment. Ainsi,

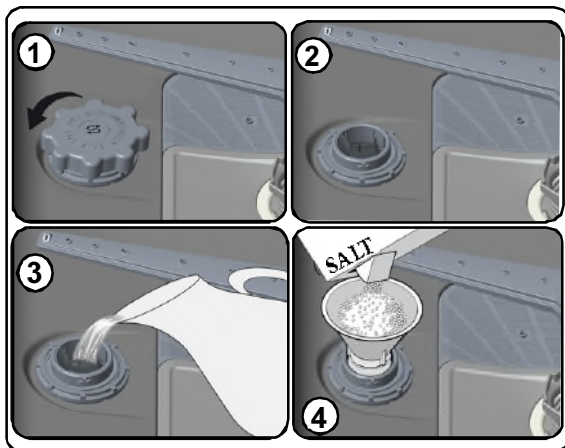

le surplus de sel sera immédiatement retiré au moment de l'opération de lavage. Lorsque vous commencez à faire fonctionner votre lave-vaisselle, le réservoir du sel se remplit d'eau. Pour cette raison, mettez le sel dans le réservoir avant de commencer à utiliser votre appareil (comme indiqué ci-dessus).



Si vous mettez du sel en tablette dans le réservoir, ne le remplissez pas entièrement. Nous vous recommandons d'utiliser du sel en grains ou en poudre. **Ne mettez jamais de sel de table dans votre lave-vaisselle.** Le cas échéant, l'efficacité de l'adoucisseur risquerait de diminuer au fil du temps. Si l'indicateur de niveau de sel situé sur le panneau de commande s'allume, remplissez à nouveau le compartiment à sel.

Si votre lave-vaisselle est équipé d'un indicateur de niveau de sel, vous pouvez vérifier si la quantité de sel est suffisante pour le bon fonctionnement de votre appareil. Vérifiez l'indicateur sur le couvercle du compartiment à sel. S'il est vert, le niveau de sel est suffisant. S'il est transparent, vous devez ajouter du sel.

### Bande test de contrôle de la dureté de l'eau

L'efficacité de lavage de votre lave-vaisselle dépend du degré de dureté de l'eau du robinet. Pour cette raison, votre lave-vaisselle est équipé d'un système qui réduit la dureté de l'eau d'alimentation. L'efficacité du lavage augmentera avec un bon réglage du système. Pour connaître le niveau de dureté de l'eau dans votre région, contactez votre fournisseur d'eau. Vous pouvez aussi faire le test avec la bande test de contrôle (si livrée avec votre lave-vaisselle). Ce contrôle vous permettra de modifier le réglage de l'adoucisseur.

Ouvrez l'emballage de la bandelette de contrôle.



Faites couler l'eau du robinet pendant 1 min.



Plongez la bandelette de contrôle dans l'eau pendant 1 sec.

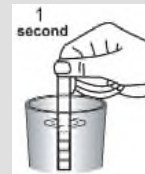

Retirez la bandelette de contrôle et secouez-la.

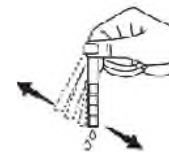

Attendez 1 min.



Réglez votre appareil en fonction du degré de dureté de l'eau constaté.

|          |  |                          |
|----------|--|--------------------------|
| Niveau 1 |  | Eau sans calcaire        |
| Niveau 2 |  | Eau très peu calcaire    |
| Niveau 3 |  | Eau peu calcaire         |
| Niveau 4 |  | Eau moyennement calcaire |
| Niveau 5 |  | Eau calcaire             |
| Niveau 6 |  | Eau très calcaire        |

**Réglage de l'utilisation de sel**

Tableau des réglages selon la dureté de l'eau

| Degré de dureté de l'eau | Dureté allemande (dH) | Dureté française (dF) | Indicateur du degré de dureté |
|--------------------------|-----------------------|-----------------------|-------------------------------|
| 1                        | 0 - 5                 | 0 - 9                 | L1 s'affiche                  |
| 2                        | 6 - 11                | 10 - 20               | L2 s'affiche                  |
| 3                        | 12 - 17               | 21 - 30               | L3 s'affiche                  |
| 4                        | 18 - 22               | 31 - 40               | L4 s'affiche                  |
| 5                        | 23 - 31               | 41 - 55               | L5 s'affiche                  |
| 6                        | 32 - 50               | 56 - 90               | L6 s'affiche                  |

Si le degré de dureté est supérieur à 90 dF (dureté française) ou si vous utilisez de l'eau du puits, nous préconisons d'utiliser un filtre et un dispositif de traitement de l'eau.

**NB :** le degré de dureté de l'eau est réglé au niveau 3 en usine.

Réglez l'adoucisseur d'eau en fonction de la dureté de votre eau du robinet



- Pour éteindre l'appareil, appuyez sur le bouton de marche / arrêt (4) et mettez-le en position d'arrêt (1).
- Appuyez sur le bouton Départ / Pause (3) et maintenez-le enfoncé.
- Placez le bouton de marche / arrêt (4) en position 2 en le faisant tourner dans le sens horaire (à droite) étape 1.
- Appuyez sur le bouton Départ / Pause jusqu'à ce que les lumières se mettent à clignoter. (3)
- Appuyez sur le bouton Départ / Pause jusqu'à ce que « SL » disparaisse de l'écran (5).
- Lorsque l'inscription « SL » aura disparu de l'écran, relâchez le bouton Départ / Pause (3).
- La machine affichera le réglage de la dureté de l'eau le plus récent (voir tableau de réglage de la dureté de l'eau)
- Vous pouvez régler le niveau de dureté de l'eau en appuyant sur les boutons « + » et « - » à l'écran. (5)
- Une fois avoir sélectionné le niveau de dureté de l'eau, éteignez la machine en mettant le bouton de marche / arrêt (4) en position d'arrêt (1). Le dernier niveau de dureté de l'eau défini sera enregistré dans la mémoire.

**ATTENTION**

En cas de déménagement, il est important de procéder au réglage de la dureté de l'eau en fonction de la dureté de l'eau de la zone géographique où vous avez déménagé afin d'assurer l'efficacité du lavage.

## Détergent

Utilisez un détergent spécialement conçu pour lave-vaisselle domestique.

Des produits de nettoyage contenant des phosphates et du chlore sont proposés sur le marché.

Placez le détergent dans le compartiment avant de démarrer la machine. Conservez les détergents dans un endroit frais et sec, hors de portée des enfants.

Respectez les quantités afin de préserver l'environnement. Ne remplissez pas le compartiment à détergent plus que nécessaire, vos verres pourraient se rayer et le détergent pourrait mal se dissoudre.

Pour de plus amples informations sur le détergent que vous utilisez, adressez-vous directement au fabricant du détergent.

## Remplissage du compartiment à détergent

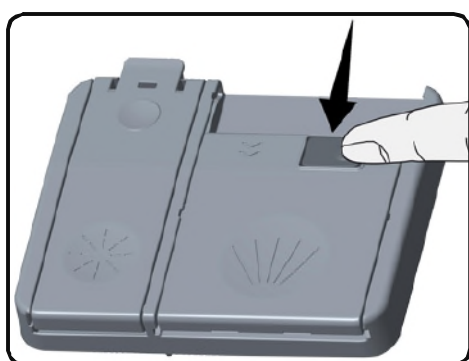

Poussez le loquet **1** pour ouvrir le compartiment à détergent, de la manière indiquée sur l'illustration. Vous pouvez mesurer la bonne quantité de détergent au moyen des lignes inscrites dans le compartiment. Le bac à détergent peut contenir jusqu'à 40 cm<sup>3</sup> de détergent. Ouvrez l'emballage du détergent pour lave-vaisselle et versez dans le grand compartiment **b** 25 cm<sup>3</sup> de détergent, si votre vaisselle est très sale, ou 15 cm<sup>3</sup>, si elle est peu sale. **2** Si votre vaisselle a séché pendant très longtemps, si elle comporte des résidus d'aliments secs ou si vous avez surchargé le lave-vaisselle, versez 5 cm<sup>3</sup> de détergent dans le compartiment de pré-lavage et démarrez votre appareil.

Selon le degré de saleté de votre vaisselle et la dureté de l'eau dans votre région, vous devrez adapter la quantité de détergent utilisée dans votre appareil.

## Détergents combinés

Les fabricants de détergents proposent également des détergents combinés dits 2 en 1, 3 en 1, 5 en 1, etc.

Les détergents 2 en 1 contiennent du détergent + du sel ou du produit de rinçage. En utilisant les détergents 2 en 1, il faut tenir compte des fonctions de la tablette.

Les autres détergents en tablettes comportent du détergent + du produit de rinçage + du sel + diverses autres fonctions.

De manière générale, les détergents combinés donnent des résultats suffisants dans certaines conditions d'utilisation uniquement. Ces détergents contiennent du produit de rinçage et/ou du sel en quantités prédéfinies.

**Si vous utilisez ce type de produit :**

- Veuillez à toujours vérifier les caractéristiques du produit que vous allez utiliser et s'il s'agit d'un produit combiné.
- Vérifiez que le détergent utilisé convient à la dureté de l'eau du réseau auquel l'appareil est raccordé.
- Suivez les instructions figurant sur l'emballage de ces produits.
- Si ces détergents se présentent en tablettes, ne les placez jamais dans la cuve du lave-vaisselle ou dans le panier à couverts. Placez toujours les tablettes dans le compartiment du distributeur de détergent.
- Ces détergents ne donnent de bons résultats que pour certains types d'utilisation. Si vous utilisez ce type de détergents, vous devez contacter le fabricant et vous renseigner sur les bonnes conditions d'utilisation.
- Contactez le fabricant du détergent si vous n'obtenez pas de bons résultats de lavage (si votre vaisselle présente des dépôts de calcaire ou si elle reste humide) après avoir utilisé des détergents 2 en 1 ou 3 en 1. La garantie de votre appareil exclut toutes réclamations dues à l'utilisation de ces types de détergents.

**Usage conseillé :** pour de meilleurs résultats en cas de recours à des détergents combinés, utilisez tout de même du sel et du produit de rinçage et réglez la dureté de l'eau et le distributeur de produit de rinçage sur la position la plus basse.

 Pour les programmes courts, il est préférable d'utiliser des détergents en poudre plutôt que des tablettes. En effet, selon les fabricants, les tablettes se

dissolvent différemment en fonction de la température et de la durée du cycle de lavage.

**ATTENTION**

Si, en utilisant ce type de détergent, vous rencontrez un problème quelconque que vous n'avez jamais rencontré auparavant, contactez directement le fabricant du détergent.

**Si vous cessez d'utiliser des détergents combinés :**

- Remplissez les compartiments à sel et à produit de rinçage.
- Réglez la dureté de l'eau sur la position la plus élevée et faites un lavage à vide.
- Réglez ensuite la dureté de l'eau de la manière indiquée ci-dessus.
- Procédez au réglage du distributeur de produit de rinçage.
  - Accédez au menu « Réglages » et sélectionnez « 3. Liquide de rinçage : X »
  - 3. Liquide de rinçage : X
  - La machine affiche le dernier réglage.
  - Enfoncez le bouton de confirmation et réglez le niveau en utilisant les boutons haut / bas.
  - Enfoncez le bouton de confirmation pour enregistrer le réglage.
  - Une fois enregistré, quittez le menu.

Le réglage par défaut est « 4 ».

Si la vaisselle ne sèche pas correctement ou si elle comporte des taches, augmentez le niveau. Si les taches bleues se forment sur votre vaisselle, baissez le niveau.



| Niveau | Dose de brillant                          | Indicateur              |
|--------|---|-------------------------|
| 1      | Le liquide de rinçage n'est pas distribué | r1 s'affiche à l'écran. |
| 2      | 1 dose est distribuée                     | r2 s'affiche à l'écran. |
| 3      | 2 doses sont distribuées                  | r3 s'affiche à l'écran. |
| 4      | 3 doses sont distribuées                  | r4 s'affiche à l'écran. |
| 5      | 4 doses sont distribuées                  | r5 s'affiche à l'écran. |

**ATTENTION**

N'utilisez que des produits de rinçage adaptés à une utilisation en machine. En cas de débordement, les résidus de produit de rinçage créent une grande quantité de mousse et la qualité de lavage s'en trouve affectée : nettoyez l'excédent de produit de rinçage avec un chiffon.

Vous devez augmenter cette valeur si des taches d'eau se forment sur votre vaisselle après le lavage, et la diminuer s'il reste des taches bleues quand vous l'essuyez avec la main. ③

**Chargement du lave-vaisselle**

Si vous mettez correctement votre vaisselle dans la machine, vous l'utiliserez de manière optimale, en termes de consommation d'énergie ainsi que de performances de lavage et de séchage.

Votre appareil contient deux paniers de chargement. Vous pouvez utiliser le panier inférieur pour installer les grands ustensiles ronds et profonds, tels que les assiettes, les casseroles, les couvercles, les saladiers ou les couverts.

Le panier supérieur est destiné au chargement des soucoupes, des assiettes à dessert, des bols, des tasses et des verres. Inclinez les verres à pied contre le bord du panier, les grilles mobiles, ou la grille de maintien des verres et non pas contre les autres ustensiles. N'inclinez pas les verres hauts les uns contre les autres ; ils ne seront pas stables et pourraient être endommagés.

Il est préférable d'installer les objets fins et étroits dans les parties médianes des paniers.

Vous pouvez placer les cuillères parmi les autres couverts pour les empêcher de se coller les uns aux autres. Pour un meilleur résultat, nous vous conseillons d'utiliser la grille à couverts.

Pour éviter toute blessure, placez toujours les objets pointus et à long manche, tels que les fourchettes de service, couteaux à pain, etc. avec la pointe vers le bas ou horizontalement dans les paniers.

**ATTENTION**

Placez vos couverts dans l'appareil de manière à ce qu'ils n'empêchent pas la rotation des bras de lavage inférieur et supérieur.

**Chargement des paniers****Grilles mobiles**

Le panier supérieur de votre machine comprend deux grilles mobiles **a** **b**.

Vous pouvez utiliser ces grilles mobiles en position ouverte ou fermée. En position ouverte **a**, vous pouvez y placer vos tasses.

En position fermée **b**, vous pouvez placer les verres hauts sur le panier. Vous pouvez également utiliser ces grilles mobiles pour y placer latéralement les fourchettes, cuillères et couteaux longs.

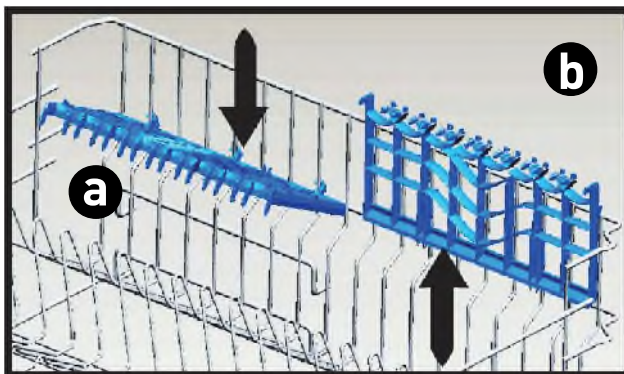
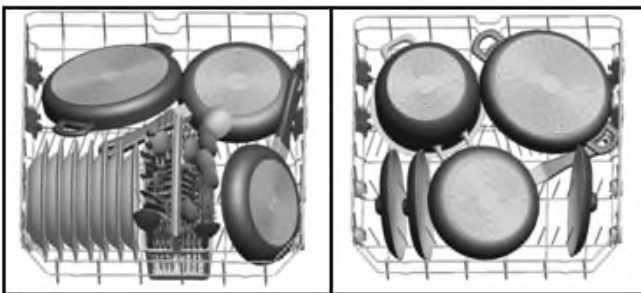
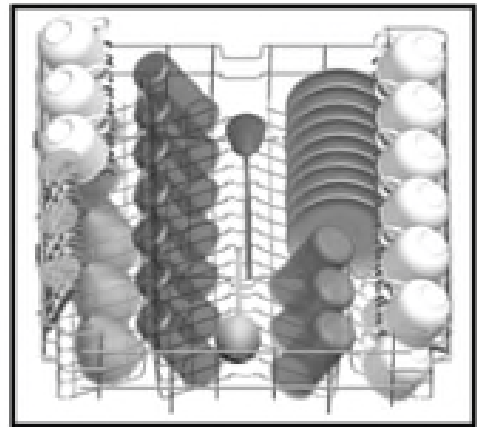
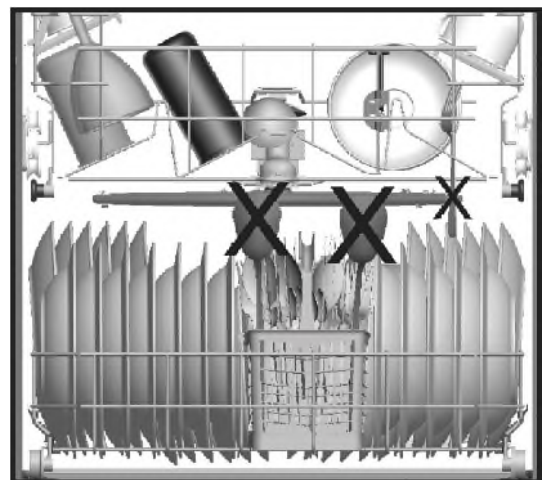
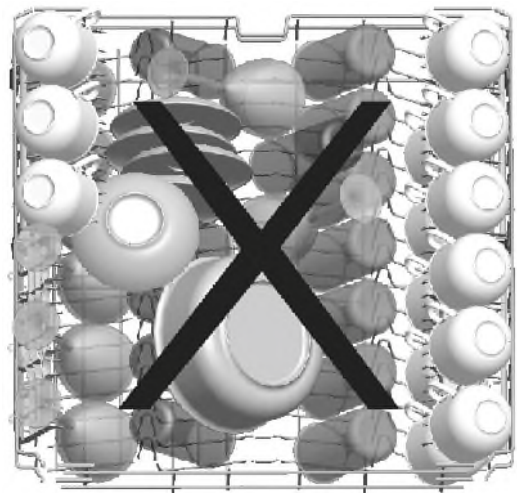
**Autres méthodes de chargement des paniers****Panier inférieur****Panier supérieur****Mauvaises méthodes de chargement**



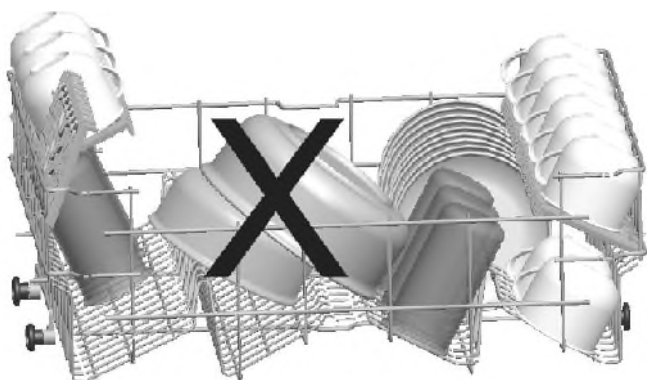
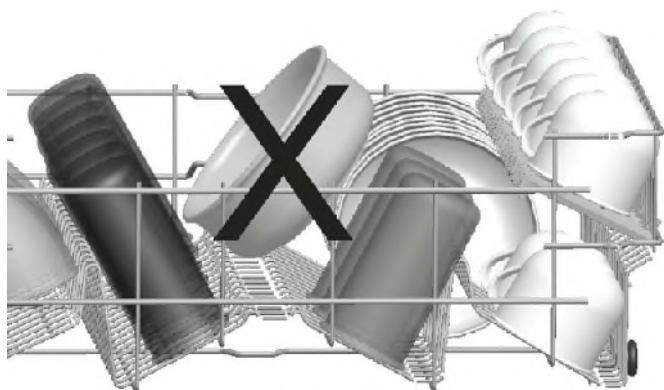

## Description des programmes

### Contenu des programmes

| Noms des programmes   | Prélavage   | Rapide  | Éco   |
|---|---|---|---|
| Températures des programmes   |   | 40 °C   | 50 °C   |
| Type de résidus alimentaires  | Effectuez un prélavage pour rincer la vaisselle et retirer les résidus en attendant une pleine charge, puis sélectionnez un programme | café, lait, thé, viande froide ou légumes conservés à court terme | café, lait, thé, viande froide ou légumes conservés à court terme |
| Degré de saleté   |   | faible  | moyen   |
| Quantité de détergent B :<br>25 cm <sup>3</sup> /15 cm <sup>3</sup> |   | B   | A+B   |

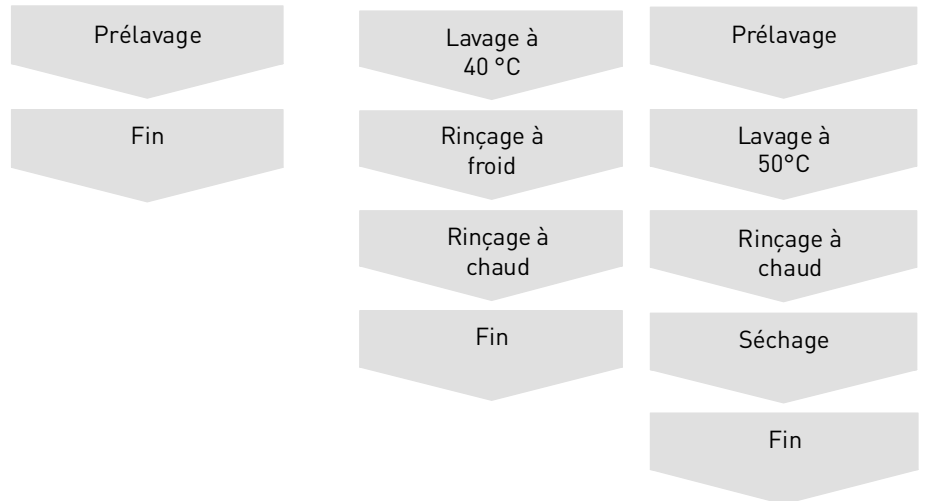

|  |      |      |      |
|--|------|------|------|
| Durée du programme (min)   | 15   | 30   | 165  |
| Consommation d'électricité (kWh)   | 0,02 | 0,90 | 0,90 |
| Consommation d'eau (litres)  | 4,5  | 12,4 | 12,0 |
| Si le bouton de demi-charge est activé, les valeurs seront les suivantes : |      |      |      |
| Durée du programme (min)   | 15   | 30   | 145  |
| Consommation d'électricité (kWh)   | 0,02 | 0,90 | 0,87 |
| Consommation d'eau (litres)  | 4,5  | 12,4 | 12,0 |



### ATTENTION

L'étape de séchage n'est pas prise en compte dans les programmes courts. Les valeurs mentionnées ci-dessus sont des valeurs obtenues en laboratoire, conformément aux normes applicables.



| Super 50' 65 °C  | Intensif   | Hygiène  |
|--|--|--|
| 65 °C  | 65 °C  | 70 °C  |
| soupes, sauces, pâtes, œufs, riz pilaf, pommes de terre, plats cuits au four ou aliments frits | soupes, sauces, pâtes, œufs, riz pilaf, pommes de terre, plats cuits au four ou aliments frits | Plats très sales en attente depuis une longue période ou nécessitant un lavage dans de bonnes conditions d'hygiène |
| moyen  | élevé  | élevé  |
| A+B  | A+B  | A+B  |
| Lavage à 65°C  | Prélavage à 45 °C  | Prélavage à 50 °C  |
| Rinçage à l'eau tiède  | Lavage à 65 °C   | Lavage à 70 °C   |
| Rinçage à chaud  | Rinçage à chaud  | Rinçage à l'eau tiède  |
| Fin  | Rinçage à froid  | Rinçage à froid  |
|  | Séchage  | Rinçage à chaud  |
|  | Fin  | Séchage  |
|  |  | Fin  |
| 50   | 117  | 127  |
| 1,35   | 1,61   | 1,8  |
| 12,7   | 17,2   | 16,5   |
| Si le bouton de demi-charge est activé, les valeurs seront les suivantes :                     |  |  |
| 46   | 96   | 107  |
| 1,22   | 1,40   | 1,8  |
| 12,7   | 12,2   | 12,0   |



### ATTENTION

Ces valeurs varient en fonction des conditions et de l'environnement d'utilisation du produit (tension du réseau, pression d'eau, température d'arrivée d'eau et température ambiante).

## Utilisation

### Sélection du programme et fonctionnement de la machine

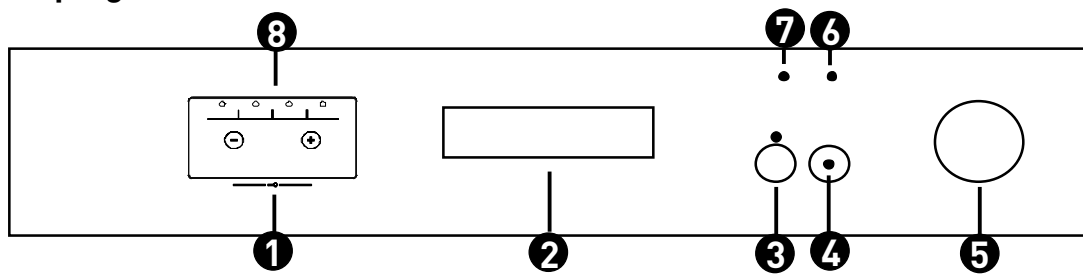

#### 1. Indicateur de temps restant

L'indicateur de temps restant affiche la durée des programmes et le temps restant pour le programme en cours. De plus, vous pouvez ajuster le temps de décalage d'un programme de 1-19 heures en appuyant sur les boutons de l'indicateur avant le démarrage du programme. Si vous souhaitez modifier le temps de temporisation, vous pouvez le modifier en appuyant sur le bouton Départ/Pause et en vous servant des touches "+" et "-" à l'écran. Appuyez sur le bouton Départ/Pause de nouveau pour l'activer. Si l'utilisateur met le bouton de sélection du programme en position d'arrêt après avoir activé la durée de temporisation et que le programme a commencé, la durée de temporisation restante sera enregistrée et le programme reprendra une fois que la durée de temporisation sera écoulée lorsque vous sélectionnerez un nouveau programme. Pour annuler la temporisation, vous devez placer le commutateur sur 0 h à l'aide des boutons « + » et « - ».

#### 2. Poignée de porte

Servez-vous de la poignée pour ouvrir et fermer la porte de la machine.

#### 3. Bouton demi-charge

Grâce à la fonction demi-charge de votre machine, vous pouvez réduire les durées des programmes que vous avez sélectionnés et réduire notamment la consommation en eau et en énergie en utilisant une demi-charge d'électricité et d'eau. (voir la liste des programmes en page 24-25)

**Remarque :** Si vous avez eu recours à une fonction supplémentaire (comme la temporisation ou demi-charge) pour le dernier programme de lavage que vous avez lancé et que vous avez remis en marche votre appareil après une coupure de courant, la fonction que vous avez sélectionnée ne sera pas activée pour le programme de lavage suivant. Si vous souhaitez utiliser cette fonction avec le programme que vous venez de sélectionner, vous devez choisir de nouveau les fonctions de votre choix.

#### 4. Touche Départ/Pause

Une fois que vous appuyez sur la touche Départ/Pause, le programme sélectionné à l'aide du bouton de sélection de programme démarre et le voyant de lavage s'allume. La lumière Départ/Pause disparaît lorsque le programme aura démarré. En position d'arrêt (Pause), le voyant Départ/Pause se mettra à clignoter pendant que le voyant de lavage sera allumé.

#### 5. Bouton de sélection de programme marche / arrêt

Ce bouton permet de mettre la machine hors tension en position d'arrêt. Dans d'autres positions, la machine est sous tension et vous pouvez sélectionner le programme.

#### 6. Indicateur d'avertissement de manque de sel

Afin de vous assurer que la quantité de sel pour l'adoucissement de l'eau dans votre machine est suffisante ou non, contrôlez l'indicateur d'avertissement de manque de sel à l'écran. Remplissez le compartiment de sel lorsque l'indicateur d'avertissement de manque de sel s'allume.

## 7. Indicateur d'avertissement de manque de produit de rinçage

Afin de vous assurer que la quantité de produit de rinçage dans votre machine est suffisante ou non, contrôlez l'indicateur d'avertissement de produit de rinçage à l'écran. Remplissez le compartiment de liquide de rinçage lorsque l'indicateur d'avertissement de manque de produit de rinçage s'allume.

## 8. Indicateurs du tableau des programmes

Vous pouvez suivre le déroulement du programme à l'aide des voyants de suivi du programme situés sur le panneau de commande.

- Lavage
- Rinçage
- Séchage
- Fin

### Verrouillage enfants

Pour activer le Verrouillage enfants, appuyez simultanément sur les boutons « + » et « - » de l'indicateur de temps restant pendant 3 secondes. À ce moment, "CL" sera affiché pendant 2 secondes sur l'indicateur du temps restant. Pour désactiver la fonction, appuyez une nouvelle fois et simultanément sur les touches + et - pendant 3 secondes. L'inscription « CL » clignotera pendant deux secondes.

## Mise sous tension et choix d'un programme

### Utilisation de votre machine

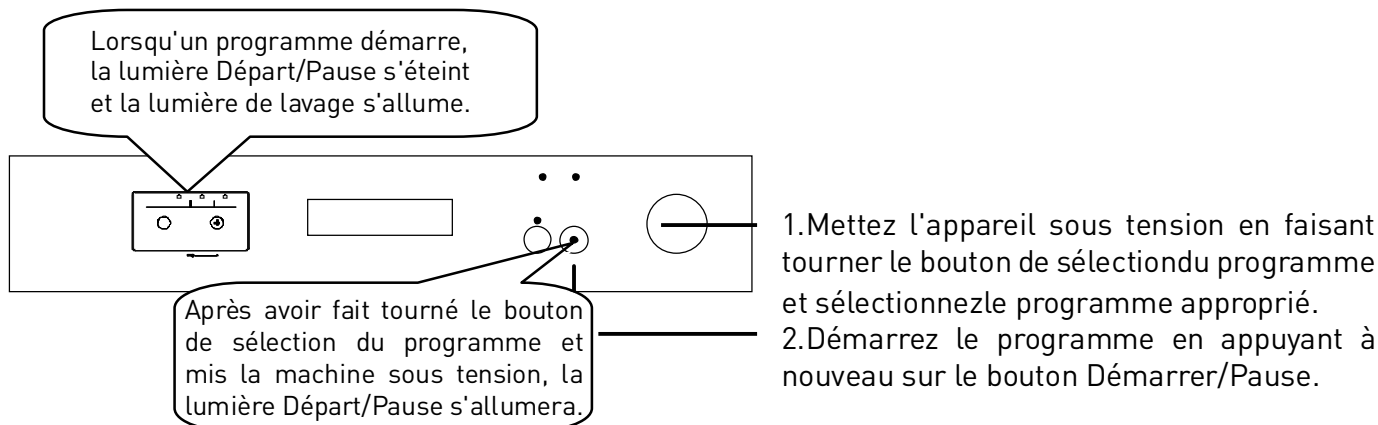

### Suivi du programme

Vous pouvez suivre le déroulement du programme à l'aide des voyants de suivi du programme situés sur le panneau de commande.

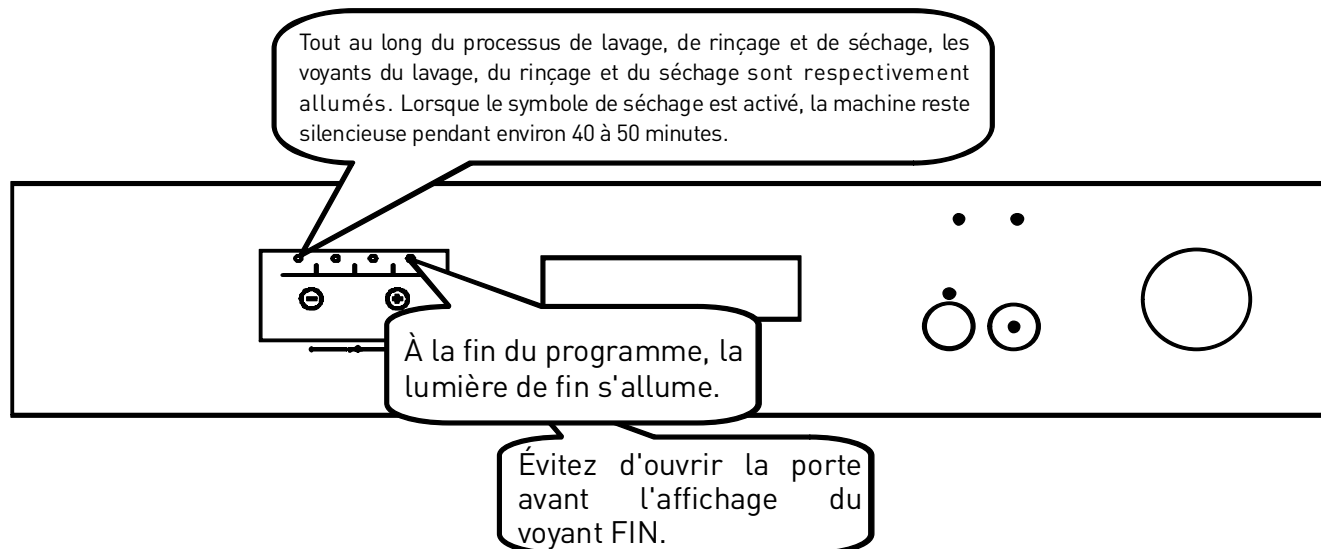

## Changement de programme

Si vous désirez changer de programme lorsqu'un programme de lavage est en cours :

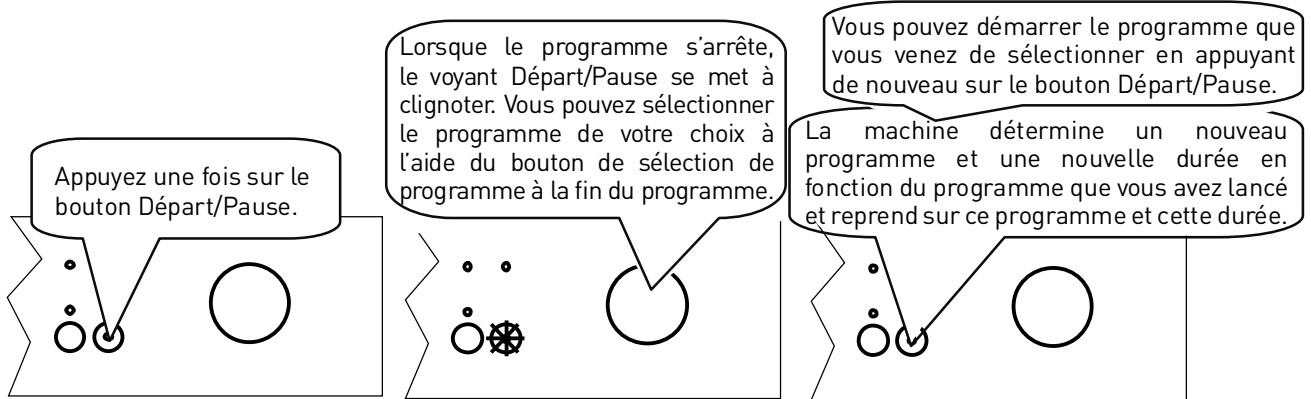

## Annulation de programme

Si vous désirez annuler un programme lorsqu'un programme de lavage est en cours :

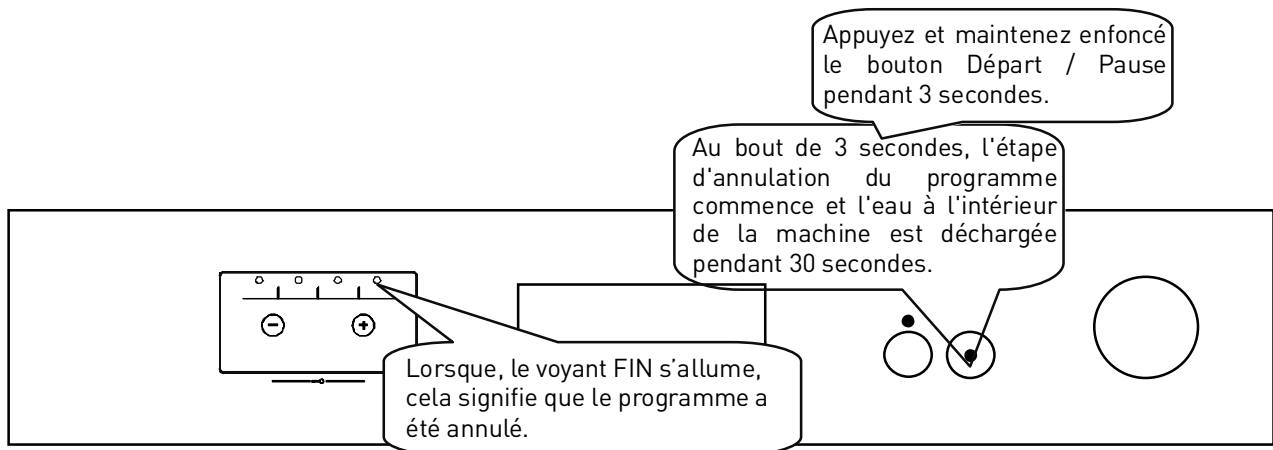

## Mettre la machine hors tension

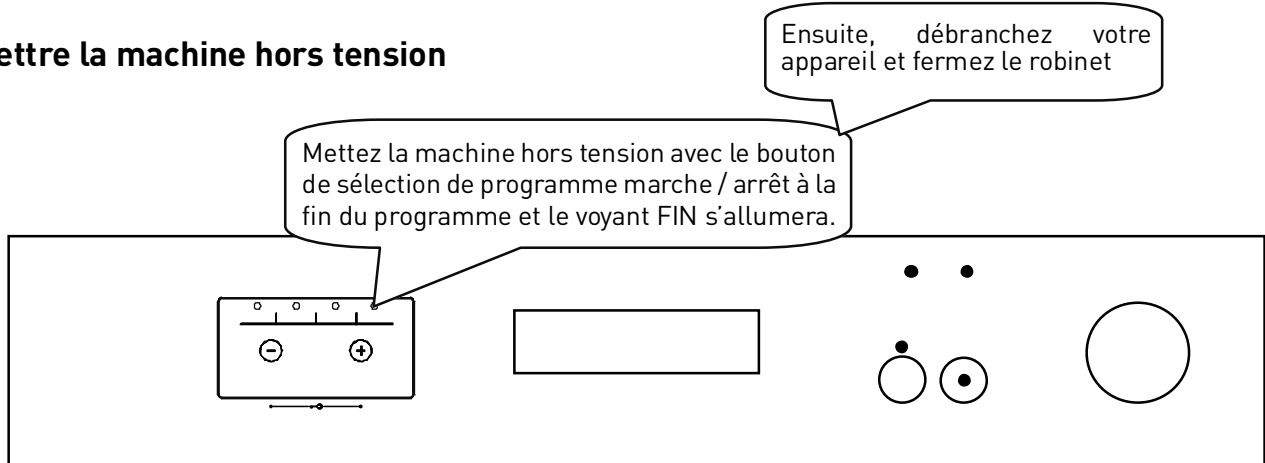

## REMARQUE

Afin d'accélérer le processus de séchage, vous pouvez légèrement ouvrir la porte de la machine quelques minutes après la fin du programme et le voyant de Fin s'allumera.

Le programme de lavage reprend du moment où il a été interrompu si la porte de la machine a été ouverte et fermée ou si le courant a été coupé et est revenu pendant le processus de lavage.

En cas de coupure d'électricité pendant le processus de séchage, le programme touche à sa fin. Votre appareil est prêt pour une nouvelle sélection de programme.

**Remarques :** Vous pouvez ouvrir légèrement la porte pour permettre à la machine d'accélérer le processus de séchage à la fin d'un programme.

Si vous ouvrez la porte de l'appareil pendant le lavage ou en cas de coupure de courant, la machine relancera le programme dès que la porte sera fermée ou le courant rétabli.

En cas de coupure de courant ou si la porte de la machine est ouverte pendant le processus de séchage, le programme reprendra à partir du point d'arrêt.

## Entretien et nettoyage

**Un nettoyage régulier de votre appareil prolonge sa durée de vie.**

**De la graisse et du calcaire peuvent s'accumuler dans la cuve. Dans ce cas :**

- Remplissez le compartiment à détergent sans mettre de vaisselle dans l'appareil, sélectionnez un programme à haute température et mettez l'appareil en route.

Si cette procédure se révèle insuffisante, utilisez des produits de nettoyage spéciaux disponibles sur le marché. (Produits de nettoyage spécial lave-vaisselle).

**Nettoyage des joints de porte**

- Pour nettoyer tous résidus accumulés dans les joints

de porte, essuyez les joints régulièrement avec un chiffon humide.

**Nettoyage de l'appareil**

Nettoyez les filtres après chaque lavage et les bras d'aspersion au moins une fois par semaine.

Débranchez votre appareil et fermez le robinet d'arrivée d'eau avant de commencer le nettoyage. N'utilisez pas de produit abrasif. Essuyez avec un produit doux et un chiffon humide.

**Filtres**

Vérifiez si des résidus d'aliments se sont accumulés dans le filtre et le microfiltre. En cas de présence de résidus, retirez les filtres et nettoyez-les soigneusement

à l'eau courante.

- a. Microfiltre extérieur
- b. Filtre à déchets intérieur
- c. Filtre tamis en métal ou plastique

Pour extraire et nettoyer le groupe filtrant, tournez-le dans le sens inverse des aiguilles d'une montre et retirez-le en le soulevant. ❶

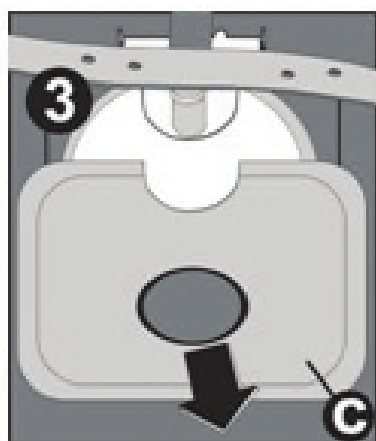
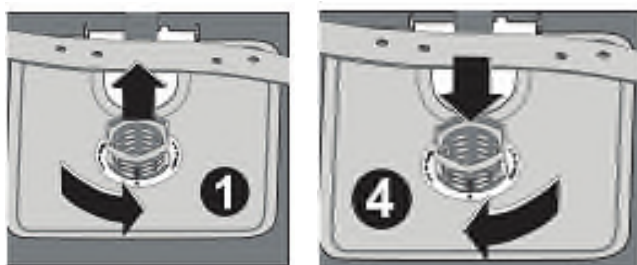

Tirez et retirez le filtre en métal ou plastique. ❸

Séparez ensuite le filtre à déchets du microfiltre. ❷

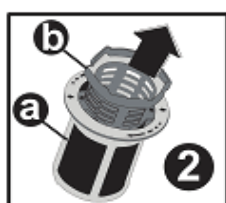

Rincez-le abondamment à l'eau courante. Réinstallez le filtre à déchets dans le microfiltre en veillant à bien faire correspondre les repères. Positionnez l'ensemble dans le filtre en métal ou plastique et tournez-le dans le sens de la flèche (sens des aiguilles d'une montre) ; l'ensemble est verrouillé lorsque la flèche sur le microfiltre est visible. ❹

- N'utilisez jamais votre lave-vaisselle sans filtre.
- Votre appareil sera moins efficace si le filtre n'a pas été correctement installé.
- La propreté des filtres est essentielle pour le bon fonctionnement de l'appareil.

## Bras de lavage

Vérifiez que les gicleurs des bras de lavage supérieur et inférieur ne sont pas bouchés. En cas d'obstruction, retirez les bras de lavage et nettoyez-les à l'eau courante. Pour retirer le bras de lavage inférieur, tirez-le vers le haut. Pour le bras de lavage supérieur, retirez l'écrou en le tournant vers la gauche. Veillez à bien serrer l'écrou lorsque vous réinstallez le bras de lavage supérieur.

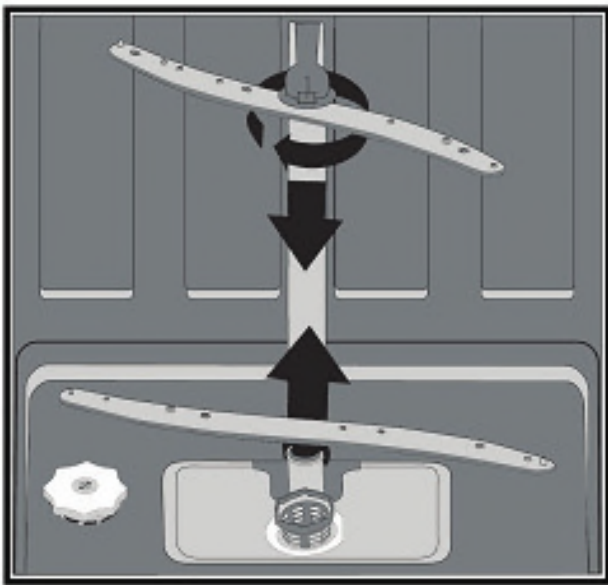

## Filtres du tuyau d'arrivée d'eau

Les filtres du tuyau d'arrivée d'eau évitent que votre appareil ne soit endommagé par une contamination (sable, argile, rouille, etc.) éventuellement véhiculée via le réseau ou l'installation de plomberie intérieure et préviennent les désagréments, tels que le jaunissement ou la formation de dépôts après le lavage. Vérifiez régulièrement les filtres et le tuyau d'arrivée d'eau et nettoyez-les si nécessaire. Pour nettoyer les filtres, fermez le robinet et retirez le tuyau.

Retirez le filtre du tuyau ainsi que le filtre du côté de l'entrée du lave-vaisselle et nettoyez-les à l'eau courante. Réinstallez les filtres propres dans leurs logements et remplacez le tuyau.

## Codes de dysfonctionnement et vérifications en cas de panne

| CODE D'ERREUR | DESCRIPTION DE L'ERREUR   | CONTRÔLES  |
|---------------|---|--|
| F5            | Approvisionnement inadéquat en eau                                  | <ul style="list-style-type: none"> <li>Assurez-vous que le robinet d'arrivée d'eau est complètement ouvert et qu'il n'y a pas de coupure d'eau.</li> <li>Fermez le robinet d'arrivée d'eau, séparez le tuyau d'arrivée d'eau du robinet et nettoyez le filtre au niveau de l'extrémité de raccordement du tuyau.</li> <li>Redémarrez votre appareil et contactez le service après-vente si l'erreur survient à nouveau.</li> </ul> |
| F3            | Arrivée continue d'eau  | <ul style="list-style-type: none"> <li>Fermez le robinet.</li> <li>Contactez le service après-vente.</li> </ul>  |
| F2            | Absence d'évacuation des eaux usées de l'appareil                   | <ul style="list-style-type: none"> <li>Le tuyau d'évacuation d'eau est obstrué.</li> <li>Les filtres de votre machine peuvent être bouchés.</li> <li>Arrêtez votre appareil et activez la commande d'annulation du programme.</li> <li>Si l'erreur persiste, contactez le service après-vente.</li> </ul>  |
| F8            | Erreur de chauffage   | <ul style="list-style-type: none"> <li>Contactez le service après-vente.</li> </ul>  |
| F1            | Déclenchement de l'alarme en cas de débordement                     | <ul style="list-style-type: none"> <li>Arrêtez votre machine et fermez le robinet.</li> <li>Contactez le service après-vente.</li> </ul>   |
| FE            | Carte électronique défectueuse                                      | Contactez le service après-vente.  |
| F7            | Erreur de surchauffe (la température de la machine est trop élevée) | Contactez le service après-vente.  |
| F6            | Capteur de chauffage défectueux                                     | Contactez le service après-vente.  |



## **L'un des témoins lumineux de déroulement du cycle s'allume et le témoin lumineux Départ/Pause s'allume et s'éteint**

La porte est ouverte. Fermez la porte.

## **Le programme ne démarre pas**

- Vérifiez que la prise de courant est branchée.
- Vérifiez les fusibles de votre installation.
- Vérifiez que le robinet d'arrivée d'eau est ouvert.
- Vérifiez que vous avez fermé la porte de la machine.
- Vérifiez que vous avez éteint la machine en appuyant sur le bouton Marche/Arrêt.
- Vérifiez que les filtres d'arrivée d'eau et les filtres de la machine ne sont pas bouchés.

## **Les témoins lumineux Lavage et Fin clignotent sans interruption**

- La sécurité anti-débordement est active.

- Fermez le robinet et contactez le service après-vente.

## **Les témoins lumineux de déroulement du cycle ne s'éteignent pas après une opération de lavage**

Appuyez sur la touche Marche/Arrêt pour mettre l'appareil hors tension.

## **Il reste des résidus de détergent dans le compartiment à détergent**

Vous avez introduit le détergent dans un compartiment humide. Vérifiez bien que le compartiment est sec avant d'y placer le détergent.

## **Il reste de l'eau à l'intérieur de la machine à la fin du programme**

- Le tuyau de vidange est écrasé ou plié.
- Les filtres intérieurs sont bouchés.
- Le programme n'est pas encore terminé.

**La machine s'arrête pendant une opération de lavage**

- Panne de courant.
- Coupure de l'arrivée d'eau.
- Programme suspendu.

**Des bruits de vaisselle remuée et des coups se font entendre pendant une opération de lavage**

- La vaisselle n'est pas installée correctement.
- Le bras de lavage heurte la vaisselle.

**Il reste des résidus d'aliments sur la vaisselle**

- La vaisselle est mal installée dans l'appareil ; l'eau aspergée par les bras de lavage n'atteint pas les endroits mal lavés.
- Le panier est trop chargé.
- La vaisselle se touche.
- La quantité de détergent est insuffisante.
- Le programme sélectionné est inadapté, la température n'est pas assez haute.
- Le bras de lavage est

bouché par des résidus d'aliments.

- Les filtres intérieurs sont bouchés.
- Les filtres sont mal positionnés.
- La pompe de vidange est bouchée.

**Présence de taches blanches sur la vaisselle**

- La quantité de détergent est insuffisante.
- Le réglage du distributeur de produit de rinçage est trop faible.
- Absence de sel régénérant malgré le fort degré de dureté de l'eau.
- Le réglage de l'adoucisseur est trop faible.
- Le couvercle du compartiment à sel est mal fermé.

**La vaisselle ne sèche pas**

- Un programme sans séchage est sélectionné.
- Le réglage du distributeur de produit de rinçage est trop faible.

- La vaisselle a été retirée avant la fin du cycle de séchage. Attendez que le témoin lumineux Fin soit allumé avant d'ouvrir la porte du lave-vaisselle.

### **Présence de taches de rouille sur la vaisselle**

- Vaisselle en acier inoxydable de mauvaise qualité.
- Teneur en sel de l'eau de lavage élevée.

- Couvercle du compartiment à sel mal fermé.
- Trop de sel introduit dans la machine au moment du remplissage. Du sel a débordé dans la cuve.
- Mise à la terre défectueuse.

**Appelez le service après-vente si le problème persiste après avoir effectué les contrôles, ou en cas de dysfonctionnement non décrit ci-dessus.**

### **Informations pratiques et utiles**

**1.** Lorsque vous n'utilisez pas votre appareil :

- Débranchez-le et coupez l'eau.
- Laissez la porte légèrement entrouverte pour empêcher la formation d'odeurs désagréables.
- Maintenez l'intérieur de la machine propre.

**2.** Élimination des traces d'eau sur la vaisselle :

- Lavez la vaisselle avec le

programme intensif.

- Retirez tous les récipients métalliques de la machine.
- Ne mettez pas trop de détergent.

**3.** Si vous positionnez correctement votre vaisselle dans la machine, vous l'utiliserez de manière optimale, en termes de consommation d'énergie ainsi que de performances de lavage et de séchage.

**4.** Retirez les gros résidus avant d'installer la vaisselle sale dans la machine.

**5.** Faites fonctionner la machine une fois qu'elle est complètement pleine.

**6.** N'utilisez le programme de prélavage que lorsque nécessaire.

**7.** Consultez les informations sur les programmes et le tableau des valeurs de consommation moyennes quand vous choisissez un programme.

**8.** Cet appareil pouvant atteindre des températures élevées, il est déconseillé de l'installer à côté d'un réfrigérateur.

**9.** Si l'appareil se trouve dans un endroit où il existe un risque de gel, vous devez complètement vider l'eau restée dans la machine.

Fermez le robinet d'arrivée d'eau, débranchez le tuyau d'arrivée d'eau et mettez les 2 tuyaux par terre (arrivée d'eau et vidange) afin d'évacuer le maximum d'eau. Ensuite, enlevez le filtre intérieur et éliminez l'eau restante à l'aide d'une éponge.

## Mise au rebut de votre ancien appareil

### Conformité aux normes et données de test / Déclaration de conformité CE

Ce produit répond aux exigences de toutes les directives européennes en vigueur ainsi qu'à toutes les normes harmonisées correspondantes, qui prévoient le marquage CE.

Durée de disponibilité des pièces détachées fonctionnelles : 6 ans à partir de la date de fabrication du produit.

### COLLECTE SÉLECTIVE DES DÉCHETS ÉLECTRIQUES ET ÉLECTRONIQUES

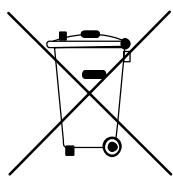

Ce produit porte le symbole DEEE (Déchet d'Équipement Électrique et Électronique) signifiant qu'en fin de vie, il ne doit pas être jeté aux déchets ménagers, mais déposé au centre de tri local. La valorisation des déchets contribue à préserver notre environnement.

### PROTECTION DE L'ENVIRONNEMENT - DIRECTIVE 2012/19/UE

Afin de préserver notre environnement et notre santé, l'élimination en fin de vie des appareils électriques et électroniques doit se faire selon des règles bien précises et nécessite l'implication de chacun, qu'il soit fournisseur ou utilisateur.

C'est pour cette raison que votre produit, comme le signale le symbole  apposé sur sa plaque signalétique ou sur son emballage, ne doit en aucun cas être jeté dans une poubelle publique ou privée destinée aux ordures ménagères. L'utilisateur a le droit de déposer l'appareil dans un lieu public de collecte procédant à un tri sélectif des déchets pour être recyclé ou réutilisé pour d'autres applications, conformément à la directive.



Nos emballages peuvent faire l'objet  
d'une consigne de tri.  
Pour en savoir plus : [www.consignesdetri.fr](http://www.consignesdetri.fr)

## CONDITION DE GARANTIE

FR

Ce produit est garanti pour une période de 2 ans à partir de la date d'achat\*, contre toute défaillance résultant d'un vice de fabrication ou de matériau. Cette garantie ne couvre pas les vices ou les dommages résultant d'une mauvaise installation, d'une utilisation incorrecte ou de l'usure anormale du produit.

\*sur présentation du ticket de caisse.

DE

Für dieses Produkt wird ab dem Verkaufsdatum\* eine Garantie von 2 Jahren für Mängel infolge von Herstellungs- oder Materialfehlern gewährt. Von dieser Garantie ausgeschlossen sind Mängel oder Schäden, die durch falsche Installation, Handhabungsfehler oder unsachgemäßen Gebrauch verursacht werden.

\*gegen Vorlage des Kassenbelegs.

## CONDICIONES DE LA GARANTÍA

ES

Este producto está garantizado por 2 años a partir de la fecha de compra\* contra cualquier avería originada por un defecto de fabricación o de los materiales. Esta garantía no cubre los defectos o los daños provocados por una mala instalación, un uso inadecuado o por un desgaste anormal del producto.

\*mediante presentación del comprobante de caja.

ELECTRO DEPOT

1 route de Vendeville

59155 FACHES-THUMESNIL

France

