

## Sèche-linge

# 976048 - DHP 8 A++ W701T

CONSIGNES D'UTILISATION .....36

Informations techniques de votre appareil: **DHP8A++W701T 976048**

- Liste des pièces détachées
- Schéma électrique
- Manuel de service



# VALBERG

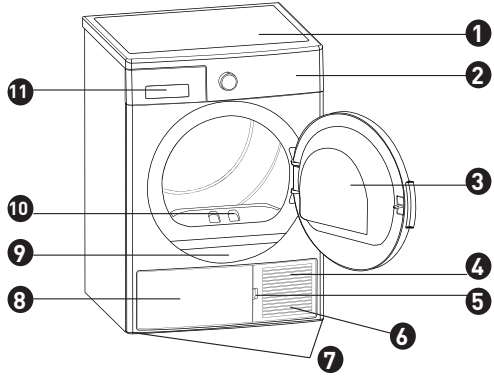

# Merci !

Nous vous remercions d'avoir choisi ce produit VALBERG. Choisis, testés et recommandés par ELECTRO DEPOT, les produits de la marque VALBERG sont simples d'utilisation, tout en offrant des performances fiables et une qualité irréprochable.

Grâce à cet appareil, vous êtes assuré(e) que chaque utilisation vous apportera satisfaction.

Bienvenue chez ELECTRO DEPOT.

Consultez notre site Internet : [www.electrodepot.fr](http://www.electrodepot.fr)

## A

### Aperçu de l'appareil

Description de l'appareil

## B

### Utilisation de l'appareil

Installation  
Préparation du linge  
Utilisation du sèche-linge

## C

### Informations utiles

Nettoyage et entretien  
Son de la machine  
Dépannage  
Messages d'erreur automatiques et solutions  
Informations sur la protection de l'environnement et l'emballage  
Efficacité énergétique

Les instructions sont également disponibles sur le site  
<http://www.electrodepot.fr/sav/notices/>  
<http://www.electrodepot.fr/sav/notices>

## Description de l'appareil

- |   |                            |    |                     |
|---|----------------------------|----|---------------------|
| 1 | Plateau supérieur          | 7  | Pieds réglables     |
| 2 | Panneau de commande        | 8  | Panneau de socle    |
| 3 | Porte de chargement        | 9  | Plaque signalétique |
| 4 | Socle                      | 10 | Filtre à peluches   |
| 5 | Fente d'ouverture du socle | 11 | Couvercle de tiroir |
| 6 | Grilles de ventilation     |    |                     |

## Installation

### Raccordement à l'Évacuation d'eau (avec tuyau de vidange en option)

Dans les produits équipés d'une unité de pompe à chaleur, l'eau s'accumule dans le réservoir d'eau pendant le processus de séchage. Vous devez vider l'eau accumulée après chaque processus de séchage. Au lieu de vider périodiquement le réservoir d'eau, vous pouvez également utiliser le tuyau d'évacuation d'eau fourni avec le produit pour évacuer directement l'eau à l'extérieur.

### Raccordement du tuyau d'évacuation d'eau

- 1 Tirez et sortez l'extrémité du tuyau à l'arrière du sèche-linge. N'utilisez pas d'outils pour retirer le tuyau.
- 2 Placez une extrémité du tuyau d'évacuation d'eau, fourni avec le produit, dans la fente depuis laquelle vous avez retiré le tuyau.
- 3 Fixez l'autre extrémité du tuyau d'évacuation d'eau directement à l'évacuation d'eau ou à l'évier.

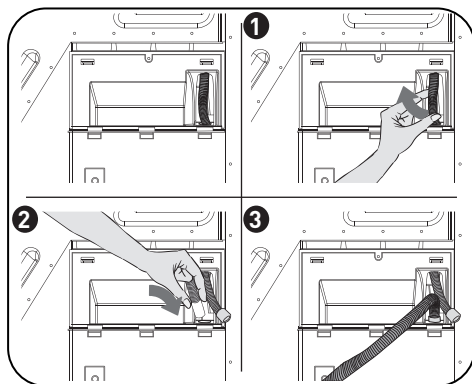

### ATTENTION :

Le tuyau doit être connecté de manière à ce qu'il ne puisse pas bouger. Si le tuyau sort pendant l'évacuation de l'eau, votre maison peut être inondée.

**REMARQUE IMPORTANTE :**

- Le tuyau d'évacuation d'eau doit être installé à une hauteur de 80 cm maximum.
- Le tuyau d'évacuation d'eau ne doit pas être plié entre l'évacuation et le produit, replié ou enjambé.

**Réglage des pieds**

- Pour que le sèche-linge fonctionne avec moins de bruit et de vibrations, celui-ci doit être stable et équilibré sur ses pieds. Ajustez les pieds pour que le produit soit équilibré.
- Tournez les pieds vers la droite et vers la gauche jusqu'à ce que le sèche-linge soit sécurisé et stabilisé.

**REMARQUE IMPORTANTE :**

Ne retirez jamais les pieds réglables.

**Branchements électriques****ATTENTION :**

Risque d'incendie et de choc électrique.

- Votre sèche-linge est réglé sur 220-240 V et 50 Hz.
- Le câble d'alimentation du sèche-linge est équipé d'une fiche spéciale. Cette fiche doit être connectée à une prise de courant mise à la terre et protégée par un fusible de 16 ampères comme indiqué sur la plaque signalétique. Le courant nominal du fusible de la ligne électrique où la prise est connectée doit également être de 16 ampères. Consultez un électricien qualifié si vous ne disposez pas d'une telle prise ou d'un tel fusible.
- Notre société ne peut être tenue responsable des dommages résultant d'une utilisation sans mise à la terre.

**REMARQUE IMPORTANTE :**

L'utilisation de votre machine à des valeurs de tension basses réduira sa durée de vie et ses performances.

**Installation sous un plan de travail**

- Laissez un espace d'au moins 3 cm entre les parois latérales et arrière du produit et le dessous du plan de travail lorsque vous installez votre produit sous un plan de travail.
- Le montage/démontage sous le plan de travail, si nécessaire, doit être effectué par un service agréé.



## Préparation du linge

### Tri du linge à sécher

Suivez les instructions figurant sur les étiquettes du linge à sécher. Ne séchez que les articles portant un(e) mention/symbole indiquant qu'ils « peuvent être séchés au sèche-linge ».

- N'utilisez pas l'appareil avec des quantités de charge et des types de linge autres que ceux indiqués dans la Capacité de charge.



Peut être séché au sèche-linge



Ne nécessite pas de repassage



Séchage délicat



Ne doit pas être séché au sèche-linge



Séchage interdit



Nettoyage à sec interdit



À toute température



À hautes températures



À moyennes températures



À basses températures



À froid



Séchage par suspension



Séchage par étendu



Séchage par suspension humide



Séchage par étendu à l'ombre



Nettoyage à sec autorisé

• Ne séchez pas ensemble des tissus fins, multi-couches ou à couches épaisses, car ils sèchent différemment. Vous devez donc sécher ensemble les vêtements qui ont la même structure et le même type de tissu. Vous obtiendrez ainsi un résultat de séchage uniforme. Si vous pensez que le linge est encore humide, vous pouvez sélectionner un programme horaire pour un séchage supplémentaire.

• Séchez séparément le linge de grande taille (comme les couettes) et le linge de petite taille afin de ne pas avoir de linge humide.

**REMARQUE IMPORTANTE :**

Les tissus délicats, les tissus brodés, les tissus en laine/soie, les vêtements en tissus délicats et coûteux, les vêtements hermétiques et les rideaux en tulle ne conviennent pas au séchage dans le sèche-linge.

**Préparation du linge à sécher****ATTENTION :**

- Risque d'explosion et d'incendie !

Videz les poches de vos vêtements et retirez notamment tous les briquets ou allumettes.

- Le tambour du sèche-linge et les tissus peuvent être endommagés.

- Les vêtements peuvent s'être emmêlés pendant le processus de lavage. Séparez-les les uns des autres avant de les placer dans le sèche-linge.
- Retirez tous les objets dans les poches des vêtements et suivez les consignes suivantes :
- Attachez les ceintures en tissu, les lacets de tablier, etc. les uns aux autres ou utilisez un sac à linge.
- Montez les fermetures à glissière, fermez les agrafes et attaches, attachez les boutons des couvertures.
- Pour obtenir le meilleur résultat de séchage, triez le linge en fonction du type de textile et du programme de séchage.
- Retirez les clips et autres pièces métalliques similaires des vêtements.
- Les produits tissés tels que les t-shirts et les vêtements tricotés rétrécissent généralement lors du premier séchage. Utilisez un programme délicat.
- Ne séchez pas trop les matières synthétiques. Cela générera de la vapeur.

- Lors du lavage du linge à sécher, ajustez la quantité d'adoucissant en fonction des données du fabricant de la machine à laver.

### Capacité de charge

Suivez les instructions du « Tableau de sélection et de consommation des programmes ». (Voir le Tableau de sélection et de consommation des programmes). Ne chargez pas le produit avec plus de linge que les valeurs de capacité indiquées dans le tableau.



### REMARQUE IMPORTANTE :

Il est déconseillé de charger le sèche-linge avec plus de linge que la quantité indiquée sur la figure. En cas de surcharge, les performances de séchage du sèche-linge diminuent et le sèche-linge et le linge peuvent être endommagés.

<b>Linge</b>	<b>Poids de charge à sec (gr)</b>
Drap (double)	725
Taie d'oreiller	240
Serviette de bain	700
Serviette essuie-mains	225
Chemise	190
Chemise en coton	200
Jean	650
Tissu - Pantalon en gabardine	400
T-shirt	120

## Utilisation du sèche-linge

### Panneau de commande

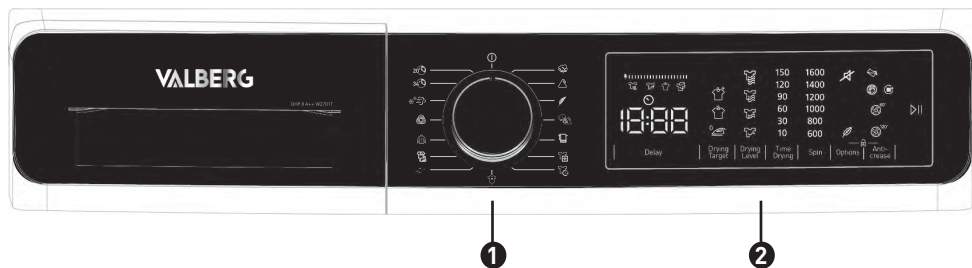

- ❶ Bouton de sélection de programme
- ❷ Indicateur électronique et fonctions supplémentaires

### Bouton de sélection de programme



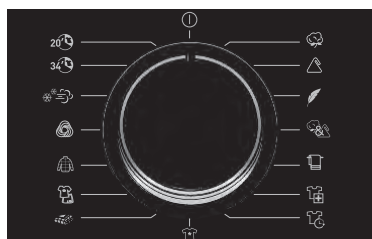













Utilisez le bouton de sélection de programme pour sélectionner le programme de séchage souhaité.







### Indicateur électronique et fonctions supplémentaires



## Symboles d'affichage

Indicateur d'avertissement du réservoir d'eau	
Indicateur d'avertissement de nettoyage du filtre à peluches	
Indicateur d'avertissement de nettoyage de l'échangeur thermique	
Ultra sec.	
Prêt à ranger	
Fer à repasser	
Niveau de séchage 1	
Niveau de séchage 2	
Niveau de séchage 3	
Niveau de séchage 4	
Départ différé	
Défroissage 60'	
Défroissage 120'	
Délicat	
Désactivation des avertissements sonores	
Démarrage et pause	

### Affichage des étapes de séchage

Séchage	
Fer à repasser	
Prêt à ranger	
Fin	

L'affichage électronique indique les étapes de séchage tout au long du programme. Chaque fois qu'une étape du programme démarre, le voyant de l'étape de séchage correspondante s'allume. Une fois l'étape de séchage terminée, le voyant de l'étape de séchage correspondante s'éteint.













### Affichage de la consommation énergétique





L'affichage de la consommation énergétique indique la consommation énergétique du programme sélectionné. Plus l'affichage est grand, plus la consommation énergétique est importante. Le niveau de consommation énergétique augmente ou diminue en fonction du type de tissu, de la durée du programme sélectionné, du niveau de séchage et de la vitesse d'essorage.

### Tableau de sélection et de consommation des programmes



Appuyez sur le bouton Start/Pause pour lancer le programme. Le voyant Start/Pause qui indique que le programme a démarré et la durée restante du programme s'affiche sur l'écran.

Programme	Charge (kg)	Lavage machine vitesse de rotation	Quantité approximative d'humidité résiduelle	Durée (minutes)
 Cotons	8	1000	60 %	189
 Synthétique	4	800	40 %	80
 Délicat	2	600	50 %	55
 Mixte	4	1000	60 %	115
 Serviettes	3	1000	60 %	98
 Hygiène	3	1000	60 %	89
 Séchage minuté	-	-	-	-
 Linge de bébé	3	1000	60 %	86
 Couette	2,5	800	60 %	164
 Sport	4	800	40 %	79
 Extérieur	2	800	40 %	73
 Laine	-	-	-	5



Programme	Charge (kg)	Lavage machine vitesse de rotation	Quantité approximative d'humidité résiduelle	Durée (minutes)
 Rafraîchissement laine	-	-	-	10
 Express 34'	1	1200	50 %	34
 Chemises 20'	0,5	1200	50 %	20

#### Valeurs de la consommation énergétique

Programme	Charge (kg)	Lavage machine vitesse de rotation	Quantité approximative d'humidité résiduelle	Valeurs de la consommation énergétique (kWh)
 Cotons Prêt à ranger	8	1000	60 %	1,91
Cotons Fer à repasser	8	1000	60 %	1,47
 Synthétiques Prêt à ranger	4	800	40 %	0,78
Consommation électrique en « mode arrêt » $P_0$ (W)				0,5
Consommation électrique en « mode marche » $P_L$ (W)				1

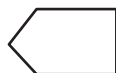

Le programme Coton Prêt à ranger est le programme de séchage standard qui peut être exécuté avec une charge complète ou une demi-charge et pour lequel les informations sont indiquées sur l'étiquette et le reçu du produit. Ce programme est le programme le plus économe en énergie pour sécher des vêtements en coton humides normaux.

\*Programme de normes d'étiquetage énergétique (EN 61121:2013)

Toutes les valeurs du tableau ont été déterminées conformément à la norme EN 61121:2013. Les valeurs de consommation peuvent varier par rapport aux valeurs du tableau en fonction du type de tissu, de la vitesse d'essorage, des conditions environnementales et des valeurs de tension.

### Fonctions auxiliaires

Le tableau qui résume les options qui peuvent être sélectionnées dans les programmes est donné ci-dessous.











Option	Description
Objectif de séchage	Sélectionnez l'objectif de séchage adapté à votre linge à sécher. Sélectionnez Extra Dry (Très sec) pour le linge épais et multi-couche qui prend du temps à sécher. Sélectionnez Closet Dry (Séchage normal) pour le linge ordinaire à une seule couche. Sélectionnez Fer à repasser pour le linge que vous souhaitez laisser humide, prêt à être repassé.
Degré de séchage	Le niveau d'humidité obtenu après le séchage peut être augmenté de 3 degrés supplémentaires en plus du réglage standard. On s'assure ainsi que le linge est plus sec. Degrés pouvant être sélectionnés en dehors du réglage standard (Degré 1) 2 (faible), 3 (moyen), 4 (élevé). Après la sélection, le voyant du degré de séchage correspondant s'allume.
Séchage délicat*	Les tissus délicats sont séchés plus longtemps à basse température.
Départ différé	Vous pouvez différer le démarrage du programme en sélectionnant une durée comprise entre 1 et 23 heures. Vous pouvez appuyer sur Start/Pause pour activer le délai souhaité. Une fois ce délai écoulé, le programme sélectionné démarre automatiquement. Pendant le délai, les options compatibles avec le programme peuvent être activées/désactivées. Si vous appuyez longuement sur le bouton Delayed Start (Départ différé), la durée du différé change continuellement.
Annulation des avertissements sonores	Le sèche-linge émet un signal sonore lorsque vous appuyez sur les boutons, lorsque vous tournez le bouton de sélection du programme et lorsque le programme se termine. Pour annuler les avertissements sonores, maintenez le bouton « Anti-Crease Option » (Option défroissage) enfoncé pendant 3 secondes. Lorsque vous appuyez sur ce bouton, vous entendrez un avertissement sonore qui indique que l'option a été activée et les avertissements sonores indiqués seront annulés.





Option	Description
Séchage minuté	Si le bouton de programme est tourné sur Time Drying (Séchage minuté), vous pouvez appuyer sur le bouton d'option Time Drying (Séchage minuté) pour le sélectionner et appuyer sur Start/Pause pour lancer le programme.
Sécurité enfant	Il existe une option de sécurité enfant pour éviter les changements dans le déroulement du programme lorsque des touches sont actionnées pendant le programme. Pour activer la fonction de sécurité enfant, l'utilisateur doit appuyer simultanément sur les boutons « Options » et « Anticrease » (Défroissage) pendant 3 secondes. Lorsque la sécurité enfant est activée, toutes les clés sont désactivées. La sécurité enfant n'est pas automatiquement désactivée à la fin du programme. Pour désactiver la sécurité enfant à la fin du programme, mettez le bouton de sélection des programmes en position « Off » (Arrêt). Ensuite, mettez le bouton de sélection des programmes sur la première position. La sécurité enfant est toujours activée. Pour désactiver la sécurité enfant, l'utilisateur doit appuyer simultanément sur les boutons « Options » et « Anticrease » (Défroissage) pendant 3 secondes. Lors de l'activation/désactivation de la sécurité enfant, « CL » s'affiche pendant 2 secondes, puis s'éteint ; et un avertissement sonore se fera entendre. Avertissement : Lorsque l'appareil est en marche ou que la sécurité enfant est activée, si vous tournez le bouton de sélection de programme, vous entendrez un avertissement sonore et « CL » s'affichera à l'écran pendant 2 secondes puis s'éteindra. Si vous tournez le bouton de sélection de programme, vous entendrez un avertissement sonore. Même si vous réglez le bouton de programme sur un autre programme, le programme précédent continuera de fonctionner. Pour sélectionner un nouveau programme, vous devez désactiver la sécurité enfant puis régler le bouton de sélection de programme.
Défroissage*	Si vous n'ouvrez pas la porte de la machine à la fin du programme, l'option défroissage sera activée pendant 60 minutes. Lorsque l'option défroissage est sélectionnée, le défroissage sera actif pendant 120 minutes.
Sélection de la vitesse d'essorage	Pour que le linge à sécher, réglez la vitesse d'essorage sur le lave-linge où vous avez lavé le linge. On s'assure ainsi que le temps de séchage estimé est affiché avec plus de précision.

\*Les options varient selon le modèle.

### Lancement du programme

Le voyant Start/Pause clignote pendant la sélection du programme. Appuyez sur le bouton Start/Pause pour lancer le programme. Le voyant Start/Pause qui indique que le programme a démarré et le voyant de séchage s'allument.

Option	Description
 Cotons	Ce programme permet de sécher le linge en coton, notamment les draps, les taies d'oreiller, les pyjamas, les sous-vêtements, les nappes, etc.
 Synthétique	Ce programme permet de sécher les produits synthétiques, tels que les chemises, les t-shirts et les chemisiers, à une température inférieure à celle du programme pour les produits en coton.
 Délicat	Ce programme permet de sécher à basse température des vêtements fins comme les chemises, les chemisiers et les vêtements en soie pour les rendre prêts à être portés.
 Mixte	Ce programme permet de sécher des vêtements mixtes coton-synthétique qui ne se décolorent pas afin de les rendre prêts à être portés.
 Serviettes	Ce programme permet de sécher le linge en coton épais comme les serviettes, les peignoirs, etc.
 Hygiène	Ce programme est adapté aux tissus qui nécessitent des exigences en matière d'hygiène.
 Temps de séchage	Pour atteindre le degré de séchage requis à basse température, vous pouvez utiliser les programmes de temps de 10 min. à 150 min. Quel que soit le degré de séchage, le programme s'arrête au moment souhaité.
 Linge de bébé	Ce programme permet un séchage hygiénique à basse température des vêtements délicats des nourrissons.
 Couette	Ce programme est utilisé pour le séchage de couettes simples avec des garnitures en plumes, en duvet ou synthétiques.
 Extra Silencieux	Le programme silencieux fait fonctionner le sèche-linge en diminuant le bruit émis dans l'environnement. Le niveau sonore diminue considérablement par rapport au programme « Cotton Cupboard Dry » (Cotons Prêt à ranger).
 Extérieur	Ce programme est adapté aux vêtements d'extérieur, aux vestes imperméables, aux vestes avec isolation intérieure, etc.

Option	Description
 Laine	Utilisez ce programme pour sécher en douceur les vêtements en laine, lavés comme indiqué dans les instructions de lavage. Sortez les vêtements à la fin du cycle de séchage. N'utilisez pas ce programme pour sécher des produits en acrylique.
 Rafraîchissement	En sélectionnant l'option de séchage minuté entre 10 et 150 minutes sans apport d'air chaud, le rafraîchissement est effectué et les mauvaises odeurs peuvent être éliminées.
 Express 34'	1 kg de matières synthétiques essorées à grande vitesse dans le lave-linge est séché en 34 minutes.
 Chemises 20'	2 à 3 chemises sont prêtes à être repassées en 20 minutes.

### REMARQUE IMPORTANTE :

N'ouvrez pas la porte de chargement pendant que le programme est en cours. Si vous devez ouvrir la porte, ne la laissez pas ouverte pendant longtemps.

#### Sélection en attente

Après 15 minutes sans action de l'utilisateur en mode sélection, la machine passe en mode économie d'énergie en raison de la diminution de la consommation énergétique. Dans ce modèle, « - - - » doit clignoter avec 0,5 sec ON, 3 sec OFF pendant le mode d'économie d'énergie. En mode d'économie d'énergie, « - - - » la luminosité du voyant est réduite. Pour redémarrer la machine, il faudra mettre le sélecteur sur OFF et sélectionner à nouveau le programme.

#### Avancement du programme

##### Durant le programme

- Si vous ouvrez la porte alors que le programme est en cours, le produit passe en mode veille. Une fois la porte fermée, appuyez sur la touche Start/Pause pour reprendre le programme.
- N'ouvrez pas la porte de chargement lorsque le programme est en cours. Si vous devez ouvrir la porte, ne la laissez pas ouverte pendant longtemps.

**Fin du programme**



Une fois le programme terminé, les voyants lumineux Start/Pause, du niveau du réservoir d'eau, du nettoyage du filtre et du nettoyage de l'échangeur thermique s'allument. En outre, un avertissement sonore sera donné à la fin du programme. Vous pouvez retirer le linge pour que la machine soit prête à recevoir une nouvelle charge.

**REMARQUE IMPORTANTE :**

- Nettoyez le filtre à peluches après chaque programme. Videz le réservoir d'eau après chaque programme.
- Si vous ne sortez pas le linge après la fin du programme, la phase de défroissage d'une heure est automatiquement activée. Ce programme fait tourner le tambour à intervalles réguliers pour éviter les faux plis.

**Informations sur l'éclairage du tambour**

- Ce produit comprend un éclairage LED du tambour. L'éclairage fonctionne automatiquement lorsque vous ouvrez la porte. Et s'éteint automatiquement après un certain temps.
- Il ne s'agit pas d'une option réglable permettant à l'utilisateur de l'allumer ou de l'éteindre.
- N'essayez pas de remplacer ou de modifier l'éclairage LED.

PROGRAMMES	OPTIONS								
	Objectif de séchage	Départ différé	Désactivation des avertissements sonores	Sécurité enfant	Délicat	Séchage minuté	Degré de séchage	Défroissage	Essorage
 Cotons	✓	✓	✓	✓	✓	x	✓	✓	✓
 Synthétique	✓	✓	✓	✓	✓	x	✓	✓	✓



## OPTIONS

## PROGRAMMES

	Objectif de séchage	Départ différé	Désactivation des avertissements sonores	Sécurité enfant	Délicat <small>(le réglage par défaut)</small>	Séchage minuté	Degré de séchage	Défroissage	Essorage
 Délicat	✓	✓	✓	✓	✓ <small>(le réglage par défaut)</small>	X	X	✓	✓
 Mixte	✓	✓	✓	✓	✓	X	✓	✓	✓
 Serviettes	✓	✓	✓	✓	✓	X	✓	✓	✓
 Hygiène	✓	✓	✓	✓	✓	X	✓	✓	✓
 Séchage minuté	X	✓	✓	✓	X	✓	X	✓	X
 Linge de bébé	✓	✓	✓	✓	✓	X	✓	✓	✓
 Couette	✓	✓	✓	✓	✓	X	X	✓	✓
 Sport	✓	✓	✓	✓	✓	X	✓	✓	✓
 Extérieur	✓	✓	✓	✓	✓	X	✓	✓	✓
 Rafraîchissement laine	✓	✓	✓	✓	✓	X	X	✓	X
 Rafraîchissement	X	✓	✓	✓	✓	X	X	✓	X

## OPTIONS

## PROGRAMMES

PROGRAMMES	Objectif de séchage	Départ différé	Désactivation des avertissements sonores	Sécurité enfant	Délicat	Séchage minuté	Degré de séchage	Défroissage	Essorage
 Express 34'	X	✓	✓	✓	✓	X	X	✓	X
 Chemises 20'	✓	✓	✓	✓	✓	X	X	✓	X

X Non sélectionnable ✓ Sélectionnable



## Nettoyage et entretien

### REMARQUE IMPORTANTE :

N'utilisez pas de produits chimiques industriels pour nettoyer votre sèche-linge. N'utilisez pas un sèche-linge qui a été nettoyé avec des produits chimiques industriels.

## Nettoyage des filtres à peluches

### REMARQUE IMPORTANTE :

N'oubliez pas de nettoyer le filtre à peluches après chaque utilisation.

Pour nettoyer les filtres à peluches :

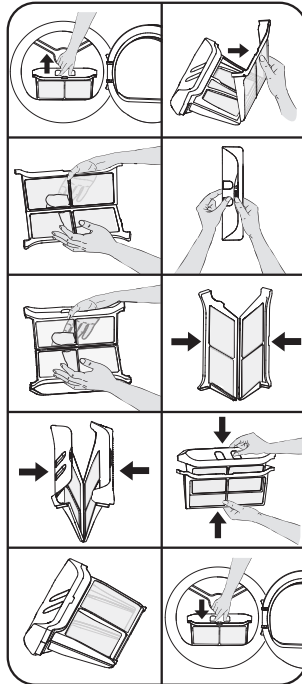

- ❶ Ouvrez la porte de chargement.
- ❷ Tirez sur les filtres à peluches pour les enlever.
- ❸ Ouvrez le filtre extérieur.
- ❹ Nettoyez le filtre extérieur avec les mains ou un chiffon doux.
- ❺ Ouvrez le filtre intérieur.
- ❻ Nettoyez le filtre intérieur avec les mains ou un chiffon doux.
- ❼ Fermez les filtres et posez les crochets.
- ❽ Placez le filtre intérieur à l'intérieur du filtre extérieur.
- ❾ Remettez le filtre à peluches en place.

- Après un certain temps d'utilisation du sèche-linge, si vous constatez une couche qui provoque une obstruction à la surface du filtre, lavez le filtre à l'eau chaude pour retirer la couche. Séchez complètement le filtre avant de le réinstaller.

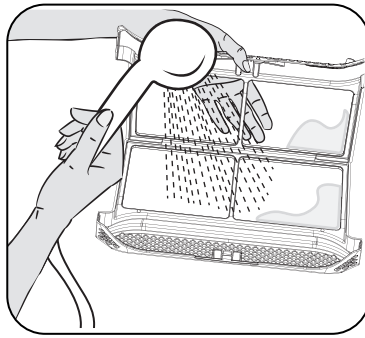

## Vidange du réservoir d'eau

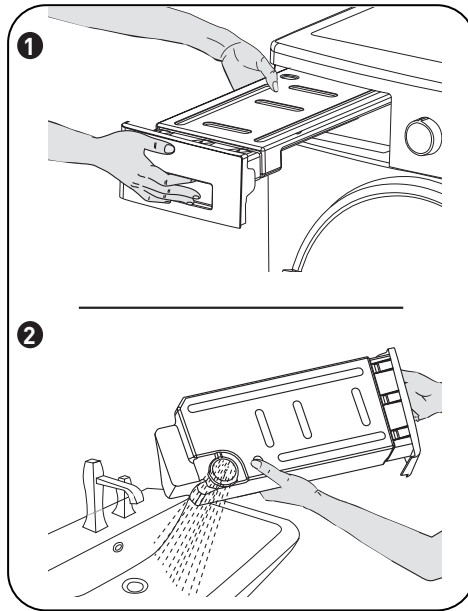

- ➊ Tirez le couvercle du tiroir et sortez le réservoir avec précaution.
- ➋ Videz l'eau du réservoir..
- ➌ Si des peluches se sont accumulées sur le bouchon de vidange du réservoir, nettoyez-le avec de l'eau.
- ➍ Remplacez le réservoir d'eau.

**REMARQUE IMPORTANTE :**

- Ne retirez jamais le réservoir d'eau lorsque le programme est en cours. L'eau condensée dans le réservoir d'eau ne convient pas à la consommation humaine.
- N'oubliez pas de vider le réservoir d'eau après chaque utilisation.

**Nettoyage de l'échangeur thermique****REMARQUE IMPORTANTE :**

- Nettoyez l'échangeur thermique lorsque vous voyez l'avertissement « Heat Exchanger Cleaning » (Nettoyage de l'échangeur thermique).
- Même si le « voyant d'avertissement de nettoyage de l'échangeur thermique » n'est pas allumé : nettoyez l'échangeur thermique après 30 processus de séchage ou une fois par mois.

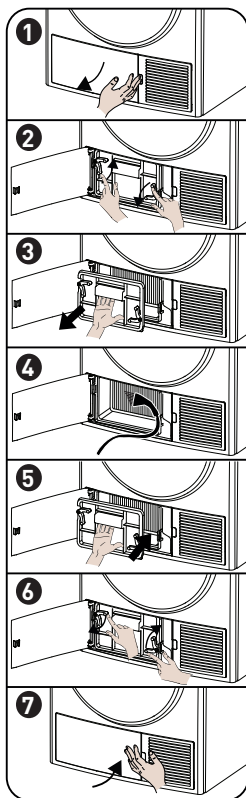

Si le processus de séchage est terminé, ouvrez la porte de chargement et attendez qu'elle refroidisse.

- ❶ Ouvrez le couvercle de la plaque d'appui comme indiqué.
- ❷ Déverrouillez le couvercle de l'échangeur en le tournant dans le sens indiqué par les flèches.
- ❸ Retirez le couvercle de l'échangeur comme indiqué.
- ❹ Nettoyez la surface avant de l'échangeur comme indiqué.
- ❺ Placez le couvercle de l'échangeur comme indiqué.
- ❻ Verrouillez le couvercle de l'échangeur en le tournant

dans le sens indiqué par les flèches.

⑦ Fermez le couvercle de la plaque d'appui comme indiqué.

#### **AVERTISSEMENT :**

Ne le nettoyez pas à mains nues car les ailettes de l'échangeur sont tranchantes. Elles peuvent vous blesser les mains.

### **Nettoyage du capteur d'humidité**

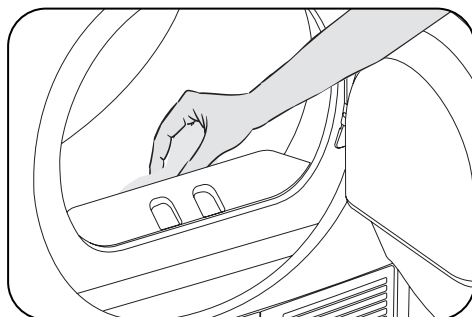

- À l'intérieur de la machine, des capteurs d'humidité détectent si le linge est sec ou non.

Pour nettoyer les capteurs :

- ① Ouvrez la porte de chargement de la machine.
- ② Si la machine est encore chaude en raison du processus de séchage, attendez qu'elle refroidisse.
- ③ A l'aide d'un chiffon doux imbibé de vinaigre, essuyez les surfaces métalliques du capteur et séchez-les.

**REMARQUE IMPORTANTE :**

- Nettoyez les surfaces métalliques du capteur 4 fois par an.
- N'utilisez pas d'outils métalliques pour nettoyer les surfaces métalliques du capteur.

**ATTENTION :**

En raison du risque d'incendie et d'explosion, n'utilisez pas d'agents de solution, de produits de nettoyage ou de produits similaires pour nettoyer les capteurs.

**Nettoyage de la surface intérieure de la porte de chargement****REMARQUE IMPORTANTE :**

N'oubliez pas de nettoyer la surface intérieure de la porte de chargement après chaque processus de séchage.

Ouvrez la porte de chargement du sèche-linge et nettoyez toutes les surfaces intérieures et le joint d'étanchéité avec un chiffon doux et humide.



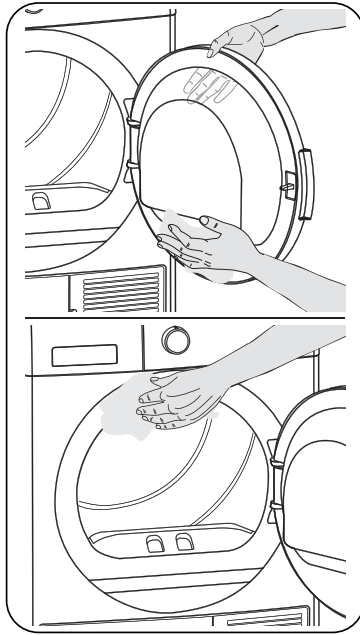

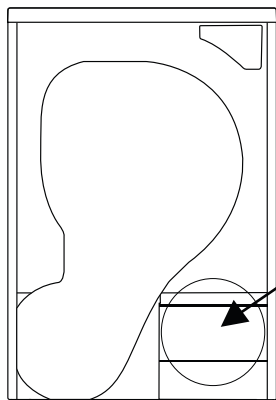
**Bruit de la machine****SOURCE DU BRUIT****DÉFINITION****Bruit de la pompe**

La pompe est activée lorsque la machine commence à fonctionner et pendant le fonctionnement à certains intervalles. Il est normal d'entendre le bruit de la pompe et de l'eau pendant ce processus.

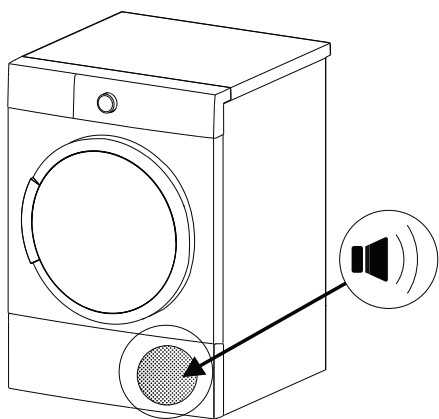
**Bruit du compresseur**

Il est normal d'entendre de temps en temps un son métallique provenant du compresseur lorsque la machine est en marche.

## Dépannage

Votre sèche-linge est équipé de systèmes qui effectuent des contrôles continus pendant le processus de séchage pour prendre les mesures nécessaires et vous avertir en cas de dysfonctionnement.

### **AVERTISSEMENT :**

Si le problème persiste même si vous avez suivi les étapes de cette rubrique, veuillez contacter votre revendeur ou un Prestataire de services agréé. N'essayez jamais de réparer un produit qui ne fonctionne pas.

Problème	Raison	Solution
Le processus de séchage est long.	La surface du filtre à peluches est peut-être bouchée.	Lavez le filtre à l'eau tiède.
	L'échangeur thermique est peut-être bouché.	Nettoyez l'échangeur thermique.
	Les grilles de ventilation situées à l'avant de la machine sont peut-être fermées.	Ouvrez les portes/fenêtres pour éviter que la température ambiante n'augmente trop.
	Il y a peut-être une couche de calcaire sur le capteur d'humidité.	Nettoyez le capteur d'humidité.
	Le sèche-linge est peut-être surchargé de linge.	Ne surchargez pas le sèche-linge.
	Le linge n'est peut-être pas suffisamment essoré.	Sélectionnez une vitesse d'essorage plus élevée pour votre machine à laver.

**AVERTISSEMENT :**

Le linge qui sort chaud à la fin du processus de séchage est généralement plus humide.

Le linge est humide à la fin du processus de séchage.

Le programme utilisé peut ne pas être adapté au type de linge.	Vérifiez les étiquettes d'entretien des linges, sélectionnez un programme adapté au type de linge et utilisez également les programmes horaires.
La surface du filtre à peluches est peut-être bouchée.	Lavez le filtre à l'eau tiède.
L'échangeur de chaleur est peut-être bouché.	Nettoyez l'échangeur thermique.
Le sèche-linge est peut-être surchargé de linge.	Ne surchargez pas le sèche-linge.
Le linge n'est peut-être pas suffisamment essoré.	Sélectionnez une vitesse d'essorage plus élevée pour votre machine à laver.

Problème	Raison	Solution
Le sèche-linge ne peut pas être ouvert ou le programme ne peut pas être lancé. Le sèche-linge ne s'active pas lors du réglage.	Le sèche-linge n'est peut-être pas branché.	Assurez-vous que la fiche est bien insérée dans la prise.
	La porte de chargement est peut-être ouverte.	Assurez-vous que la porte de chargement est correctement fermée.
	Vous n'avez peut-être pas choisi un programme ou appuyé sur le bouton Start/Pause.	Vérifiez que le programme a été choisi et que le sèche-linge n'est pas en mode Veille/Standby (Pause).
	La sécurité enfant est peut-être activée.	Désactivez la sécurité enfant.
Le programme a été interrompu sans raison.	La porte de chargement peut ne pas être fermée correctement.	Assurez-vous que la porte de chargement est correctement fermée.
	Il y a peut-être eu une panne de courant.	Appuyez sur le bouton Start/Pause pour lancer le programme.
Les vêtements ont rétréci, sont feutrés ou se sont détériorés.	Le réservoir d'eau est peut-être plein.	Videz le réservoir d'eau.
	Le programme utilisé peut ne pas être adapté au type de linge.	Vérifiez les étiquettes d'entretien des linges, sélectionnez un programme adapté au type de linge.
Fuite d'eau par la porte de chargement.	Des peluches peuvent s'être accumulées sur les surfaces intérieures de la porte de chargement et sur les surfaces du joint de la porte de chargement.	Nettoyez les surfaces intérieures de la porte de chargement et les surfaces du joint de la porte de chargement.
La porte de chargement s'ouvre toute seule.	La porte de chargement peut ne pas être fermée correctement.	Poussez la porte de chargement jusqu'à ce que vous entendiez le son de fermeture.
Le symbole d'avertissement du réservoir d'eau est allumé/clignote.	Le réservoir d'eau est peut-être plein.	Videz le réservoir d'eau.
	Le tuyau d'évacuation d'eau est peut-être plié.	Si le produit est raccordé directement à l'évacuation d'eau, vérifiez le tuyau d'évacuation d'eau.

Problème	Raison	Solution
Le symbole d'avertissement de nettoyage de l'échangeur thermique est allumé.	L'échangeur thermique est peut-être sale.	Nettoyez l'échangeur thermique.
Le symbole d'avertissement de nettoyage du filtre est allumé.	Le filtre à peluches est peut-être sale.	Nettoyez le filtre.
	La trappe du filtre est peut-être bouchée par des peluches.	Nettoyez la trappe du filtre.
	Il peut y avoir une couche qui fait obstruction à la surface du filtre à peluches.	Lavez le filtre à l'eau tiède.
Le symbole d'avertissement de nettoyage du filtre et de l'échangeur thermique clignote.	La trappe du filtre est peut-être bouchée par des peluches.	Nettoyez la trappe du filtre.
	Une couche peut provoquer une obstruction à la surface du filtre à peluches.	Lavez le filtre à l'eau tiède.
	L'échangeur thermique est peut-être bouché.	Nettoyez l'échangeur thermique.
Le programme ne peut pas être lancé et le voyant d'avertissement du filtre clignote.	Le filtre ne peut pas être mis en place.	Remplacez le filtre.
	Le voyant d'avertissement du filtre clignote bien que le filtre soit en place.	Appelez le service technique.

## Messages d'erreur automatiques et solutions

Votre sèche-linge est équipé d'un système intégré de détection des pannes, indiqué par le clignotement de plusieurs témoins lumineux clignotants. Les codes d'erreur les plus courants sont décrits ci-dessous.

CODE D'ERREUR	SOLUTION
E00	Contactez l'agent de service agréé le plus proche.
E03 / 	Videz le réservoir d'eau, si le problème n'est pas résolu, contactez l'agent de service agréé le plus proche.
E04	Contactez l'agent de service agréé le plus proche.
E05	Contactez l'agent de service agréé le plus proche.
E06	Contactez l'agent de service agréé le plus proche.
E08	Il peut y avoir des fluctuations de tension dans le secteur. Attendez que la tension soit appropriée à la plage de travail.

## Informations sur la protection de l'environnement et l'emballage

### Informations sur l'emballage

L'emballage de ce produit est fait de matériaux recyclables. Ne jetez pas l'emballage et les déchets avec les déchets ménagers ou autres. Apportez-les plutôt à un point de collecte des emballages défini par votre autorité locale.

## Efficacité énergétique

- Vous devez utiliser le sèche-linge à pleine capacité, mais veillez à ce qu'il ne soit pas surchargé.
- Lorsque le linge est en cours de lavage, la vitesse d'essorage doit être la plus élevée possible. Cela permet de raccourcir le temps de séchage et de réduire la consommation énergétique.
- Veillez à ce que les mêmes types de linge soient séchés ensemble.
- Veuillez suivre les recommandations du manuel d'utilisation pour la sélection des programmes.
- Pour la circulation de l'air, laissez un espace approprié sur les côtés avant et arrière du sèche-linge. Ne couvrez pas les grilles situées à l'avant de la machine.
- Sauf en cas de nécessité, n'ouvrez pas la porte de la machine pendant le séchage. Si vous devez l'ouvrir, ne la laissez pas ouverte pendant longtemps.
- N'ajoutez pas de nouveau linge (mouillé) pendant le processus de séchage.
- Les poils et les peluches qui se détachent du linge et se mêlent à l'air sont collectés par les « Filtres à peluches ». Veillez à ce que les filtres soient nettoyés avant et après chaque utilisation.
- Pour les modèles équipés d'une pompe à chaleur, veillez à ce que l'échangeur thermique soit nettoyé au moins une fois par mois ou toutes les 30 utilisations.
- Pendant le processus de séchage, l'environnement où est installé le sèche-linge doit être bien ventilé.





FR

## CONDITION DE GARANTIE

Ce produit est garanti pour une période de 2 ans à partir de la date d'achat\*, contre toute défaillance résultant d'un vice de fabrication ou de matériau. Cette garantie ne couvre pas les vices ou les dommages résultant d'une mauvaise installation, d'une utilisation incorrecte ou de l'usure anormale du produit.

\*sur présentation du ticket de caisse.

Made in TÜRKIYE

---

ELECTRO DEPOT

1 route de Vendeville

59155 FACHES-THUMESNIL

FRANCE



52426812