

NOTE: OPEN THE DOOR

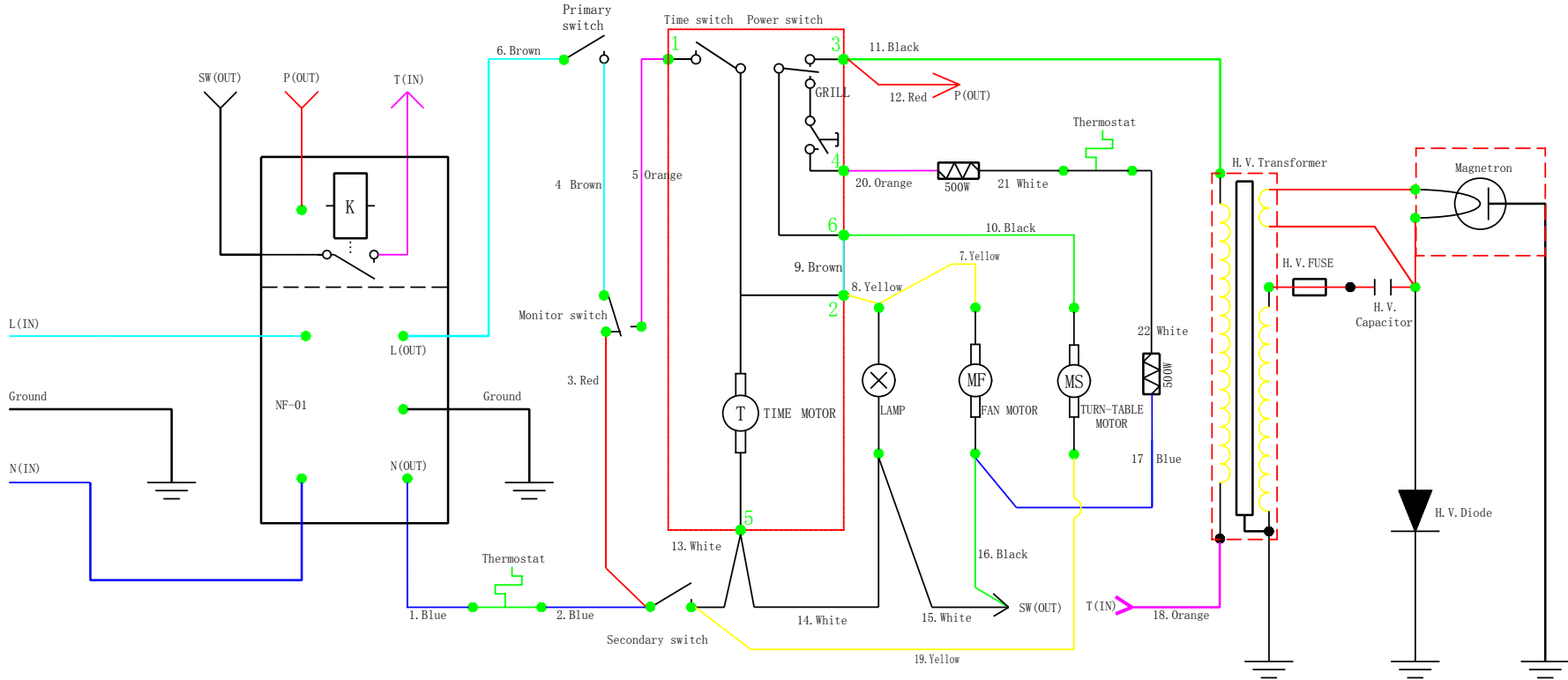

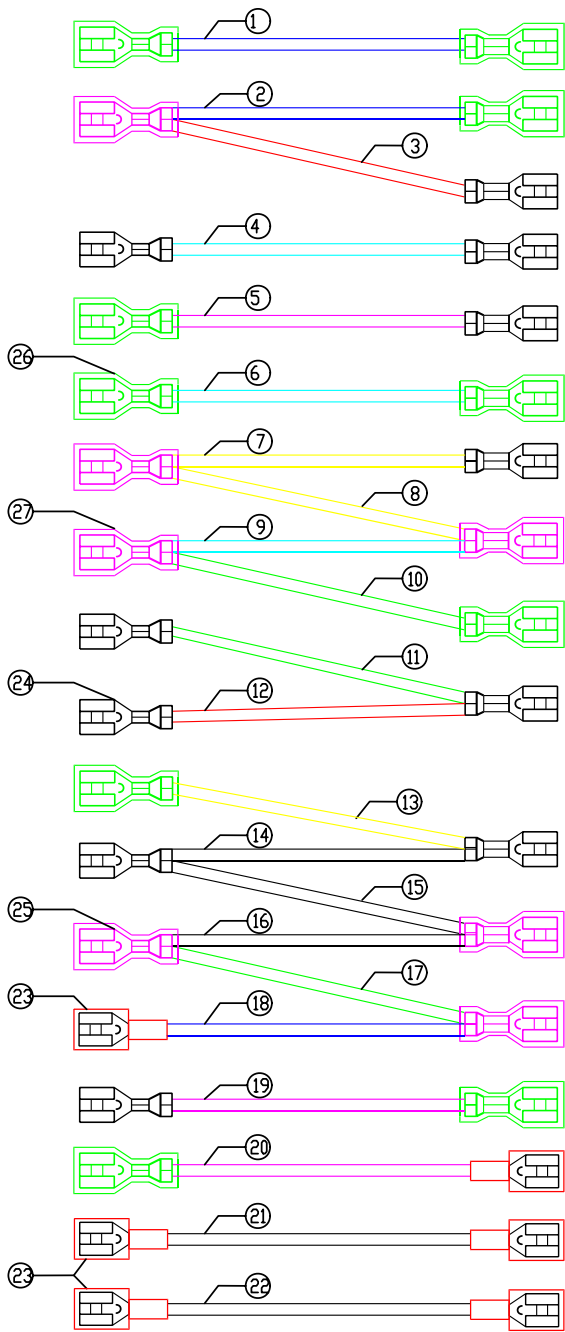

技术要求:

- 1、端子压接良好、无断线现象。
- 2、所有护套要套到位。
- 3、做成线束时所有扎带要扎紧。
- 4、端子压接力：16-20AWG线 $\geq 56N$ ，
22-24AWG线 $\geq 30N$ 。
- 5、开线公差为 $+10/-0mm$ 。

27	双线端子护套		7	PVC软护套/透明	
26	单线端子护套		12	PVC软护套/透明	
25	双线锁扣端子		10	187#/直插/铜镀镍	
24	单线锁扣端子		24	187#/直插/铜镀镍	
23	端子护套		6	187直插/硅胶/红色/发热管端子专用	
22	白色线	温控器2	发热管	90mm	UL3122 20AWG
21	白色线	温控器2	发热管	210mm	UL3122 20AWG
20	棕色线	定时器4	发热管	450mm	UL3122 20AWG
19	棕色线	高压变压器	滤波板PCB T(IN)	480mm	UL1569 18AWG或 RV 0.75mm ²
18	蓝色线	发热管	风扇电机	220mm	UL3122 20AWG
17	黑色线	滤波器SW (OUT)	风扇电机	100mm	UL1569 18AWG或 RV 0.75mm ²
16	白色线	滤波器SW (OUT)	炉灯	280mm	UL1569 18AWG或 RV 0.75mm ²
15	白色线	定时器5	炉灯	130mm	UL1569 18AWG或 RV 0.75mm ²
14	白色线	定时器5	次级解锁NO	200mm	UL1569 18AWG或 RV 0.75mm ²
13	黄色线	转盘电机	次级解锁NO	250mm	UL1569 22AWG或 RV 0.30mm ²
12	红色线	滤波板PCB P(out)	定时器3	400mm	UL1569 22AWG或 RV 0.30mm ²
11	黑色线	高压变压器	定时器3	150mm	UL1569 18AWG或 RV 0.75mm ²
10	黑色线	转盘电机	定时器6	370mm	UL1569 22AWG或 RV 0.30mm ²
9	棕色线	定时器2	定时器6	60mm	UL1569 18AWG或 RV 0.75mm ²
8	黄色线	定时器2	炉灯	190mm	UL1569 22AWG或 RV 0.30mm ²
7	黄色线	风扇电机	炉灯	320mm	UL1569 22AWG或 RV 0.30mm ²
6	棕色线	滤波板PCB L(out)	主解锁NO	380mm	UL1569 18AWG或 RV 0.75mm ²
5	棕色线	监控开关NO	定时器1	190mm	UL1569 18AWG或 RV 0.75mm ²
4	棕色线	主解锁COM	监控开关COM	130mm	UL1569 18AWG或 RV 0.75mm ²
3	红色线	次级解锁COM	监控开关NC	180mm	UL1569 18AWG或 RV 0.75mm ²
2	蓝色线	次级解锁COM	温控开关1	350mm	UL1569 18AWG或 RV 0.75mm ²
1	蓝色线	滤波板PCB N(out)	温控开关1	140mm	UL1569 18AWG或 RV 0.75mm ²
序号	名称	开始端	结束端	用量	材料规格型号

				MAT'L:				DONLIM WEILI ELECTRICAL APPLIANCES CO., LTD				
				组合件				TITLE: 套线组件				
				PHASE MARKING		UNIT	SCALE	WEIGHT	DWG. NO: 25MG83-60-40			
MARK	QTY	SUBAREA	REVISED	DOC NO	SIGN	DATE	S	A	B	mm	1:1	MATERIAL CODE:
PREPARED/DATE	吴日权		CRAFT/DATE		SHEET: 1 of 1							
CHECKEN/DATE			STANDARD/DATE		FIRST ANGLE PROJECTION			MODEL: 25MG83微波炉(GS)				
REVIEWED/DATE			APPROVED/DATE									